

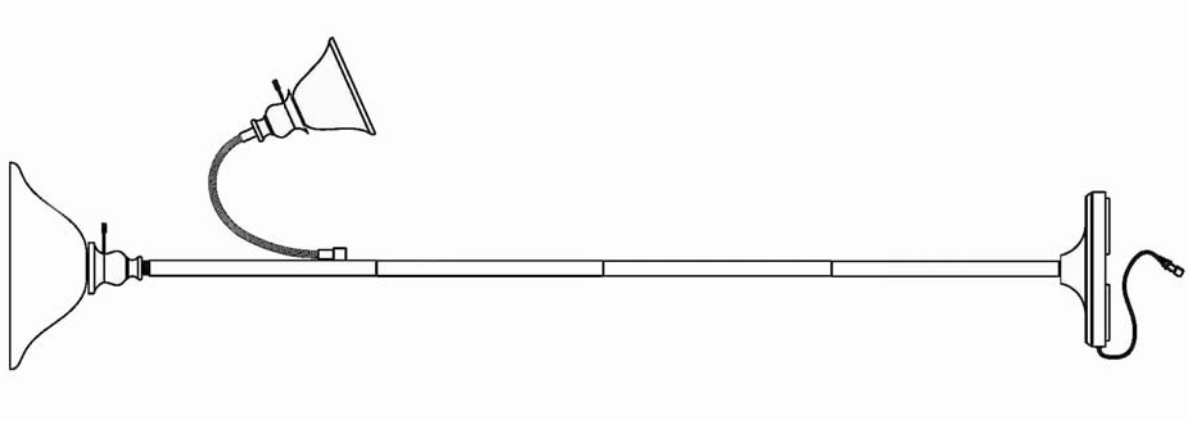

INSTRUCTION MANUAL

Antique Bronze Floor Lamp

Home Depot SKU 331-434 (UPC 019293682916)



TROUBLESHOOTING:

Possible Cause	Corrective Action
Bulb will not light.	1. Replace light bulb.
	2. Make sure power supply is on.
	3. Make sure cord is plugged into the outlet.
	4. Make sure circuit breaker is to the 'on' position.
Fuse blows or circuit breaker trips when light is turned on.	1. Discontinue use. Unplug unit from the wall and contact a qualified electrician or call the Home Depot Customer Service Team at 1-877-527-0313.

PRODUCT MAINTENANCE:

- To clean simply wipe with a soft dry cloth.
- Do not use any cleaners with chemicals, solvents or harsh abrasives.

Thank you for purchasing this Hampton Bay interior portable luminaire. This product has been manufactured to the highest standards of safety and quality. The durable finish and glass shade design provide for care-free maintenance. Simply wipe with a clean towel to keep looking showroom new.

FEATURES:

1. Durable easy to maintain finish; simply wipe with a clean soft cloth to keep looking new.
2. Three-way switch provides just the right amount of light where it is needed. Adjustable reading lamp offers direct light.
3. Popular E27 lamp holder may be fitted with a CFL equivalent energy-saving bulb.

QUESTIONS, PROBLEMS, MISSING PARTS:

Before returning to your local Home Depot, please call our Customer Service Team at 1-877-527-0313 or visit www.homedepot.com. Please reference your SKU 331-434 Antique Bronze Floor Lamp when speaking to a Customer Service agent.

CAUTION:

1. Before starting to assemble your portable luminaire, spread all parts out on a clean flat surface. Inspect each part for defects that may have occurred during shipping.

Important: Inspect the wire insulation for any cuts, abrasions or exposed copper that may have resulted during shipping. If there is a defect in the wire, DO NOT continue the assembly operation. Please call our Customer Service Team at 1-877-527-0313.

2. CONSULT A QUALIFIED ELECTRICIAN IF YOU HAVE ANY ELECTRICAL QUESTIONS.

3. Keep your receipt and these Instructions for Proof of Purchase.



1-150 watt maximum 3-way and
1-60 watt maximum type A bulb
(or CFL equivalent bulbs)
(not included)

PARTS INCLUDED FOR ASSEMBLY (parts are not to scale):

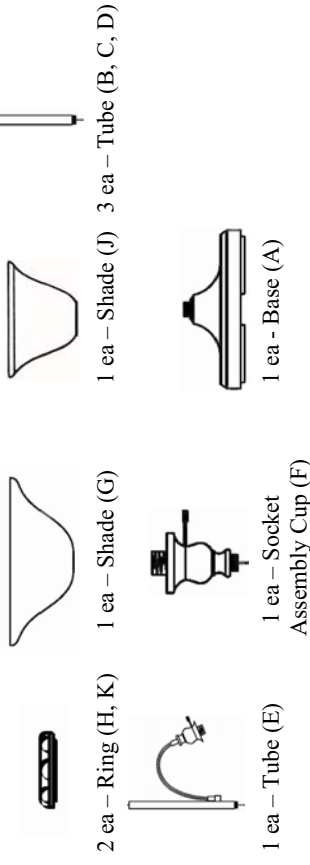

ASSEMBLY INSTRUCTIONS:

1. Screw the Tube (B) clockwise onto Base (A) until tight.
2. Repeat step 1 with Tubes (C), (D) and (E).
3. Screw the Socket Assembly Cup (F) clockwise onto Tube (E).
4. Remove the Ring (H) from the socket cover (F).
5. Place the Shade (G) onto the Socket Assembly Cup (F). Screw Ring (H) clockwise onto threaded socket cover to secure the Shade.
6. Remove the Ring (K) from the socket cover (I).
7. Place the Shade (J) onto the Socket Assembly Cup (I). Screw Ring (K) clockwise onto threaded socket cover to secure the Shade.
8. Install a 150-watt maximum Type A (or CFL equivalent) bulb into Socket Assembly (F) and a 60-watt maximum Type A (or CFL equivalent) bulb into Socket Assembly (I).

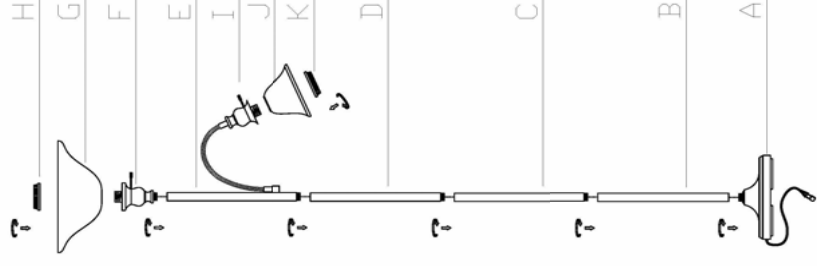



MANUAL DE INSTRUCCIONES

Lámpara de Piso, de Bronce Antiguo

Home Depot SKU 331-434 (UPC 019293682916)

DETECCIÓN Y SOLUCIÓN DE PROBLEMAS:

Causa posible	Acción correctiva
El foco no se enciende.	<ol style="list-style-type: none"> 1. El foco está fundido.
	<ol style="list-style-type: none"> 2. No hay corriente eléctrica.
	<ol style="list-style-type: none"> 3. El cable no está enchufado.
	<ol style="list-style-type: none"> 4. El cortacircuitos está apagado.
Salta el fusible o el cortacircuitos se dispara cuando la luz se enciende.	<ol style="list-style-type: none"> 1. Cable expuesto
	<ol style="list-style-type: none"> 2. No continúes usando el conducto. Desconecta la unidad de la pared y contacta a un electricista calificado o llama al Equipo de Servicio al Cliente de The Home Depot al 1-877-527-0313.
	<ol style="list-style-type: none"> 3. Asegúrate que el cable esté conectado en el tomacorriente.
	<ol style="list-style-type: none"> 4. Asegúrate que el cortacircuitos esté en la posición 'on' (encendido).

MANTENIMIENTO DEL PRODUCTO:

1. Para limpiar simplemente pásale por encima un paño limpio.
2. No uses ningún limpiador con compuestos químicos, disolventes o abrasivos fuertes.

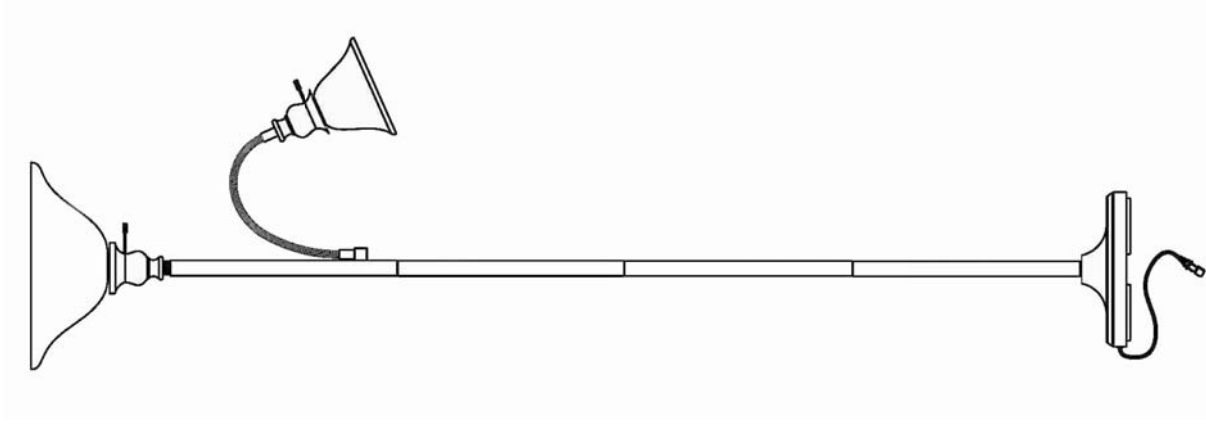

Gracias por adquirir esta lámpara portátil para interiores de Hampton Bay. Este producto ha sido fabricado siguiendo los estándares más altos de calidad y seguridad. Su acabado duradero y diseño de pantalla de vidrio hacen que su mantenimiento sea sencillo. Simplemente pasa un paño limpio sobre la lámpara para devolverle su aspecto de nueva.

CARACTERÍSTICAS:

1. Acabado duradero de fácil mantenimiento; simplemente pásale un paño limpio para que recupere su aspecto de nueva.
2. El interruptor rotatorio de tres vías brinda la cantidad de luz precisa donde se necesita Lámpara para leer ajustable que ofrece una luz directa
3. La popular lámpara E27 funciona con una bombilla CFL equivalente para ahorrar de energía.

PREGUNTAS, PROBLEMAS, PIEZAS FALTANTES:

Antes de devolver el producto a tu The Home Depot local, por favor llama a nuestro Equipo de Servicio al Cliente al 1-877-527-0313 o visitar www.homedepot.com. Usa como referencia el SKU 331-434 Lámpara de Bronce Antiguo cuando hables con un agente de Servicio al Cliente.

PRECAUCIÓN:

1. Antes de empezar a ensamblar tu lámpara portátil, extiende todas las piezas sobre una superficie plana y limpia. Revisa que ninguna pieza tenga daños que puedan haber ocurrido durante el envío.

Importante: Revisa que el aislante del cable no presente cortes, abrasiones o cobre expuesto que pudieran haber ocurrido durante el envío. Si existe algún defecto en el cable, NO continúes la operación de ensamblaje. Llama a nuestro Equipo de Servicio al Cliente al 1-877-527-0313.

1. CONSULTA A UN ELECTRICISTA CALIFICADO EN CASO DE TENER ALGUNA DUDA SOBRE LA INSTALACIÓN ELÉCTRICA.
2. Guarda tu recibo y estas instrucciones como comprobante de compra.

HERRAMIENTAS NECESARIAS PARA EL ENSAMBLAJE:



- 1 de 150 vatios de máximo de tres manera y
- 1 de 60 vatios de máximo tipo A (o una bombilla CFL equivalente) (no incluidas)

PIEZAS INCLUIDAS PARA EL ENSAMBLAJE (no están a escala):

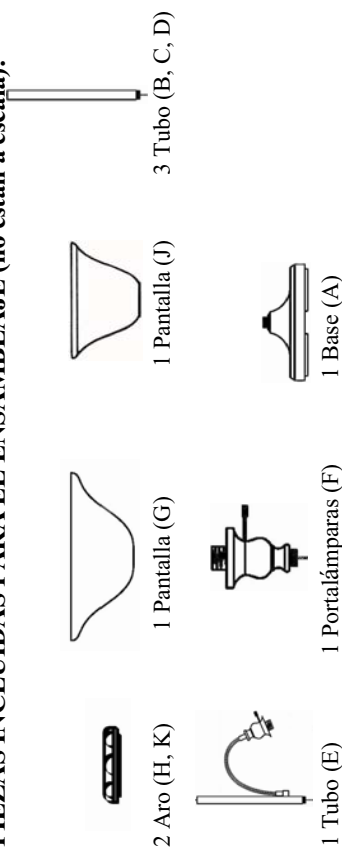

INSTRUCCIONES DE ENSAMBLAJE:

1. Atornilla el Tubo (B) a la Base (A), girando de izquierda a derecha hasta que esté fijo.
2. Repite el paso 1 para los Tubos (C), (D) y (E).
3. Atornilla el Ensamblaje del Portalámparas (F) al Tubo (E) girando de izquierda a derecha.
4. Retira el Aro (H) de la cubierta del Portalámparas (F).
5. Coloca la Pantalla (G) en el Ensamblaje del Portalámparas (F). Atornilla el Aro (H) de girando de izquierda a derecha al portabombillas.
6. Retira el Aro (H) de la cubierta del portabombillas (I).
7. Coloca la Pantalla (J) en el Ensamblaje del Portabombillas (I). Atornilla el Aro (K) de girando de izquierda a derecha al portabombillas enroscado para fijar la Pantalla.
8. Instala una bombilla Tipo A de tres manera 150 vatios de máximo (o una bombilla CFL equivalente) en el Portalámparas (F) y una bombilla Tipo A de 60 vatios de máximo (o una bombilla CFL equivalente) en el Portabombillas (I).



MANUEL D'INSTRUCTIONS

Lampe sur pied de style antique au fini bronze

N° UGS Home Depot 331-434 (CUP 019293682916)

DÉPANNAGE :

	Cause possible	Solution
L'ampoule ne s'allume pas.	1. L'ampoule est brûlée. 2. L'alimentation est coupée. 3. Le cordon n'est pas branché. 4. Le disjoncteur est déclenché.	1. Remplacer l'ampoule. 2. S'assurer que l'alimentation est branchée. 3. S'assurer que le cordon est branché à la prise. 4. S'assurer que le disjoncteur est enclenché.
Le fusible grille ou le disjoncteur se déclenche lorsque l'ampoule s'allume.	1. Le câble est à découvert.	1. Cesser l'utilisation. Débrancher la lampe de la prise murale et communiquer avec un électricien qualifié ou appeler le service à la clientèle de Home Depot au 1-877-527-0313.

ENTRETIEN :

1. Pour le nettoyage, essayer simplement avec un chiffon doux et sec.
2. Ne jamais utiliser de produits nettoyants contenant des produits chimiques, des solvants ou des produits abrasifs.

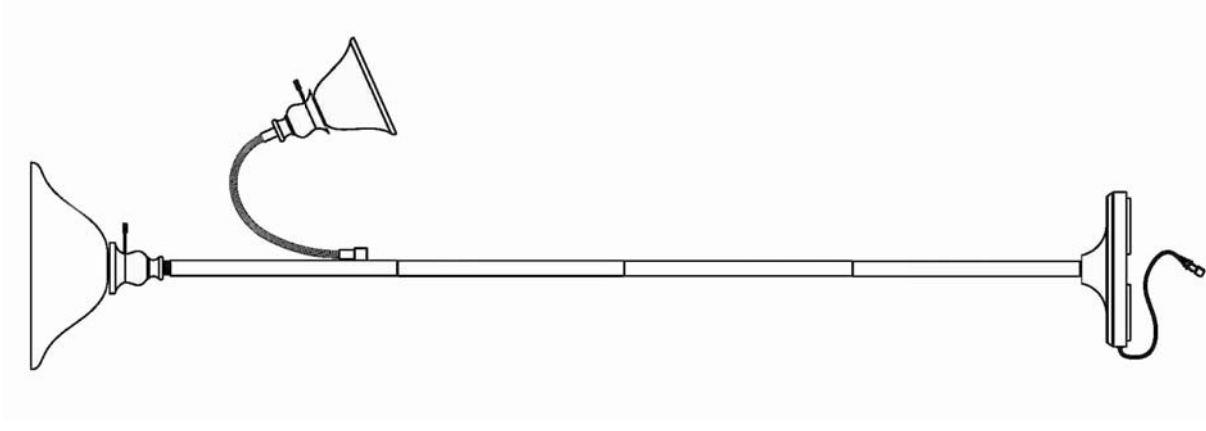

Merci d'avoir acheté ce luminaire portatif d'intérieur de Hampton Bay. Ce produit a été fabriqué en conformité avec les normes les plus strictes de sécurité et de qualité. La finition durable et le verre de l'abat-jour ne nécessitent aucun entretien. Il suffit d'essuyer la lampe avec un linge propre pour que son aspect reste comme neuf.

CARACTÉRISTIQUES :

1. Fini durable et facile à entretenir : il suffit de l'essuyer avec un chiffon doux et propre pour préserver son éclat.
2. Le commutateur rotatif à trois voies fournit la quantité de lumière appropriée là où elle est nécessaire et la lampe de lecture ajustable offre un éclairage direct.
3. Les douilles E27 courante peuvent accueillir des ampoules à économie d'énergie de puissance équivalente.

QUESTIONS, PROBLÈMES, PIÈCES MANQUANTES :

Avant de retourner cet article à votre Home Depot, veuillez communiquer avec notre équipe de service à la clientèle au 1-877-527-0313 ou consulter le www.homedepot.com. Veuillez indiquer le no UGS 331-434 Lampe sur pied de style antique au fini bronze au représentant du service à la clientèle.

ATTENTION :

1. Avant d'entreprendre l'assemblage du luminaire portatif, disposer toutes les pièces sur une surface plane et propre. Inspecter chaque pièce pour détecter tout bris qui aurait pu survenir pendant l'expédition.

Important : S'assurer que la gaine protectrice du câble ne présente pas de coupures, d'abrasions ou de cuivre apparent résultant de bris survenus pendant l'expédition. Si le câble est abîmé, NE PAS poursuivre l'assemblage. Communiquer avec notre service à la clientèle au 1-877-527-0313.

1. POUR TOUTE QUESTION AVANT TRAIT À L'ÉLECTRICITÉ, CONSULTER UN ÉLECTRICIEN QUALIFIÉ.
2. Conserver votre reçu, ainsi que ce mode d'emploi, à titre de preuve d'achat.

OUTILS REQUIS POUR L'ASSEMBLAGE :



1 ampoule de 150 W maximum de trois voies
 et 1 ampoule de 60 W maximum de type A
 (ou une ampoule fluocompacte de puissance équivalente)
 (non comprises)



PIÈCES COMPRISES POUR L'ASSEMBLAGE (les illustrations ne sont pas à l'échelle) :



2 anneaux (H, K)



1 abat-jour (G)



1 tube (E)



1 douille (F)



1 abat-jour (J) 3 tube (B, C, D)



1 socle (A)

INSTRUCTIONS D'ASSEMBLAGE :

1. Vissez le tube (B) dans le socle (A) dans le sens des aiguilles d'une montre jusqu'à ce qu'il tienne bien en place.
2. Répétez l'étape 1 avec les tubes (C), (D) et (E).
3. Vissez la douille (F) dans le tube (E) dans le sens des aiguilles d'une montre.
4. Retirez l'anneau (H) de la douille (F).
5. Installez l'abat-jour (G) sur la douille (F), puis vissez l'anneau (H) à la douille (F) dans le sens des aiguilles d'une montre afin que l'abat-jour tienne bien en place.
6. Retirez l'anneau (K) de la douille (F).
7. Installez l'abat-jour (J) sur la douille (F), puis vissez l'anneau (K) à la douille (F) dans le sens des aiguilles d'une montre afin que l'abat-jour tienne bien en place.
8. Vissez une ampoule de type A de 150 watts maximum de trois voies (ou une ampoule fluocompacte de puissance équivalente) dans la douille (F) et une ampoule de type A de 60 watts maximum (ou une ampoule fluocompacte de puissance équivalente) dans la douille (I).

