



# Water Filtration System

*Safety Instructions* ..... 2

*System Overview* ..... 3-4

*Installation Instructions* ..... 5-8

Cold Water Connection ..... 4

Control Valve Installation ..... 5

Mounting the System ..... 7

Filter Change Light ..... 8

Filter Replacement ..... 8

Flush Procedure ..... 8

*Troubleshooting Tips* ..... 9

*Consumer Support* ..... 12

**Owner's Manual and  
Installation Instructions**

GXK285JBL

## Sistema de filtración de agua

**Manual del propietario  
y instalación**



System tested and certified by NSF international against NSF/ANSI Standards 42, 53, and 401 for the reduction of claims specified on the Performance Data Sheet and at [www.nsf.org](http://www.nsf.org).

# IMPORTANT SAFETY INFORMATION.

## GE Appliances website

For more information on operation, visit [www.GEAppliances.com](http://www.GEAppliances.com) or call 800.452.5039 in US or 866.779.7627 in Canada.

### SAFETY INFORMATION

 This is the safety alert symbol. This symbol alerts you to potential hazards that can kill or hurt you and others. All safety messages will follow the safety alert symbol and the word "DANGER", "WARNING", or "CAUTION". These words are defined as:

#### DANGER

Indicates a hazardous situation which, if not avoided, **will** result in death or serious injury.

#### WARNING

Indicates a hazardous situation which, if not avoided, **could** result in death or serious injury.

#### CAUTION

Indicates a hazardous situation which, if not avoided, **could** result in minor or moderate injury.

### IMPORTANT SAFETY INSTRUCTIONS

#### WARNING

To reduce the risk of fire, explosion, electric shock, or injury when using your system follow these basic safety precautions:

- To reduce the risk associated with choking, do not allow children under 3 years of age to have access to small parts during the installation of this product.
- To reduce the risk associated with the ingestion of contaminants, do not use with water that is microbiologically unsafe or of unknown quality without adequate disinfection before or after the system.
- To reduce the risk associated with hazardous voltage due to an installer drilling through existing electric wiring or water pipes in the area of installation, do not install near electric wiring or piping which may be in path of a drilling tool when selecting the position to mount the system bracket.
- If this device is not maintained and operated as specified in the owner's manual, there is a risk of exposure to contaminants. For more information, visit the manufacturer's internet website at [www.geappliances.com](http://www.geappliances.com) or the California State Water Resources Control Boards' internet website at [www.waterboards.ca.gov](http://www.waterboards.ca.gov).

#### CAUTION

To reduce the risk of injury when using your system follow these basic safety precautions.

- To reduce the risk of physical injury, depressurize system as shown in manual prior to cartridge removal.

#### NOTICE:

- Read and follow Use Instructions before installation and use of this system.
- Installation and use MUST comply with all state and local plumbing codes.
- Do not use on a hot water supply (100°F max.). Install on a cold water line only.
- Protect from freezing, remove filter cartridge when temperatures are expected to drop below 35° F (1.7° C).
- Do not install if water pressure exceeds 125psi (8.8 Kg/cm<sup>2</sup>). If your water pressure exceeds 80 psi (5.6 Kg/cm<sup>2</sup>), you must install a pressure limiting valve. Contact a plumbing professional if you are uncertain how to check your water pressure.
- Do not install systems in areas where ambient temperatures may go above 110° F (43.3° C).
- The disposable filter cartridge should be replaced every 6 months, at the rated capacity or sooner if a noticeable reduction in flow rate occurs.
- Where a backflow prevention device is installed on a water system, a device for controlling pressure due to thermal expansion must be installed.
- Do not install where water hammer conditions may occur. If water hammer conditions exist you must install a water hammer arrester. Contact a plumbing professional if you are uncertain how to check for this condition.
- Ensure all tubing and fittings are secure and free of leaks.
- On plastic fittings, never use pipe sealant or pipe dope. Use PTFE thread tape only as pipe dope may deteriorate the plastic.
- Do not use a torch or other high temperature sources near system, cartridges, plastic fittings or plastic plumbing.
- Do not install in direct sunlight or outdoors.
- Do not install near water pipes which will be in path of a drilling tool when selecting the position to mount the bracket.
- Mount system in such a position as to prevent it from being struck by other items used in the area of installation.
- Ensure that the location and fasteners will support the weight of the system when installed and full of water.



READ AND FOLLOW THIS SAFETY INFORMATION CAREFULLY.

SAVE THESE INSTRUCTIONS

## How it works.

This system allows you to choose between filtered and unfiltered water from your existing kitchen faucet. The system consists of a control valve, timer, and filters. The existing water line is split into two lines. One line passes through the filtration system to the control valve. The other line connects directly to the control valve.

When the control valve is pointing away from your kitchen faucet, normal unfiltered water is dispensed.

When the control valve is pointing toward your kitchen faucet, filtered water is dispensed.

You will notice a slightly slower flow of water when filtered water is being dispensed.

The base of the control valve will flash red when its time to change filters and batteries. When it double flashes, 6 months have passed and its time to replace the filters. When it flashes a single fading flash, 1 year has passed and it is time to replace the filters and the timer batteries.

### Right Hand Installation:

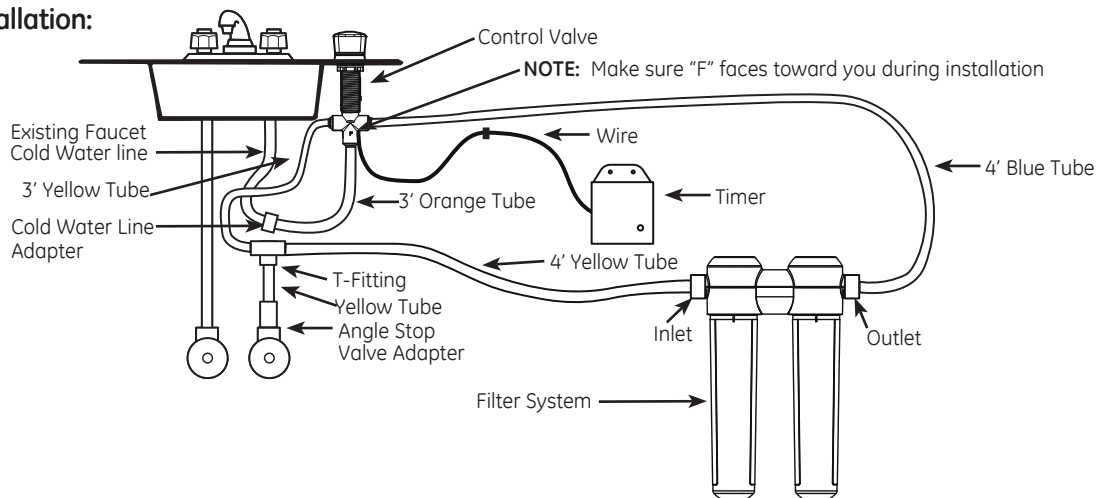

### Left Hand Installation:

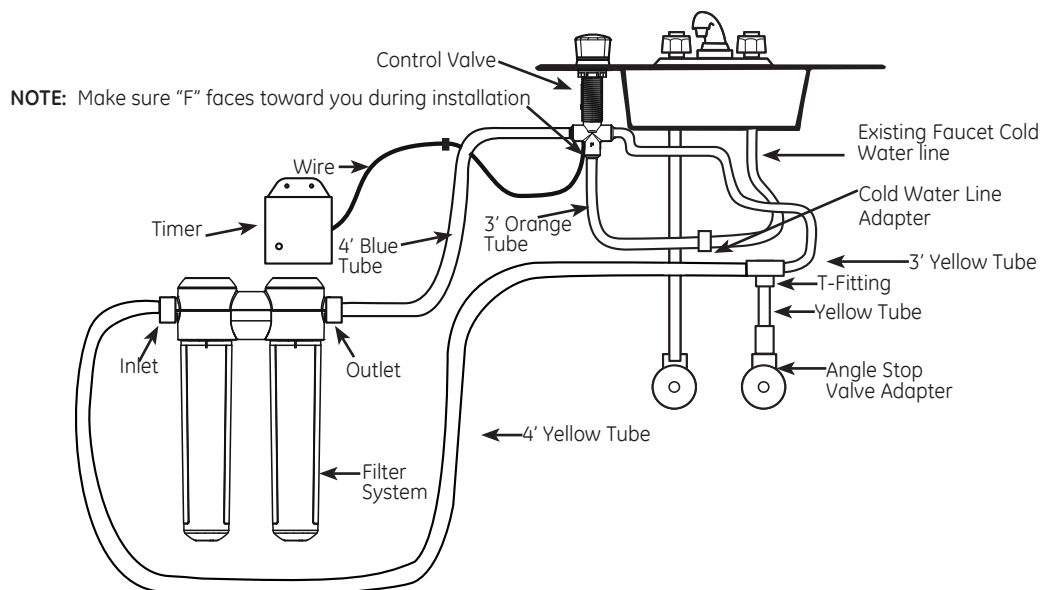

## Specifications Guidelines.

Many bad tastes and/or odors are reduced in water using activated carbon filter canisters. They are most often used to reduce chlorine taste and odor. They can also reduce other undesirable elements from drinking water supplies.

**NOTE:** Small amounts of hydrogen sulfide (noticeable as "rotten egg" odor) may be reduced by taste and odor filters for a short time, but the carbon media is quickly exhausted. Other water conditioning equipment is usually required for the continuous treatment of hydrogen sulfide.

# Installation Instructions

## Kitchen Faucet Filtration System –

GXK285JBL

### BEFORE YOU BEGIN

Read these instructions completely and carefully.

- **IMPORTANT** – Save these instructions for local inspector's use.
- **IMPORTANT** – Check with your local public works department for plumbing codes. You must follow their guides as you install the Water Filtration system.
- **Note to Installer** – Be sure to leave these instructions with the Consumer.
- **Note to Consumer** – Keep these instructions for future reference.
- **Skill level** – Installation of this appliance requires basic mechanical and electrical skills.
- **Completion time** – 60-90 minutes
- Proper installation is the responsibility of the installer.
- Product failure due to improper installation is not covered under the Warranty.

**⚠ WARNING** – Read "Important Safety Information" on page 2 before beginning installation.

### TOOLS AND MATERIALS REQUIRED FOR INSTALLATION

- Phillips screwdriver
- Two (2) adjustable wrenches
- Electric drill and drill bit to drill 1.25" hole (type as required) if mounting hole is needed for control valve
- Tape measure
- If your main water line is a rigid pipe, you will require a compression fitting and possibly other plumbing hardware to complete the installation (sold separately).

**NOTICE** – To avoid damaging the sink or countertop, consult a qualified plumber or installer for drilling procedures. Special drill bits may be needed for granite, stone, porcelain or stainless steel.

### CONTENTS INCLUDED WITH THE PRODUCT

- Water filter system assembly, including mounting screws
- Water line adapters and tubing
- Control Valve with LED Lights
- Decorative Knob and Nut
- Timer Box
- Batteries

### COLD WATER CONNECTION

A typical connection using the included water supply fitting is shown in the illustration below.

1. Close the water shut-off valve that is immediately in front of the supply tube and open the faucets to drain water from the sink cold water pipe.
2. Remove line that connects the cold water from faucet line to the supply valve. Some water may spill out.

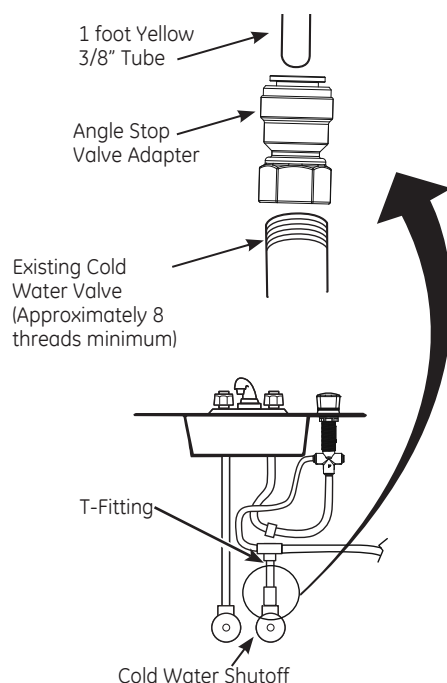

Fig. 1

3. Hand tighten the angle stop valve adapter onto the cold water valve. **NOTE: A minimum of approximately 8 threads is required on valve stem.** Finish tightening 1/2 turn with adjustable wrench. Be careful not to overtighten or cross-thread as damage to threads can occur. Some valve threads may be exposed when adapter is fully seated.
4. Insert one foot long yellow tube fully into angle stop valve adapter. Pull firmly on tube to make sure it is secure.
5. Insert one foot long yellow tube into bottom of T-fitting (see Figure 1). Insert 3 foot long yellow tube into one side of T-fitting. Insert 4 foot long yellow tube into other side of T-fitting. Pull firmly on tubes to make sure they are secure.

# Installation Instructions

6. Hand tighten the cold water line adapter into the cold water line from the faucet.  
Finish tightening with two adjustable wrenches. Be careful not to overtighten or cross thread as damage to threads can occur. Some threads may be exposed when adapter is fully seated.

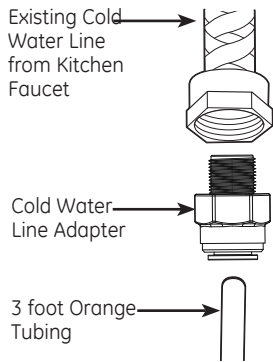

Fig. 2

7. Insert 3 foot orange tubing fully into cold water line adapter. Pull firmly on tube to make sure it is secure.

## INSTALL THE CONTROL VALVE

Be sure there is room underneath and above the sink to make the needed connections. Before starting, make sure there is sufficient room for the valve base. Select one of the following places to install the valve (1.25" diameter hole required):

- A. In an existing sink spray attachment or soap dispenser hole.
- B. In a hole to be drilled in the sink top.
- C. In a hole to be drilled in the countertop, next to the sink.

### NOTES:

- Be sure the valve base will fit flat against the surface at the selected location.

### Installation Steps (refer to illustration below for clarification)

1. If drilling is needed, make a 1.25" diameter hole. **Be sure to use the proper procedure for drilling granite, stone, porcelain or stainless steel. Special drill bits may be needed. Consult a qualified plumber for the proper procedure.**

## INSTALL THE CONTROL VALVE (continues)

**⚠ CAUTION:** When drilling in Stainless Steel, edges may be sharp and could damage wire. Be careful to not cut yourself or damage the wire.

2. To have filtered water dispensed from kitchen faucet when control valve is pointed toward faucet connect tubes as follows:

**NOTE:** Refer to diagram on page 3 for tube routing.

### IF CONTROL VALVE IS ON RIGHT SIDE OF FAUCET:

- Connect 4 foot long blue tube to port number "2".
- Connect 3 foot long yellow tube from T-fitting to port number "1".
- Connect 3 foot long orange tube to port "F" (bottom port)

Pull firmly on all tubes to make sure they are secure.

### IF CONTROL VALVE IS ON LEFT SIDE OF FAUCET:

- Connect 4 foot long blue tube to port number "1".
- Connect 3 foot long yellow tube from T-fitting to port number "2".
- Connect 3 foot long orange tube to port "F" (bottom port)

Pull firmly on all tubes to make sure they are secure.

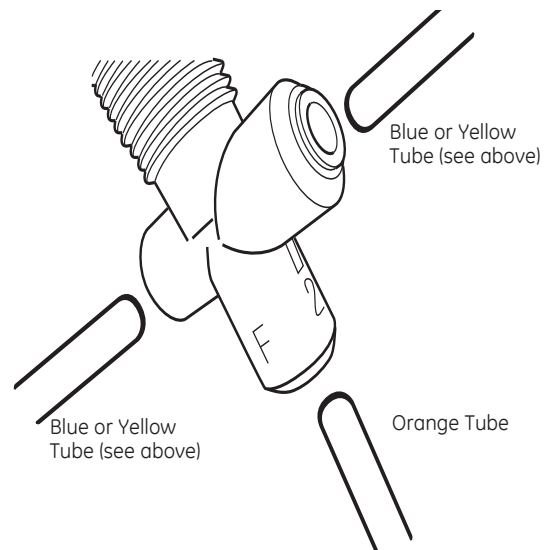

# Installation Instructions

## INSTALL THE CONTROL VALVE (continues)

3. With wire routed under rubber gasket and locking nut (as shown below) thread nut at least  $\frac{3}{4}$  toward bottom.

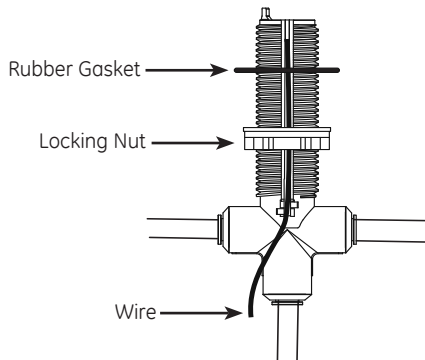

4. With "F" port label facing toward you (wire groove facing back of cabinet) insert control valve up through hole in sink/countertop.
5. Install 2nd rubber gasket on the control valve. Insert decorative nut on top of control valve turning fully until it stops, approximately two turns of nut. Do not overtighten.
6. Turn locking nut clockwise to tighten until it is firmly secure against underside of sink/countertop. Do not allow control valve body to rotate, "F" port label should face toward you after locking nut is tight.

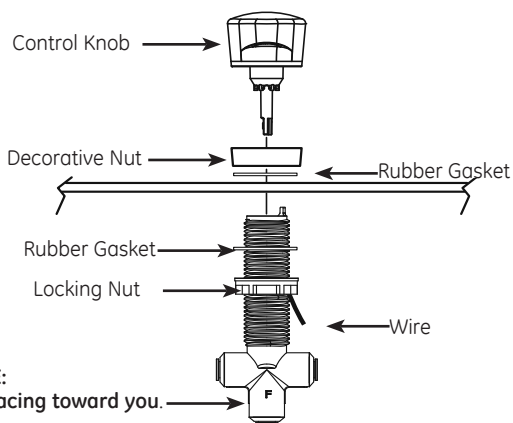

NOTE:  
"F" facing toward you.

## INSTALL THE CONTROL VALVE (continues)

7. Insert control knob into valve body.  
**NOTE: Knob only inserts in one position, rotate slowly until you feel it drop slightly into place. Then push down firmly to snap in place.**
8. Check knob rotation. Knob should rotate 180 degrees and point towards you as it rotates left/right. If point of knob rotates towards wall, then unit is installed backwards. Please review step 2.
9. Connect wire to timer box.
10. Find suitable location for timer box and battery access. Mount timer box to side of wall or cabinet with two screws (and drywall anchor) provided. **NOTE: Be careful not to pinch or screw through the wire.**
11. Install two AA, 1.5 volt, batteries into timer box.

# Installation Instructions

## MOUNTING SYSTEM INSTALLATION

Pick a location under the sink to mount the system. Location should be easily accessible, with 4" of clearance between the bottom of the filter canisters and the floor or bottom of the cabinet; any less will result in difficulty of removing filter canisters (see Fig. 5). Allow enough space on either side of the system for the tubing connections. System should be mounted at least 7" from front of cabinet to allow proper routing of tubing.

### SCREW INSTALLATION

1. Remove the top cover of system.
2. Screws should be placed a minimum of 15 inches above the bottom of the cabinet or floor where the system is to be mounted (Fig. 5).  
**NOTE: Any distance lower may result in filter canisters interfering with the floor when removed.**
3. Use the system as a template to mark screw hole locations where the screws are to be installed. Install screws into the wall, leaving 3/16 inch clearance between the head of the screw and wall (drill pilot holes if needed) (Fig. 6). Use anchors if mounting to drywall. Anchors require a 1/4" hole.
4. Hang system on screws and tighten until system is held firmly.
5. Install top cover onto system.
6. Install 4 foot long yellow tube into inlet (left side) of system (inlet and outlet are labeled on top of the system).
7. Install 4 foot long blue tube into outlet (right side) of system. Pull firmly on tubes to make sure they are secure.

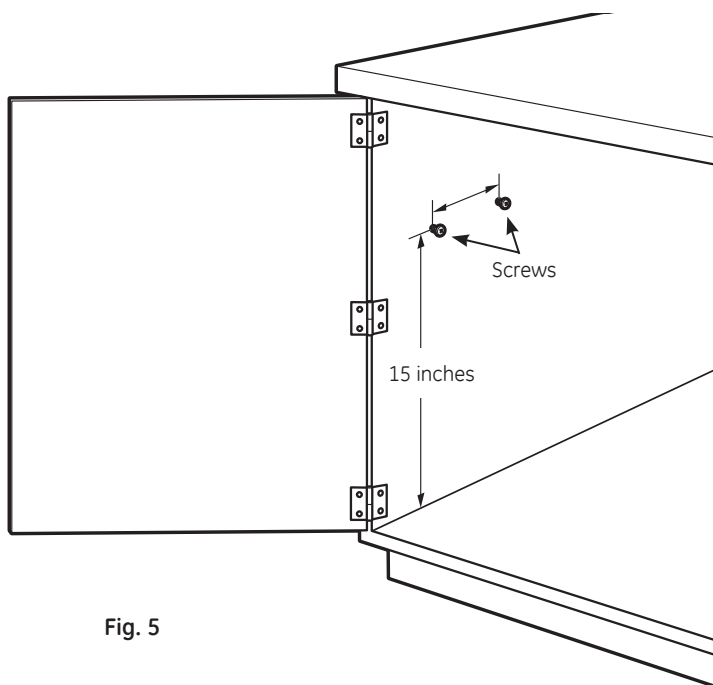
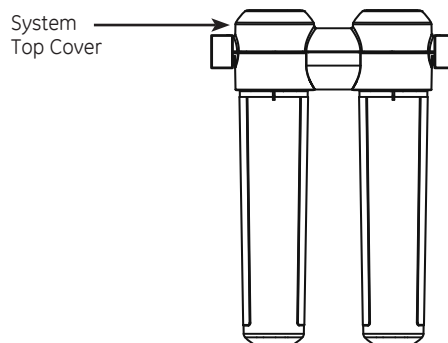
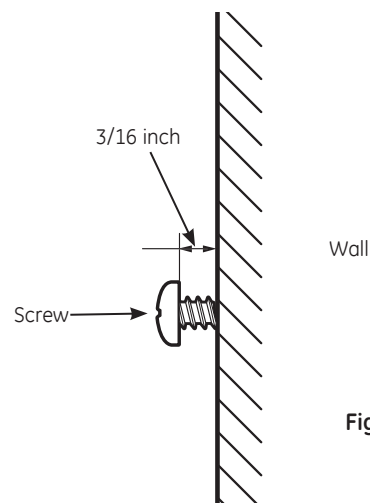

Fig. 5



Wall

Fig. 6

8. Remove shrink wrap from filters and install in system by turning approximately 1/3 turn until locked into place. Filter will raise up as it is turned. Filter label will be centered and facing forward when fully installed.  
**NOTE: System may exhibit low flow or no flow at all if the filter is not fully installed.**
9. Turn on water supply valve and check for leaks.
10. Perform Flush Procedure as described on page 8, steps 3-7.

# Installation Instructions

## FILTER CHANGE LIGHT

The clear ring at the bottom of the control knob will flash red to indicate it is time to change the filter and the battery.

The ring will double flash at six months to indicate it is time to replace the filter.

The ring will have a single fading flash at one year to indicate it is time to replace the filters and the batteries.

## INSTALLING OR REPLACING THE FILTER CANISTERS

**TO PROPERLY MAINTAIN SYSTEM AND REDUCE THE RISK OF PROPERTY DAMAGE DUE TO WATER LEAKAGE, CHANGING FILTER AS REQUIRED.**

*If installing the system for the first time skip to step 3.*

1. Remove the filter canisters from the manifold by rotating the canisters to the left about 1/3 turn.  
**NOTE:** A small amount of water from the tubing between the filter and the faucet may come out. A small towel should be able to catch it.
2. Remove shrink wrap on the new replacement filter canisters. Install the new canisters into the manifold by turning to the right about 1/3 turn until the filter stops. The filter will rise up as it is turned.

## FLUSH PROCEDURE

3. Turn on cold side of kitchen faucet. Turn control valve so it is pointing towards kitchen faucet (water will flow slower when passing through filters).

**NOTE: System may make noise during this procedure.**

4. Check for water leaks around the system.
5. Allow the system to run for 11 gallons (or 10 minutes) to flush out any harmless carbon fines that may be present.
6. Turn off faucet and check around system for leaks.
7. Reset timer by holding reset button on timer box for 5 seconds. Ring in base of control valve will light for 5 seconds. If single fading flash was occurring, replace batteries before resetting the timer.

## Replacement Filter Canisters/ Estimated Replacement Costs

FQK2J—Replacement filter canister \$45–55  
For replacement parts, call toll-free 800.626.2002 (U.S.) or 800.663.6060 (Canada–English).

## EMERGENCY REPLACEMENT PROCEDURE

Whenever water of unknown quality is passed through the GE Water Filtration system, the filter canisters should be discarded and the filtration system flushed.

**▲WARNING:** To reduce risk of ingestion of contaminants, do not use with water that is microbiologically unsafe or of unknown quality without adequate disinfection before or after the system.

**Circumstances that may require replacing the filters are:**

- Boil water advisory
- Flooding of the GE Water Filtration system
- Long-term non-use

**The procedure for flushing the GE Water Filtration system is:**

1. See *Replacing the Filter Canisters* section and follow steps 1–7.



# Troubleshooting Tips

<b>Problem</b>	<b>Possible Causes</b>	<b>What To Do</b>
<i>Water contains tiny black particles</i>	New filter canisters contain activated carbon.	<ul style="list-style-type: none"> <li>• Turn on the filtered water faucet and allow to run for 11 gallons (or 10 minutes) to flush out any harmless carbon fines that may be present.</li> </ul>
<i>Water has air bubbles and is cloudy</i>	Air in system after installation.	<ul style="list-style-type: none"> <li>• Will go away after water runs for a while.</li> </ul>
<i>Indicator light on the control valve is flashing</i>	Six months usage has occurred. This is the maximum life of the filter canisters.	<ul style="list-style-type: none"> <li>• If double flash, replace filters.</li> <li>• If single fading flash, replace filters and batteries.</li> </ul>
<i>Indicator light on the control valve is not blinking</i>	Normal operation.	<ul style="list-style-type: none"> <li>• Does not blink until 6 months of operation has passed.</li> <li>• Normally the light is not on. The light blinks every 20 seconds to indicate a filter change is needed. This occurs about every 6 months.</li> </ul>
	Battery may need to be replaced.	<ul style="list-style-type: none"> <li>• Replace battery and press reset button for 5 seconds. Indicator will light to indicate proper installation and operation. Timer is reset for 6 months.</li> </ul>
<i>Indicator light on the control valve is not working when new battery is installed</i>	Battery may have been installed incorrectly or wire not connected.	<ul style="list-style-type: none"> <li>• Observe battery orientation markings on the holder.</li> <li>• Ensure wire is connected from control valve to timer box.</li> <li>• Press reset button for 5 seconds to reset timer, indicator will light and timer is reset for 6 months..</li> </ul>
<i>Chlorine taste and odor in the product water</i>	The filter canisters are no longer reducing chlorine taste and odor from the water supply.	<ul style="list-style-type: none"> <li>• Replace the filter canisters.</li> </ul>
<i>Water dispenses very slowly</i>	The filters have been installed for too long.	<ul style="list-style-type: none"> <li>• A six-month change-out period is recommended. Replace both filter canisters.</li> </ul>
	The filter canisters have become clogged.	<ul style="list-style-type: none"> <li>• High sediment levels can cause premature clogging. Replace both filter canisters.</li> </ul>
	Filter not installed fully	<ul style="list-style-type: none"> <li>• Ensure filter is fully installed, label should be centered and facing forward.</li> </ul>
<i>Fittings are leaking</i>	Tubing may not be installed properly.	<ul style="list-style-type: none"> <li>• Fully follow the installation instructions and be sure the tubing is free of nicks, burrs, etc., and is installed to the proper depth.</li> </ul>
<i>No water dispensing from system</i>	Filter canisters not fully installed.	<ul style="list-style-type: none"> <li>• Fully follow the filter replacement instructions.</li> </ul>

If you are still having trouble, please call us at 800.952.5039 in the USA or 866.777.7627 in Canada.

# Parts List.

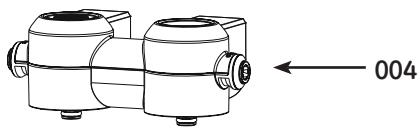

← 004

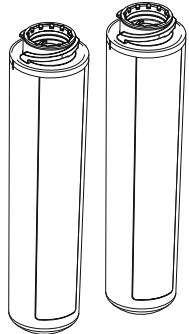

← 005

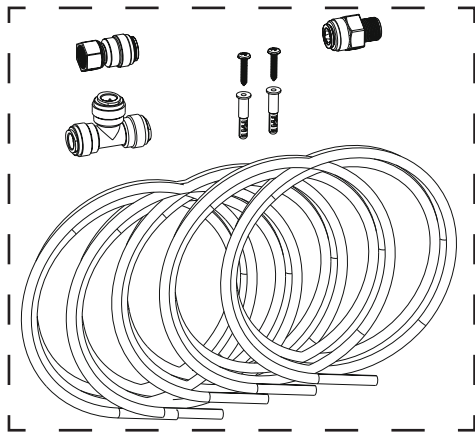

← 001

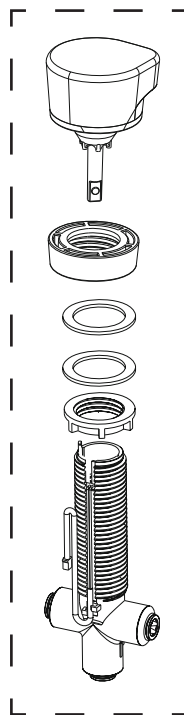

← 003

Ref. No.	Part No.	Part Description	
001	WS22X21084	Install Kit	1
002	WS15X21085	Timer	1
003	WS10X21083	Control Valve Assembly (Chrome)	1
004	WS19X21082	Filtration Manifold	1
005	FQK2J	Filter Set	1
999	49-50306	Owner's Manual	1

To obtain replacement parts, call toll-free 800.626.2002 (U.S.), 800.663.6060 (Canada-English).



← 999

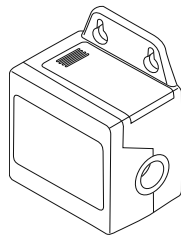

← 002

# Warranty.

---

## LIMITED ONE-YEAR WARRANTY

- *What does this warranty cover?*
  - Any defect in materials or workmanship in the manufactured product.
- *What does this warranty not cover?*
  - Filter canisters and batteries after 30 days from date of purchase.
  - Service trips to your home to teach you how to use the product.
  - Improper installation, delivery or maintenance.
  - Failure of the product if it is abused, misused, altered, used commercially or used for other than the intended purpose.
  - Use of this product where water is microbiologically unsafe or of unknown quality, without adequate disinfection before or after the system.
  - Damage to the product caused by accident, fire, floods or acts of God.
  - **Incidental or consequential damage caused by possible defects with this appliance, its installation or repair.**
- *For how long after the original purchase?*
  - One (1) year.
- *How do I make a warranty claim?*
  - Return to the retailer from which it was purchased, along with a copy of the "Proof of Purchase." A new or reconditioned unit will be provided. This warranty excludes the cost of shipping or service calls to your home.

**EXCLUSION OF IMPLIED WARRANTIES**—Your sole and exclusive remedy is product exchange as provided in this Limited Warranty. Any implied warranties, including the implied warranties of merchantability or fitness for a particular purpose, are limited to one year or the shortest period allowed by law.

**This warranty is extended to the original purchaser and any succeeding owner for products purchased for home or office use within the USA. In Alaska, the warranty excludes the cost of shipping or service to your home or office.**

**Some states do not allow the exclusion or limitation of incidental or consequential damages. This warranty gives you specific legal rights, and you may also have other rights, which vary from state to state. To know what your legal rights are, consult your local or state consumer affairs office or your state's Attorney General.**

**Contact us at [GEAppliances.com](http://GEAppliances.com), or call toll-free at 800.952.5039 in the U.S., or 866.777.7627 in Canada.**

## Consumer Support.

---



### GE Appliances Website

**GEAppliances.com**

Have a question or need assistance with your appliance? Try the GE Appliances Website 24 hours a day, any day of the year! For greater convenience and faster service, you can now download Owner's Manuals or order parts on-line.



### Real Life Design Studio

**GEAppliances.com**

GE supports the Universal Design concept—products, services and environments that can be used by people of all ages, sizes and capabilities. We recognize the need to design for a wide range of physical and mental abilities and impairments. For details of GE's Universal Design applications, including kitchen design ideas for people with disabilities, check out our Website today. For the hearing impaired, please call 800.TDD.GEAC (800.833.4322).

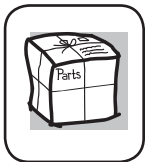

### Parts and Accessories

**GEAppliances.com**

Individuals qualified to service their own appliances can have parts or accessories sent directly to their homes (VISA, MasterCard and Discover cards are accepted). Order on-line today, 24 hours every day or by phone at 800.626.2002 during normal business hours.

**Instructions contained in this manual cover procedures to be performed by any user. Other servicing generally should be referred to qualified service personnel. Caution must be exercised, since improper servicing may cause unsafe operation.**



### Contact Us

**GEAppliances.com**

If you are not satisfied with the service you receive from GE, contact us on our Website with all the details including your phone number, or write to:

General Manager, Customer Relations  
GE Appliances, Appliance Park  
Louisville, KY 40225



### Register Your Appliance

**GEAppliances.com**

Register your new appliance on-line—at your convenience! Timely product registration will allow for enhanced communication and prompt service under the terms of your warranty, should the need arise.

## **La sección en Español.**

**Instrucciones de seguridad**..... 2

**Generalidades del sistema** ..... 3-4

### **Instrucciones**

**de instalación** ..... 5-8

Suministro del agua..... 4

Instale la válvula de control..... 5

Instalación del sistema de montaje ..... 7

Cambio del filtro de luz..... 8

Reposición del filtro ..... 8

Procedimiento para lavar ..... 8

### **Consejos para la solución**

**de problemas** ..... 9

### **Soporte al**

**consumidor** ..... 12



Sistema evaluado y certificado por NSF International contra los Estándares 42, 53 y 401 de NSF/ANSI para la reducción de reclamos especificados en la Ficha Técnica de Rendimiento y en [www.nsf.org](http://www.nsf.org).

# INFORMACIÓN IMPORTANTE DE SEGURIDAD.

## Sitio Web de Electrodomésticos de GE

Para más información sobre el funcionamiento, visite [www.GEAppliances.com](http://www.GEAppliances.com) o comuníquese al 800.452.5039 en EE.UU. o al 866.779.7627 en Canadá.

### INFORMACIÓN DE SEGURIDAD

 Éste es el símbolo de alerta de seguridad. El mismo alerta sobre potenciales riesgos de muerte o lesiones tanto para usted como para otras personas. Todos los mensajes de seguridad estarán a continuación del símbolo de alerta de seguridad y con la palabra "PELIGRO", "ADVERTENCIA" o "PRECAUCIÓN". Estas palabras se definen como:

#### PELIGRO

Indica una situación de riesgo que, si no se evita, podría resultar en la muerte o en lesiones graves.

#### ADVERTENCIA

Indica una situación de riesgo que, si no se evita, podría resultar en la muerte o en lesiones graves.

#### PRECAUCIÓN

Indica una situación de riesgo que, si no se evita, podría resultar en lesiones menores o moderadas.

### INSTRUCCIONES IMPORTANTES DE SEGURIDAD

#### ADVERTENCIA

A fin de reducir el riesgo de incendio, explosión, descargas eléctricas o lesiones al usar su refrigerador, siga estas precauciones básicas de seguridad:

- A fin de reducir el riesgo asociado con descargas, no permita que los niños menores de tres años tengan acceso a las partes pequeñas durante la instalación de este producto.
- A fin de reducir el riesgo asociado con la ingestión de contaminantes, no use con agua que no sea segura a nivel microbacteriológico o de calidad desconocida, sin una desinfección adecuada, antes o después, del sistema.
- A fin de reducir el riesgo asociado con el peligro de voltaje debido a una perforación durante una instalación a través de un cableado eléctrico existente o tubería de agua en el área de la instalación, no instale cerca de cableados eléctricos ni tuberías que se puedan interponer con una herramienta de perforación al seleccionar la posición para montar el soporte del sistema.
- Si este dispositivo no es mantenido y operado de acuerdo con lo especificado en el manual del propietario, existe el riesgo de exposición a contaminantes. Para más información, visite el sitio Web del fabricante en [www.geappliances.com](http://www.geappliances.com) o el sitio Web de California State Water Resources Control Board (Junta de Control de los Recursos del Agua del Estado de California) en [www.waterboards.ca.gov](http://www.waterboards.ca.gov).

#### PRECAUCIÓN

A fin de reducir el riesgo de lesiones al usar el refrigerador, siga estas precauciones básicas.

- A fin de reducir el riesgo de lesión física, despresurice el sistema como se muestra en el manual antes de retirar un cartucho.

#### ADVERTIR:

- Lea y siga las Instrucciones de Uso antes de la instalación y uso de este sistema.
- La instalación y uso DEBERÁN cumplir con todos los códigos de plomería estatales y locales.
- No use en un suministro de agua caliente (máximo de 100°F). Instale en un suministro de agua fría únicamente.
- No instale en líneas de suministro de agua caliente. La temperatura máxima de funcionamiento del agua para este sistema de filtro es de 100°F (37.8°C).
- No se deberá instalar si la presión del agua supera los 125psi (8.8 Kg/cm<sup>2</sup>). Si la presión del agua es superior a los 80 psi (5.6 Kg/cm<sup>2</sup>), deberá instalar una válvula limitadora de presión. Si no está seguro sobre cómo controlar la presión del agua, comuníquese con un plomero profesional.
- No instale sistemas en áreas donde la temperatura ambiente pueda ser superior a 110° F (43.3° C).
- El cartucho del filtro descartable debería ser reemplazado cada 6 meses, una vez agotada la capacidad indicada o antes si se produce una reducción notoria en el caudal.
- Cuando haya instalado un dispositivo anti retorno en el sistema de agua, se deberá instalar un dispositivo para controlar la presión debido a la expansión termal.
- No instale cuando se puedan producir condiciones de golpe de ariete. Si existen condiciones de golpe de ariete, deberá instalar un suspensor de golpes de ariete. Si no está seguro sobre cómo controlar esta condición, comuníquese con un plomero profesional.
- Esegúrese de que toda la tubería y los accesorios estén seguros y libres de pérdidas.
- Sobre los accesorios de plástico, nunca use sellador para tuberías ni pegamento para tuberías. Use sólo cinta para roscas PTFE, ya que el pegamento para tuberías podría deteriorar el plástico.
- No use una antorcha u otras fuentes de alta temperatura cerca del sistema, del cartucho, de los accesorios de plástico o tuberías de plástico.
- No instale en contacto directo con la luz del sol ni en áreas exteriores.
- No instale cerca de tuberías de agua que puedan interponerse en el camino de una herramienta para perforar, al seleccionar la posición para montar el soporte.
- Monte el sistema en una posición donde se pueda evitar que quede atascado por otros artículos usados en el área de la instalación.
- Asegúrese de que la ubicación y los sujetadores puedan resistir el peso del sistema cuando esté instalado y lleno de agua



LEA Y SIGA ESTA INFORMACIÓN DE SEGURIDAD CUIDADOSAMENTE.

**GUARDE ESTAS INSTRUCCIONES**

## Cómo funciona.

Este sistema le permite elegir entre agua filtrada y no filtrada del grifo actual de su cocina. El sistema consta de una válvula de control, un temporizador y filtros. La tubería de agua existente está dividida en dos tuberías. Una pasa a través del sistema de filtrado hasta la válvula de control. La otra tubería se conecta directamente a la válvula de control.

Cuando la válvula de control está apuntando hacia fuera del grifo de su cocina, se dispensa agua normal no filtrada.

Cuando la válvula de control está apuntando hacia el grifo de su cocina, se dispensa agua filtrada.

Observará un flujo de agua levemente inferior cuando se esté dispensando agua filtrada.

La base de la válvula de control titilará en rojo cuando sea el momento de cambiar los filtros y baterías. Cuando la luz que titila es doble, significa que pasaron 6 meses y que es necesario reemplazar los filtros. Cuando titila sólo una vez y la luz se desvanece, significa que pasó 1 año y que es necesario reemplazar los filtros y las baterías del temporizador.

### Instalación del Lado Derecho:

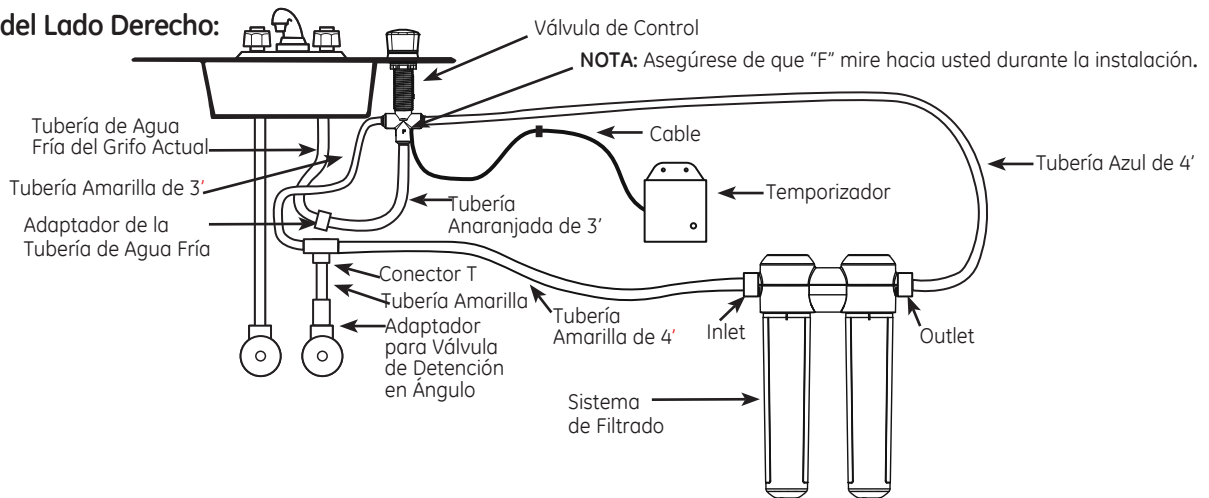

### Instalación del Lado Izquierdo:

**NOTA:** Asegúrese de que "F" mire hacia usted durante la instalación.

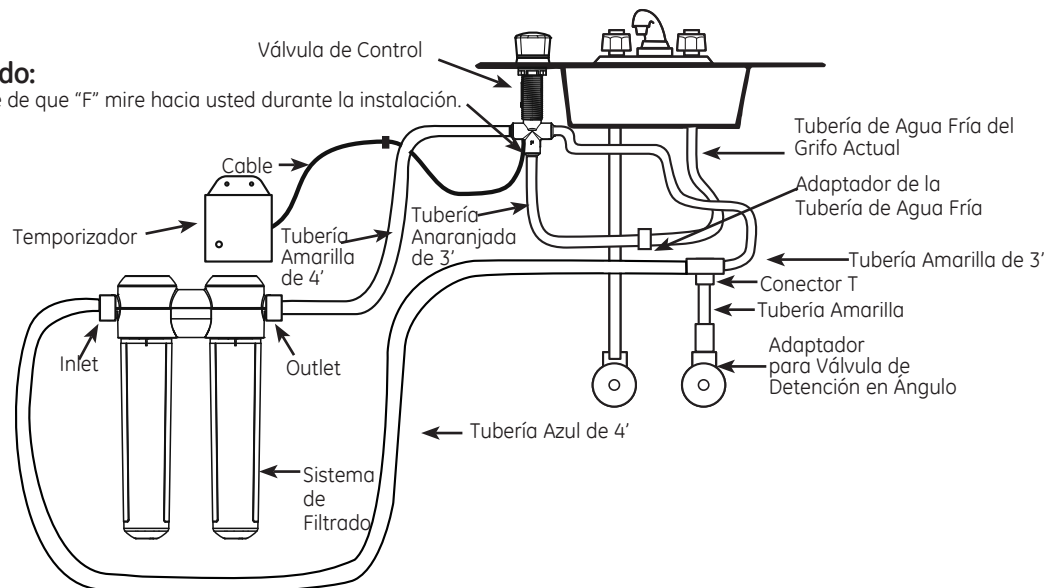

## Pautas de las especificaciones.

Se pueden reducir muchos malos olores y/o sabores del agua usando cartuchos de carbono para el filtro. Se usan principalmente para reducir el olor y sabor a cloro. También pueden reducir otros elementos no deseados del suministro de agua.

**NOTA:** Se pueden reducir por poco tiempo pequeñas cantidades de sulfuro de hidrógeno como el olor a "huevo podrido" usando filtros de olor y sabor, pero el medio de carbono se agota rápidamente. Por lo general, se requieren otros equipos acondicionadores de agua para el tratamiento continuo del sulfuro de hidrógeno.

# Instrucciones de instalación

Sistema de Filtrado del Grifo de la Cocina –

GXK285JBL

## ANTES DE INICIAR

Lea estas instrucciones completa y cuidadosamente.

- **IMPORTANTE** – Guarde estas instrucciones para uso del inspector local.
- **IMPORTANTE** – Consulte con su departamento local de obras públicas para los códigos de plomería. Usted debe seguir estas pautas a medida que instala el sistema de filtración de agua.
- **Nota al instalador** – Asegúrese de dejar estas instrucciones con el consumidor.
- **Nota al consumidor** – Conserve estas instrucciones para referencia futura.
- **Nivel de destreza** – La instalación de este aparato requiere de destrezas mecánicas básicas.
- **Tiempo de ejecución** – 60-90 minutos
- La instalación apropiada es la responsabilidad del instalador.
- La falla del producto debido a una instalación inadecuada no está cubierta por la garantía.

**⚠ ADVERTENCIA** – Leer “ Información importante de seguridad ” en la página 2 antes de comenzar la instalación

## HERRAMIENTAS Y MATERIALES NECESARIOS PARA LA INSTALACIÓN

- Destornillador de estrella
- Dos (2) llaves ajustables
- Taladro eléctrico y broca para el taladro para perforar un orificio de 1-1/2” (del tipo necesario) para el grifo, si necesario
- Cinta métrica
- Si su línea de agua principal es de tubería rígida, usted necesitará un accesorio de compresión y posiblemente alguna otra herramienta de plomería para completar la instalación (se vende por separado).

**Notice** – Para evitar daños al lavaplatos o mostrador, consulte con un plomero o instalador calificado para los procedimientos de perforación. Podrían necesitarse brocas especiales para granito, piedra, porcelana o acero inoxidable.

## CONTENIDO INCLUIDO CON EL PRODUCTO

- Ensambladura del sistema de filtración de agua, incluyendo los tornillos de instalación
- Adaptadores y tuberías del suministro de agua
- Válvula de Control con Luces LED
- Perilla y Tuerca Decorativa
- Caja del Temporizador
- Baterías

## ACCESORIO PARA EL SUMINISTRO DE AGUA FRÍA

En la ilustración que aparece a continuación se muestra una conexión típica usando el accesorio para el suministro de agua incluido.

1. Cierre la válvula de agua que se encuentra inmediatamente en frente del tubo de suministro y abra los grifos para dejar correr el agua de la tubería de agua fría del lavaplatos.
2. Retire la entrada que conecta el agua fría desde la tubería de agua a la válvula de suministro. Es posible que se derrame un poco de agua.

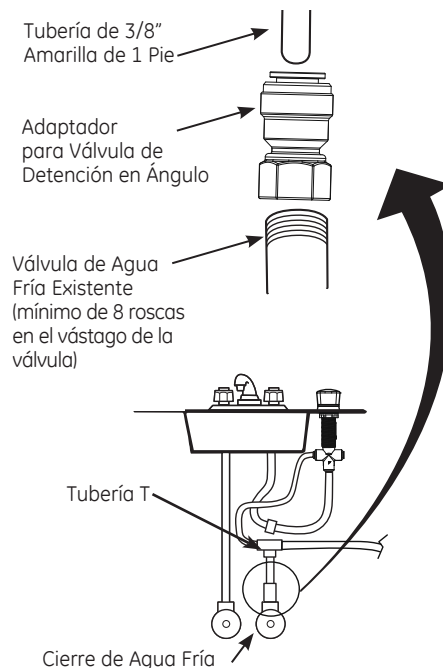

3. Ajuste manualmente el adaptador de la válvula de detención en ángulo sobre la válvula de agua fría. **NOTA: Se requiere un mínimo de 8 roscas en el vástago de la válvula.** Termine de ajustar dando 1/2 giro con una llave de ajuste. Asegúrese de no forzar ni presionar por demás a fin de evitar dañar la rosca. Es posible que las roscas de algunas válvulas queden expuestas cuando el adaptador esté completamente colocado.
4. Inserte la tubería amarilla de un pie completamente en el adaptador de la válvula de detención. Empuje hacia usted de manera firme para controlar que esté segura.
5. Inserte la tubería amarilla de un pie de longitud en la parte inferior del conector T (vea la Figura 1). Inserte una tubería amarilla de 3 pies de longitud sobre un lado de la tubería T. Inserte una tubería amarilla de 4 pies de longitud sobre el otro lado de la tubería T. Empuje las tuberías hacia usted de manera firme para controlar que estén seguras.



# Instrucciones de instalación

6. Ajuste de forma manual el adaptador de la tubería de agua fría en la tubería de agua fría desde el grifo. Termine de colocar con dos llaves de ajuste. Asegúrese de no forzar ni presionar por demás a fin de evitar dañar la rosca. Es posible que las roscas de algunas válvulas queden expuestas cuando el adaptador esté completamente colocado.

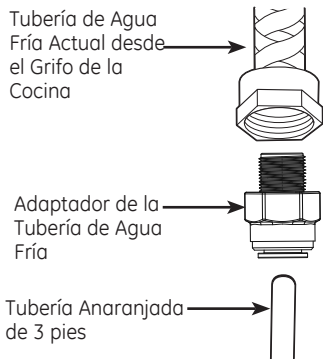

Fig. 2

7. Inserte la tubería anaranjada de 3 pies completamente en el adaptador de la tubería de agua fría. Empuje hacia usted de manera firme para controlar que esté segura.

## INSTALE LA VÁLVULA DE CONTROL

Asegúrese de que haya lugar debajo y arriba del lavabo a fin de realizar las conexiones necesarias. Antes de comenzar, asegúrese de que haya suficiente espacio para la base de la válvula. Seleccione uno de los siguientes lugares para instalar la válvula (se requiere un agujero de un diámetro de 1.25"):

- A. En un orificio accesorio rociador existente en el lavaplatos u orificio de dispensador de jabón.
- B. En un orificio a perforar en la parte superior del lavaplatos.
- C. En un orificio a perforar en el mostrador, al lado del lavaplatos.

### NOTAS:

- Asegúrese de que la base de la válvula se ajuste de forma plana contra la superficie en la ubicación seleccionada.

### Pasos para la instalación (ver ilustración de abajo para mayor clarificación)

1. Si es necesario perforar, haga un orificio de 1.25" de diámetro. **Cerciórese de utilizar el procedimiento correcto para perforar porcelana o acero inoxidable. Podría necesitar brocas adicionales. Consulte a un plomero calificado para el procedimiento correcto.**

## INSTALE LA VÁLVULA DE CONTROL (continúa)

**⚠ PRECAUCIÓN:** Al perforar sobre acero inoxidable, es posible que los extremos sean filosos y esto podría dañar el cable. Sea cuidadoso a fin de no sufrir un corte ni dañar el cable.

2. A fin de contar con agua filtrada que sea dispensada desde el grifo de la cocina cuando la válvula de control apunte hacia el grifo, conecte las tuberías de la siguiente manera:

**NOTA: Para conocer el recorrido del tubo, consulte el diagrama de la página 3.**

### SI LA VÁLVULA DE CONTROL SE ENCUENTRA DEL LADO DERECHO DEL GRIFO:

- Conecte la tubería azul de 4 pies de longitud en el puerto número "2".
- Conecte la tubería amarilla de 3 pies de longitud desde el conector T al puerto número "1".
- Conecte la tubería anaranjada de 3 pies de longitud al puerto "F" (puerto inferior).

Empuje todas las tuberías hacia usted de manera firme para controlar que estén seguras.

### SI LA VÁLVULA DE CONTROL SE ENCUENTRA DEL LADO IZQUIERDO DEL GRIFO:

- Conecte la tubería azul de 4 pies de longitud en el puerto número "1".
- Conecte la tubería amarilla de 3 pies de longitud desde el conector T al puerto número "2".
- Conecte la tubería anaranjada de 3 pies de longitud al puerto "F" (puerto inferior).

Empuje todas las tuberías hacia usted de manera firme para controlar que estén seguras.

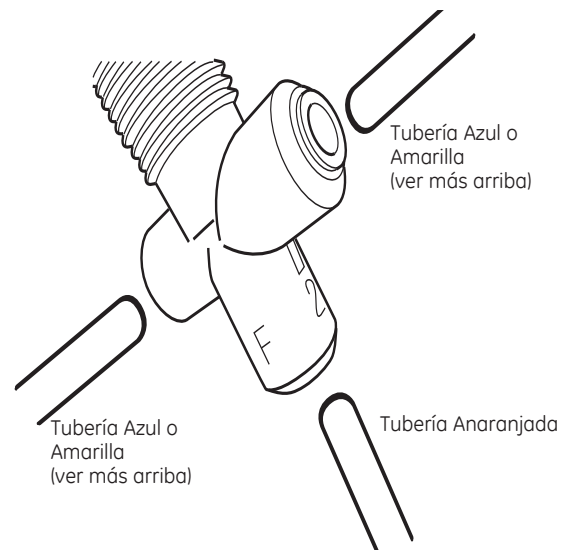

# Instrucciones de instalación

## INSTALE LA VÁLVULA DE CONTROL (continúa)

3. Con el cable conducido debajo de la junta de goma y la tuerca de bloqueo (como se muestra a continuación), enrosque la tuerca por lo menos  $\frac{3}{4}$  hacia abajo.

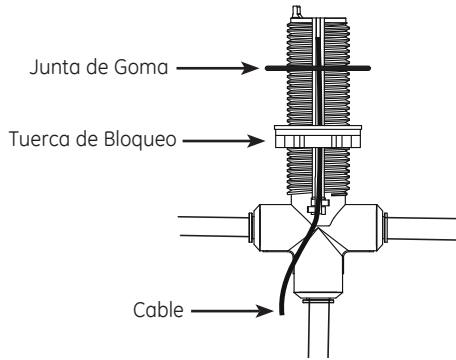

4. Con el puerto "F" hacia usted (con la ranura por donde pasa el cable hacia la parte trasera del gabinete), inserte la válvula de control hacia arriba a través del agujero del lavabo/ mesada.
5. Instale la 2da junta de goma en la válvula de control. Inserte la tuerca decorativa sobre la válvula de control girando completamente la misma hasta que se detenga, aproximadamente dos giros de tuerca. No ajuste en exceso.
6. Ajuste la tuerca de bloqueo en dirección de las agujas del reloj a fin de ajustar la misma hasta que quede ajustada de manera firme contra el lado inferior del lavabo/ mesada. No permita que el cuerpo de la válvula de control gire; la etiqueta del puerto "F" debe mirar hacia usted luego de haber ajustado la tuerca de bloqueo.

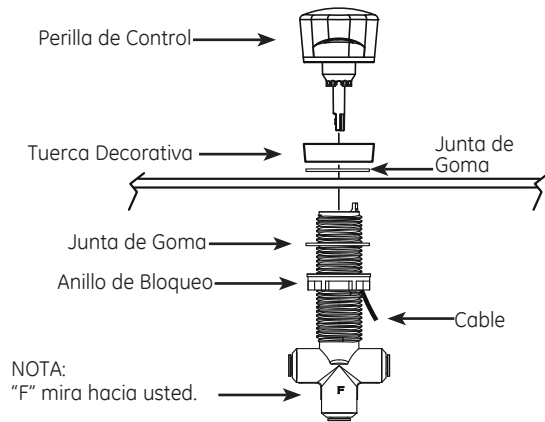

## INSTALE LA VÁLVULA DE CONTROL (continúa)

7. Inserte la perilla de control en el cuerpo de la válvula.  
**NOTA: La perilla sólo se inserta en una posición; gire lentamente hasta que sienta que está levemente colocada en su posición. Luego empuje hacia abajo de manera firme para ajustarla en su posición.**
8. Controle la rotación de la perilla. La perilla debe rotar 180 grados y apuntar hacia usted a medida que rota hacia la izquierda/ derecha. Si la punta de la perilla rota hacia la pared, entonces la unidad está instalada hacia atrás. Vuelva a consultar el paso 2.
9. Conecte el cable a la caja del temporizador.
10. Busque una ubicación conveniente para tener acceso a la caja del temporizador y la batería. Monte la caja del temporizador en el costado de la pared o del gabinete con los dos tornillos (y el taco de anclaje) provistos. **NOTA: Tenga cuidado de no pellizcar ni atornillar a través del cable.**
11. Instale dos baterías AA, 1.5 voltios en la caja del temporizador.

# Instrucciones de instalación

## INSTALACIÓN DEL SISTEMA DE MONTAJE

Elija una ubicación debajo del lavabo para montar el sistema. La ubicación debe ser de fácil acceso, con un espacio de 4" entre la parte inferior de los cartuchos de los filtros y el piso o la parte inferior del gabinete; menos espacio dificultará el retiro de los cartuchos de los filtros (vea la Fig. 5). Deje suficiente espacio sobre cualquiera de los lados del sistema de conexión de las tuberías. El sistema debe ser montado por lo menos a 7" desde el frente del gabinete, a fin de permitir que la tubería sea conducida de forma apropiada.

### INSTALACIÓN DE LOS TORNILLOS

1. Retire la tapa superior del sistema.
2. Los tornillos deben ser colocados a por lo menos 15 pulgadas sobre la parte inferior del gabinete o del piso donde el sistema será montado (Fig. 5).  
**NOTA:** Cualquier distancia inferior podrá hacer que los cartuchos de los filtros interfieran con el piso cuando sean retirados.
3. Use el sistema como plantilla para marcar las ubicaciones de los agujeros donde los tornillos serán instalados.  
Instale los tornillos en la pared, dejando un espacio de 3/16 pulgadas entre la cabeza del tornillo y la pared (perfore agujeros piloto si es necesario) (Fig. 6). Use anclajes si se montarán en un taco. Los anclajes requieren un agujero de 1/4".
4. Sostenga el sistema sobre tornillos y ajuste hasta que el sistema quede firme.
5. Instale la tapa superior sobre el sistema.
6. Instale una tubería amarilla de 4 pies de longitud hasta la entrada (la entrada y salida están etiquetadas en la parte superior del sistema).
7. Instale una tubería azul de 4 pies de longitud (lado derecho) del sistema. Empuje las tuberías hacia usted de manera firme para controlar que estén seguras.

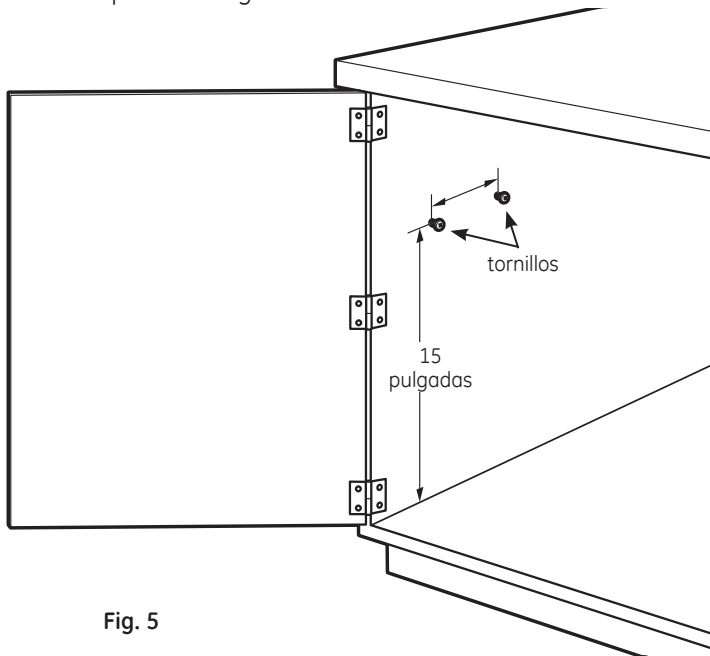
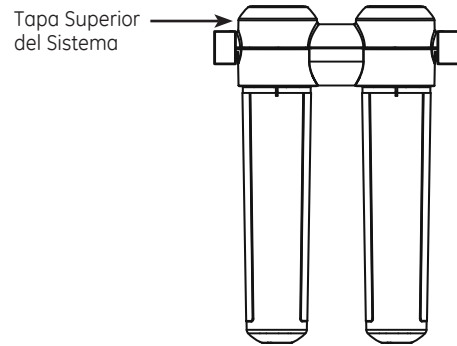

Fig. 5

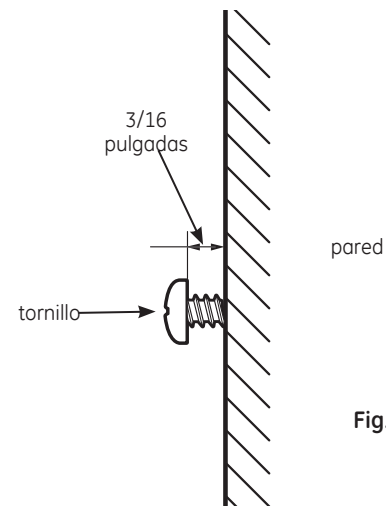

Fig. 6

8. Retire el film transparente de los filtros e instale los mismos en el sistema dando aproximadamente 1/3 de giro hasta que se bloquee en su posición. El filtro se elevará al ser girado. La etiqueta del filtro estará centrada y enfrentada hacia delante una vez completa la instalación.

**NOTA:** Es posible que el sistema cuente con un flujo bajo o que no tenga flujo en absoluto si el filtro no está completamente instalado.

9. Active la válvula de suministro de agua y controle que no haya pérdidas.
10. Realice el Proceso de Descarga como se describe en la página 8, pasos 3 a 7.

# Instrucciones de instalación

## CAMBIO DEL FILTRO DE LUZ

El anillo de limpieza en la parte inferior de la perilla de control titilará para indicar que es hora de cambiar el filtro y la batería.

El anillo titilará de forma doble a los seis meses para indicar que es hora de reemplazar el filtro.

El anillo titilará una vez de manera tenue al año para indicar que es hora de reemplazar los filtros y las baterías.

## INSTALACIÓN O REEMPLAZO DE LOS CARTUCHOS DEL FILTRO

**PARA UN MANTENIMIENTO ADECUADO DEL SISTEMA Y PARA REDUCIR EL RIESGO DE DAÑOS SOBRE LA PROPIEDAD DEBIDO A PÉRDIDAS DE AGUA, CAMBIE EL FILTRO SEGÚN SEA REQUERIDO.**

*Si va a instalar el sistema por primera vez, vaya al paso 3.*

1. Retire los cartuchos de los filtros del recolector girando los cartuchos hacia la izquierda 1/3 de giro. (Fig. 11).  
**NOTA:** Podría salir una pequeña cantidad de agua de la tubería entre el filtro y el grifo, la cual se puede absorber con una toalla pequeña.
2. Retire el aluminio de la parte superior de los cartuchos de repuestos. Instale los nuevos cartuchos en el recolector girándolos hacia la derecha alrededor de 1/3 de giro hasta que las marcas de alineación queden en línea y el filtro pare. El filtro podría levantarse a medida que se gira.

## PROCEDIMIENTO PARA LAVAR

3. Active el lado frío del grifo de la cocina. Gire la válvula de control de modo que apunte hacia el grifo de la cocina (el flujo de agua será menor al pasar a través de los filtros).

**NOTA: Es posible que el sistema haga ruido durante este procedimiento.**

4. Busque fugas de agua alrededor del sistema.
5. Una vez que el agua empiece a fluir del grifo, deje que el sistema opere por 11 galones (o 10 minutos) para expulsar cualquier traza de carbono que pueda estar presente.
6. Cierre el grifo y revise alrededor del sistema en busca de fugas.
7. Reinicie el temporizador sosteniendo el botón de reinicio de la caja del temporizador durante 5 segundos. El anillo en la base de la válvula de control se iluminará durante 5 segundos. Si la luz está titilando una sola vez de manera tenue, reemplace las baterías antes de reiniciar el temporizador.

## Repuestos de los cartuchos de los filtros/ Costos estimados de reposición

FQK2J—Repuesto del cartucho del filtro \$45-55  
Para repuestos, llame gratis al 800.626.2002 (EE.UU.).

## PROCEDIMIENTO DE REEMPLAZO DE EMERGENCIA

Cada vez que agua de calidad desconocida es pasada a través del sistema de filtración de agua GE, los cartuchos de los filtros deberían ser deshechados y el sistema de filtración lavado.

**▲ADVERTENCIA:** Para reducir el riesgo de ingestión de contaminantes, no lo utilice con agua no segura desde el punto de vista microbiológico o de calidad desconocida sin una adecuada desinfección antes o después de la instalación. Los sistemas certificados para reducción de quistes pueden usarse con agua desinfectada que puede contener quistes filtrables.

**Las circunstancias que pueden requerir el reemplazo de los filtros son:**

- Advertencia de que hay que hervir el agua
- Inundación del sistema de filtración de agua GE
- Largo tiempo sin ser usado

**El procedimiento para lavar el sistema de filtración de agua GE es:**

1. Vea la sección Cómo reemplazar los cartuchos de los filtros y siga los pasos 1-7.

## Antes de solicitar un servicio...

Solucionar problemas

¡Ahorre tiempo y dinero! Revise la siguiente tabla primero y tal vez no necesitará de solicitar un servicio.

<b>Problema</b>	<b>Posibles causas</b>	<b>Qué hacer</b>
<i>El agua contiene pequeñas partículas negras</i>	Los nuevos cartuchos de los filtros contienen carbono activado	<ul style="list-style-type: none"> <li>• Active el grifo de agua filtrada y deje que corran 11 galones (o 10 minutos) para eliminar cualquier polvo fino inofensivo que pueda estar presente.</li> </ul>
<i>El agua tiene burbujas de aire y está turbia</i>	Hay aire en el sistema después de la instalación.	<ul style="list-style-type: none"> <li>• Desaparecerá después de que el agua corra por un tiempo.</li> </ul>
<i>La luz indicadora de la válvula de control está titilando</i>	Han transcurrido seis meses de uso. Esta es la vida máxima de los cartuchos de los filtros.	<ul style="list-style-type: none"> <li>• Si titila dos veces, reemplace los filtros.</li> <li>• Si titila una vez de forma tenue, reemplace los filtros y las baterías.</li> </ul>
<i>La luz indicadora de la válvula de control no está titilando</i>	Esto es normal.	<ul style="list-style-type: none"> <li>• No parpadea hasta que 6 meses de operación han transcurrido.</li> <li>• Normalmente la luz no está encendida. La luz se enciende cada 20 segundos para indicar que es necesario cambiar el filtro. Esto ocurre cada seis meses.</li> </ul>
	Es posible que la batería necesite reemplazo.	<ul style="list-style-type: none"> <li>• Reemplace la batería y presione el botón de reinicio durante 5 segundos. El indicador se iluminará a fin de indicar una instalación y funcionamiento adecuados. El temporizador fue reiniciado por 6 meses.</li> </ul>
<i>La luz indicadora de la válvula de control no está funcionando cuando una nueva batería fue instalada</i>	Es posible que la batería haya sido instalada de forma incorrecta o que el cable no esté conectado.	<ul style="list-style-type: none"> <li>• Observe las marcas de orientación de la batería en el suspensor.</li> <li>• Asegúrese de que el cable esté conectado desde la válvula de control hasta la caja del temporizador.</li> <li>• Presione el botón de reinicio durante 5 segundos para reiniciar el temporizador; el indicador se iluminará y el temporizador será reiniciado por 6 meses.</li> </ul>
<i>Olor y sabor a cloro en el agua producida</i>	El cartucho del filtro ya no está reduciendo el sabor y olor a cloro del suministro de agua.	<ul style="list-style-type: none"> <li>• Reemplace los cartuchos de los filtros.</li> </ul>
<i>El agua se dispensa muy lentamente</i>	El filtro ha estado instalado por mucho tiempo.	<ul style="list-style-type: none"> <li>• Se recomienda un periodo de cambio de seis meses. Reemplace los cartuchos de los filtros.</li> </ul>
	Los cartuchos de los filtros están obstruidos.	<ul style="list-style-type: none"> <li>• Altos niveles de sedimento pueden causar una obstrucción prematura. Reemplace los cartuchos de los filtros.</li> </ul>
	Filtro no se instala totalmente	<ul style="list-style-type: none"> <li>• Asegúrese de que el filtro esté completamente instalado; la etiqueta debe quedar centrada y enfrentada hacia delante.</li> </ul>
<i>Los accesorios</i>	Es posible que la tubería	<ul style="list-style-type: none"> <li>• Siga las instrucciones de instalación en su totalidad y asegúrese tienen fugas no esté instalada correctamente, que la tubería no posea rasguños, rebabas, etc. y que esté instalada a una profundidad adecuada.</li> </ul>
<i>No sale agua del sistema</i>	Los cartuchos de los filtros no están instalados completamente.	<ul style="list-style-type: none"> <li>• Siga completamente las instrucciones para reemplazo.</li> </ul>

Para más información sobre el funcionamiento, visite [www.GEAppliances.com](http://www.GEAppliances.com) o comuníquese al 800.452.5039 en EE.UU. o al 866.779.7627 en Canadá.

# LISTA DE PARTES.

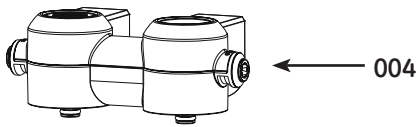

004

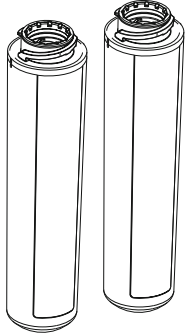

005

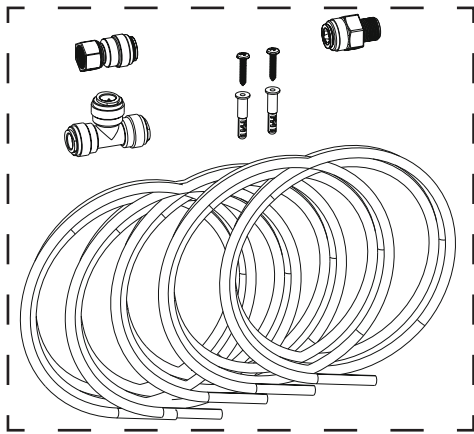

001

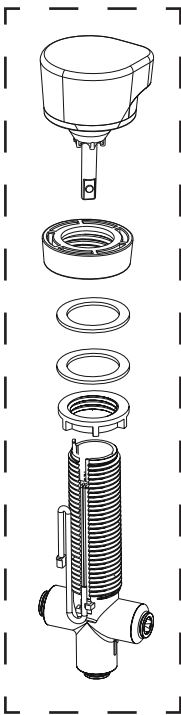

003



999

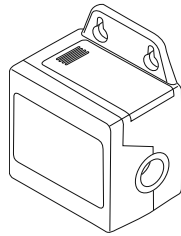

002

Ref. No.	PARTE NO.	DESCRIPCION DE LA PARTE	
001	WS22X21084	Instale el Juego	1
002	WS15X21085	Temporizador	1
003	WS10X21083	Conjunto de válvula de control (Cromo)	1
004	WS19X21082	Colector de Filtración	1
005	FQK2J	Conjunto de Filtros	1
999	49-50306	Manual del Propietario	1

Para obtener piezas de recambio o las herramientas opcionales, llámenos gratuitamente al 800.626.2002 (USA), al 800.663.6060 (Canadá-Inglés).

# GARANTÍA.

---

## GARANTÍA LIMITADA POR UN A—O

- *¿Qué cubre esta garantía?*
  - Cualquier defecto de fábrica en los materiales o la manufactura del producto.
- *¿Qué no cubre esta garantía?*
  - Cartuchos de los filtros y las baterías después de treinta días a partir de la fecha de la compra.
  - Viajes a su casa para enseñarle cómo usar el producto.
  - Instalación o entrega inapropiada, o mantenimiento impropio.
  - Falla del producto debido a abuso, mal uso, alteración, uso comercial o uso diferente al propósito deseado con este producto.
  - Uso de este producto donde el agua está microbiológicamente insegura o de calidad desconocida, sin la adecuada desinfección, antes y después de ser procesada por el sistema.
  - Daños causados al producto debido a accidentes, incendio, inundaciones o actos de la naturaleza.
  - **Daños secundarios o por consecuencia causados por posibles defectos en el producto, su instalación o reparación.**
- *¿Por cuánto tiempo después de la compra?*
  - Un año.
- *¿Cómo hago la reclamación de la garantía?*
  - Devuélvala al minorista a quien le compró el producto con una copia de "Proof of Purchase"(prueba de compra). Se le proporcionará una unidad nueva o reacondicionada. Esta garantía excluye los costos de envío o llamadas de servicio a domicilio.

**EXCLUSIÓN DE GARANTÍAS IMPLÍCITAS—Su único y exclusivo derecho es el cambio del producto, tal y como se indica en esta Garantía limitada. Cualquier garantía implícita, incluyendo las garantías implícitas de comerciabilidad o adecuación para un fin determinado, están limitadas a un año o el período de tiempo más breve permitido por la ley.**

*Esta garantía se extiende al comprador original y cualquier comprador posterior de productos comprados para uso residencial o en la oficina dentro de Estados Unidos. En Alaska, la garantía excluye el costo de envío o las visitas de servicio a su casa u oficina.*

*Algunos estados no permiten la exclusión o las limitaciones de daños incidentales o consecuenciales. Esta garantía da derechos legales específicos, y usted podría tener otros derechos que variarán de estado a estado. Para saber cuáles son sus derechos legales, consulte a la oficina de asuntos del consumidor local o la oficina del Attorney General en su localidad.*

*Póngase en contacto con nosotros en [GEAppliances.com](http://GEAppliances.com), o llame sin cargo al 800.952.5039.*

## Soporte al consumidor.

---



### *Página Web de GE*

**GEAppliances.com**

¿Tiene alguna pregunta sobre su electrodoméstico? ¡Pruebe la página Web de GE 24 horas al día, cualquier día del año! Para mayor conveniencia y servicio más rápido, ya puede descargar los Manuales de los Propietarios o pedir piezas en línea.



### *Solicite una reparación*

**GEAppliances.com**

El servicio de expertos GE está a tan sólo un paso de su puerta. Llame al 800.GE.CARES (800.432.2737) durante horas normales de oficina para solicitar su reparación.



### *Real Life Design Studio (Estudio de diseño para la vida real)*

**GEAppliances.com**

GE apoya el concepto de Diseño Universal—productos, servicios y ambientes que pueden usar gente de todas las edades, tamaños y capacidades. Reconocemos la necesidad de diseñar para una gran gama de habilidades y dificultades físicas y mentales. Para más detalles sobre las aplicaciones de GE Diseño Universal, incluyendo ideas de diseño para la cocina para personas con discapacidades, mire nuestra página Web hoy mismo. Para personas con dificultades auditivas, favor de llamar al 800.TDD.GEAC (800.833.4322).



### *Garantías ampliadas*

**GEAppliances.com**

Compre una garantía ampliada y obtenga detalles sobre descuentos especiales disponibles mientras su garantía está aún activa. Puede comprarla en línea en cualquier momento, o llamar al (800.626.2224) durante horas normales de oficina. GE Consumer Home Services estará aún ahí cuando su garantía termine.

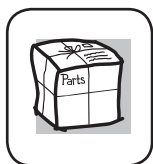

### *Piezas y accesorios*

**GEAppliances.com**

Aquellos individuos con la calificación necesaria para reparar sus propios electrodomésticos pueden pedir que se les manden las piezas o accesorios directamente a sus hogares (aceptamos las tarjetas VISA, MasterCard y Discover). Haga su pedido en línea hoy, 24 horas cada día o llamar por teléfono al 800.626.2002 durante horas normales de oficina.

*Las instrucciones descritas en este manual cubren los procedimientos a seguir por cualquier usuario. Cualquier otra reparación debería, por regla general, referirse a personal calificado autorizado. Debe ejercerse precaución ya que las reparaciones incorrectas pueden causar condiciones de funcionamiento inseguras.*



### *Póngase en contacto con nosotros*

**GEAppliances.com**

Si no está satisfecho con el servicio que recibe de GE, póngase en contacto con nosotros en nuestra página Web indicando todos los detalles así como su número de teléfono o escribanos a:

General Manager, Customer Relations  
GE Appliances, Appliance Park  
Louisville, KY 40225



### *Registre su electrodoméstico*

**GEAppliances.com**

**¡Registre su nuevo electrodoméstico en línea—cuando usted prefiera!** El registrar su producto a tiempo le proporcionará, si surgiera la necesidad, una mejor comunicación y un servicio más rápido bajo los términos de su garantía. También puede enviar su tarjeta de registro pre-impresa que se incluye en el material de embalaje.