

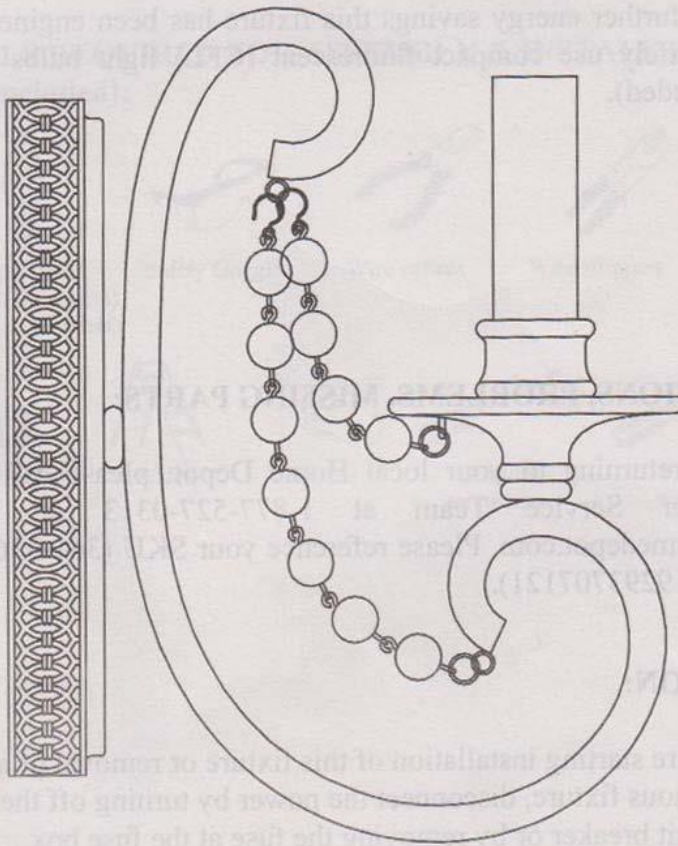

INSTRUCTION MANUAL

1 Light Wall Sconce Estelle Collection

Home Depot SKU 361-536 (UPC 019293707121) (champagne)



Thank you for purchasing this Hampton Bay interior one-light wall sconce. This product has been manufactured with the highest standards of safety and quality. The finish and coordinating glass beads will add warmth and beauty to any part of your home.

FEATURES:

1. One-light interior wall sconce in a champagne finish with draped glass beads. This fixture is part of the matching Estelle collection available at The Home Depot.
2. For further energy savings this fixture has been engineered to safely use compact fluorescent (CFL) light bulbs (not included).

QUESTIONS, PROBLEMS, MISSING PARTS:

Before returning to your local Home Depot, please call our Customer Service Team at 1-877-527-0313 or visit www.homedepot.com. Please reference your SKU (361-536) or UPC (019293707121).

CAUTION:

1. Before starting installation of this fixture or removal of a previous fixture, disconnect the power by turning off the circuit breaker or by removing the fuse at the fuse box.
2. CONSULT A QUALIFIED ELECTRICIAN IF YOU HAVE ANY ELECTRICAL QUESTIONS.

3. If you have any non-electrical questions about this fixture, please contact our Customer Service Team at 1-877-527-0313 or visit www.homedepot.com. Please reference your SKU (361-536) or UPC (019293707121).
4. Keep your receipt and these Instructions for Proof of Purchase.

**TOOLS REQUIRED FOR ASSEMBLY & INSTALLATION
(not included):**

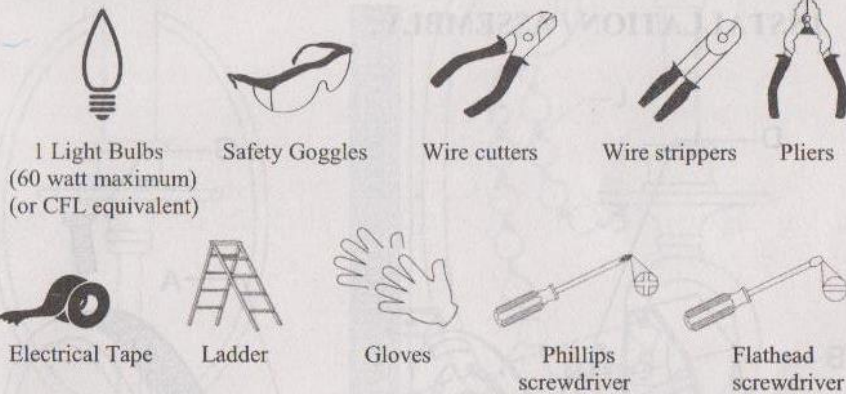

PARTS INCLUDED FOR INSTALLATION/ASSEMBLY
(parts are not to scale):

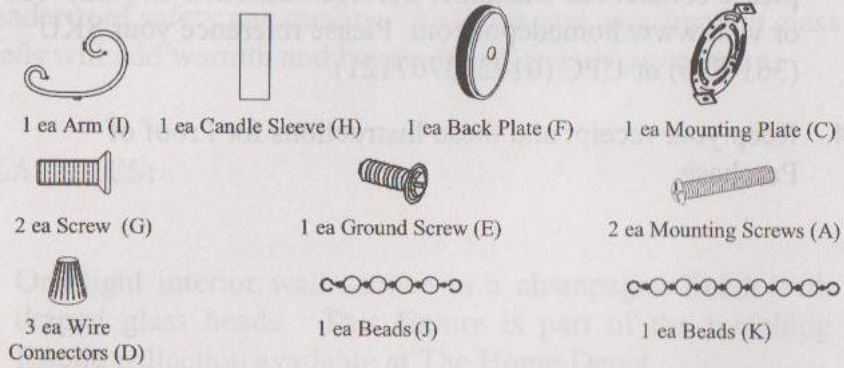

INSTALLATION / ASSEMBLY:

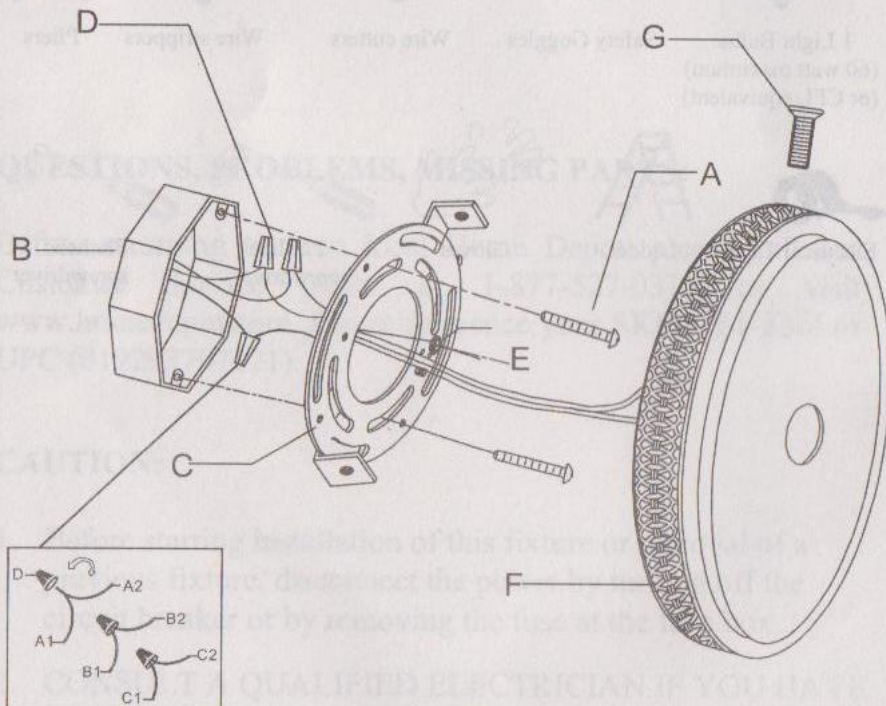

INSTALLATION/ASSEMBLY:

1. Remove screws (A) from back plate (B) and separate back plate from mounting plate (C).
2. Remove screws (D) from back plate (B) and separate back plate from mounting plate (C).
3. From the top, insert the mounting plate (B) through the center of the mounting plate (C) and secure with screws (E).
4. From the bottom, insert the mounting plate (B) through the center of the mounting plate (C) and secure with screws (E).
5. From the side, insert the mounting plate (B) through the center of the mounting plate (C) and secure with screws (E).

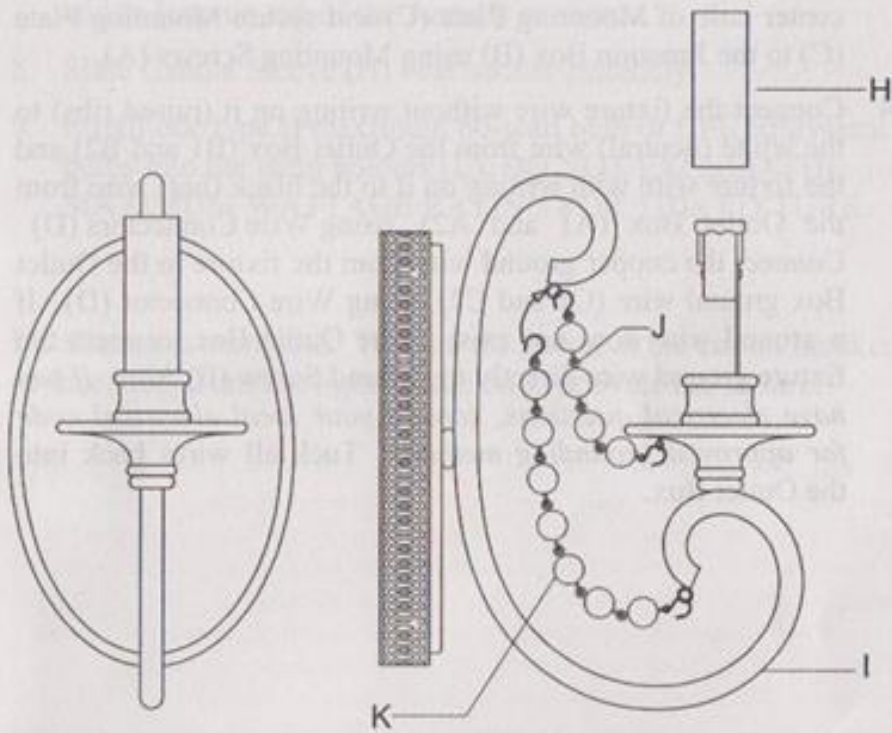

Front View

Side View

INSTALLATION / ASSEMBLY INSTRUCTIONS:

1. Carefully unpack your new fixture and lay all the parts on a clean surface. You should have received: Mounting Hardware package, Fixture Assembly and Glass Beads.
2. Remove screws (G) from Back Plate (F) and separate Back Plate (F) from Mounting Plate (C).
3. Place the Supply Wires from the Junction Box (B) through the center hole of Mounting Plate (C) and secure Mounting Plate (C) to the Junction Box (B) using Mounting Screws (A).
4. Connect the fixture wire without writing on it (raised ribs) to the white (neutral) wire from the Outlet Box (B1 and B2) and the fixture wire with writing on it to the black (hot) wire from the Outlet Box (A1 and A2) using Wire Connectors (D). Connect the copper ground wire from the fixture to the Outlet Box ground wire (C1 and C2) using Wire Connector (D). If a ground wire does not exist in the Outlet Box, connect the fixture ground wire directly to Ground Screw (E) *Note: If you have electrical questions, consult your local electrical code for approved grounding methods.* Tuck all wires back into the Outlet Box.

5. Align holes on fixture to the holes on the Back Plate (F) and secure by threading screws (G) into holes.
6. Remove Bead (J) from packaging. Attach one end of Bead (J) into loop on the bottom of the bobashe on Arm (I) as shown and the opposite end to loop on the top of the Arm (I) as shown.
7. Remove Bead (K) from packaging. Attach one end of Bead (K) to the loop bottom of Arm (I) as shown and the opposite end to loop on top of the Arm (I) as shown.
8. Slide Candle Sleeve (H) over socket assembly.
9. Install one type B maximum 60-watt bulb or CFL equivalent bulbs into the lamp holders (L). **DO NOT EXCEED THE MAXIMUM WATTAGE RATING FOR THIS FIXTURE.**

Installation is complete. Turn on the power at the circuit breaker or fuse box. Turn the light switch on to activate the fixture.

TROUBLESHOOTING:

	Possible Cause	Corrective Action
Bulb will not light.	1. Bulb is burned out.	1. Replace light bulb.
	2. Power is off.	2. Make sure power supply is on.
	3. Faulty wire connection.	3. Check wiring.
	4. Faulty switch.	4. Test or replace switch.
Fuse blows or circuit breaker trips when light is turned on.	1. Crossed wires or power wire is grounding out.	1. Check wire connections.

PRODUCT MAINTENANCE:

1. To clean simply wipe with a soft dry cloth.
2. Do not use any cleaners with chemicals, solvents or harsh abrasives.

LIMITED WARRANTY

The manufacturer warrants this portable luminaire to be free from defects in materials and workmanship for a period of five (5) years from date of purchase. This warranty applies only to the original consumer purchaser and only to products used in normal use and service. If this product is found to be defective, the manufacturer's only obligation, and your exclusive remedy, is the repair or replacement of the product at the manufacturer's discretion, provided that the product has not been damaged through misuse, abuse, accident, modifications, alterations, neglect or mishandling. This warranty shall not apply to any product that is found to have been improperly installed, setup, or used in any way not in accordance with the instruction supplied with the product. This warranty shall not apply to a failure of the product as a result of an accident, misuse, abuse, negligence, alteration, or faulty installation, or any other failure not relating to faulty material or workmanship. This warranty shall not apply to the finish on any portion of the product, such as surface and/or weathering, as this is considered normal wear and tear. **The manufacturer does not warrant and specially disclaims any warranty, whether express or implied, of fitness for a particular purpose, other than the warranty contained herein. The manufacturer specifically disclaims any liability and shall not be liable for any consequential or incidental loss or damage, including but not limited to any labor / expense costs involved in the replacement or repair of said product.**



MANUEL D'INSTRUCTIONS

Applique à 1 ampoule Collection Estelle

N° UGS Home Depot 361-536 (CUP 019293707121) (champagne)

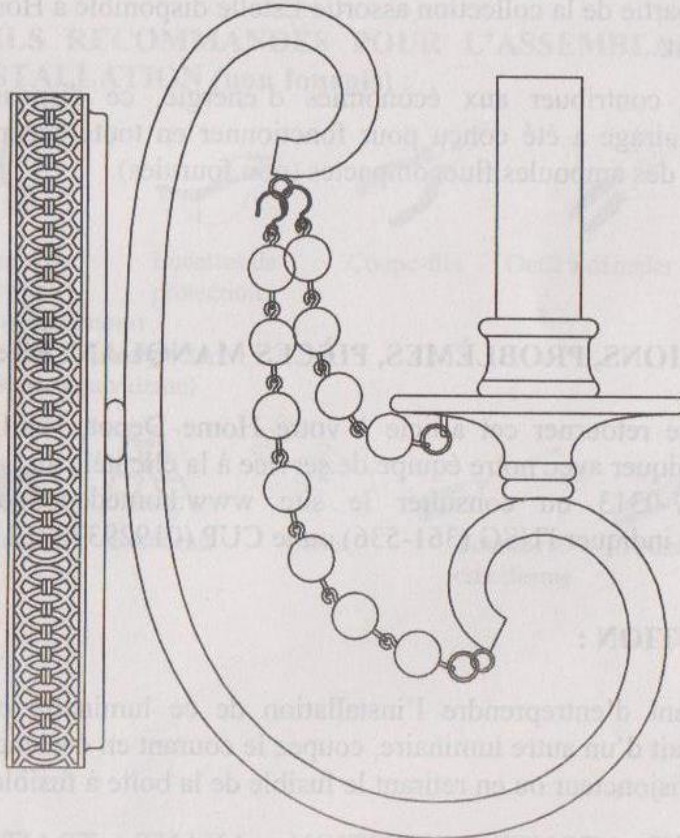

Merci d'avoir acheté cette applique d'intérieur à une ampoule Hampton Bay. Ce produit a été fabriqué en conformité avec les normes les plus strictes de sécurité et de qualité. Le fini et les perles de verre assorties ajouteront de la beauté et de la chaleur à toutes les pièces de votre maison.

CARACTÉRISTIQUES :

1. Applique d'intérieur à une ampoule dans un fini couleur champagne avec un drapé de perles de verre. Ce luminaire fait partie de la collection assortie Estelle disponible à Home Depot.
2. Pour contribuer aux économies d'énergie, ce dispositif d'éclairage a été conçu pour fonctionner en toute sécurité avec des ampoules fluocompactes (non fournies).

QUESTIONS, PROBLÈMES, PIÈCES MANQUANTES :

Avant de retourner cet article à votre Home Depot, veuillez communiquer avec notre équipe de service à la clientèle au 1-877-527-0313 ou consulter le site www.homedepot.com. Veuillez indiquer l'USG (361-536) ou le CUP (019293707121).

ATTENTION :

1. Avant d'entreprendre l'installation de ce luminaire ou le retrait d'un autre luminaire, coupez le courant en déclenchant le disjoncteur ou en retirant le fusible de la boîte à fusibles.
2. POUR TOUTE QUESTION AYANT TRAIT À L'ÉLECTRICITÉ, CONSULTEZ UN ÉLECTRICIEN QUALIFIÉ.

3. Pour toute autre question relative à ce luminaire, veuillez communiquer avec notre service à la clientèle au 1-877-527-0313 ou consulter le site www.homedepot.com. Veuillez mentionner l'USG (361-536) ou le CUP (019293707121).
4. Conservez le reçu, ainsi que ces instructions, à titre de preuve d'achat.

OUTILS RECOMMANDÉS POUR L'ASSEMBLAGE ET L'INSTALLATION (non fournis) :



1 ampoule électrique
(60 watts maximum)
(ou ampoule fluocompacte de puissance équivalente)



Lunettes de protection



Coupe-fils



Outil à dénuder



Pinces



Ruban isolant



Escabeau



Gants



Tournevis cruciforme



Tournevis plat

**PIÈCES FOURNIES POUR L'INSTALLATION/
L'ASSEMBLAGE (les pièces ne sont pas à l'échelle) :**

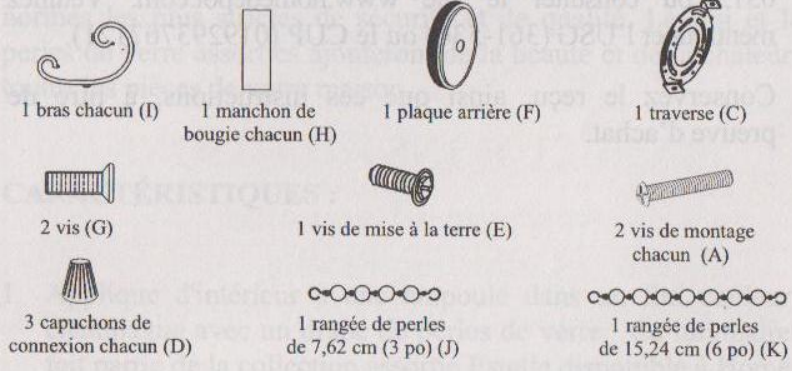

INSTALLATION/ASSEMBLAGE :

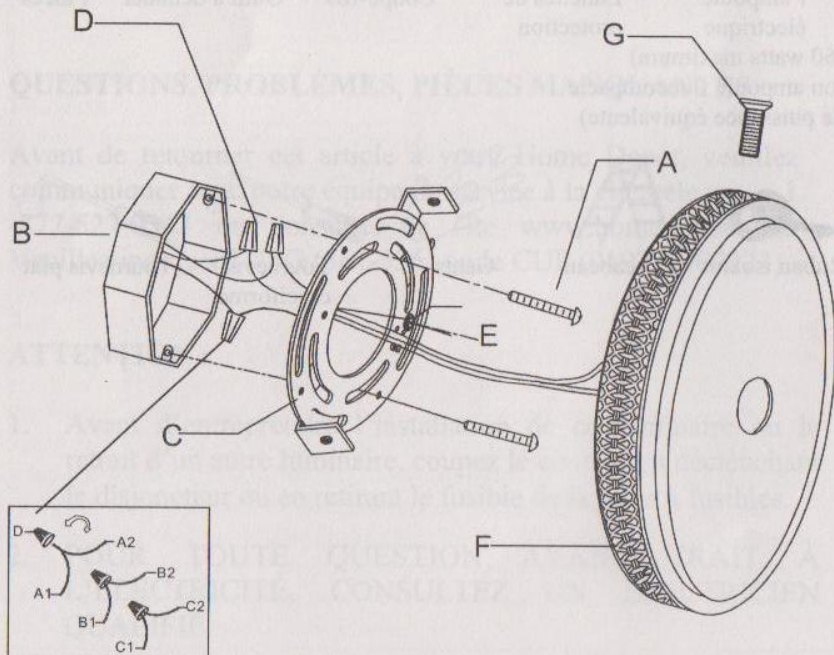

INSTALLATION/ASSEMBLAGE :

1. Déballer prudemment votre nouveau luminaire et rassembler toutes les pièces sur une surface propre. Les pièces devant être les suivantes : Les quincailleries de fixation, l'assemblage lumineux et les câbles en acier.
2. Retirez les vis (G) de la plaque arrière (F) et séparer la plaque arrière (F) de la plaque de montage (C) selon les conseils.

3. Fixez la plaque de montage (C) à la surface de votre mur à l'aide des vis de montage (A) et de la plaque de montage (C) à la fois de sorte de

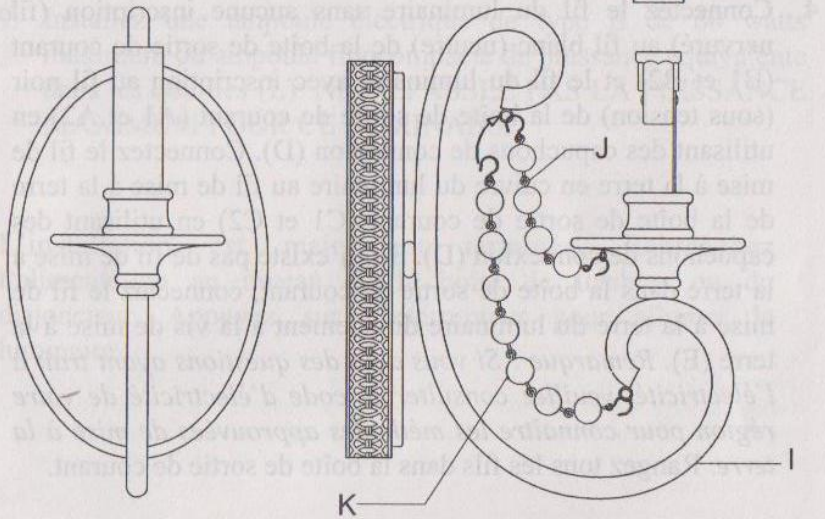

Vue de face

Vue de côté

INSTRUCTIONS D'INSTALLATION/ASSEMBLAGE :

1. Déballez prudemment votre nouveau luminaire et rassemblez toutes les pièces sur une surface propre. Les pièces devraient être les suivantes : La quincaillerie de fixation, l'ensemble luminaire et les perles en verre.
2. Retirez les vis (G) de la plaque arrière (F) et séparez la plaque arrière (F) de la plaque de montage (C).
3. Faites passer les fils d'alimentation de la boîte de sortie de courant (B) dans le trou central de la plaque de montage (C) et attachez la plaque de montage (C) à la boîte de sortie de courant (B) à l'aide des vis de montage (A).
4. Connectez le fil du luminaire sans aucune inscription (fil nervuré) au fil blanc (neutre) de la boîte de sortie de courant (B1 et B2) et le fil du luminaire avec inscription au fil noir (sous tension) de la boîte de sortie de courant (A1 et A2) en utilisant des capuchons de connexion (D). Connectez le fil de mise à la terre en cuivre du luminaire au fil de mise à la terre de la boîte de sortie de courant (C1 et C2) en utilisant des capuchons de connexion (D). S'il n'existe pas de fil de mise à la terre dans la boîte de sortie de courant, connectez le fil de mise à la terre du luminaire directement à la vis de mise à la terre (E). *Remarque : Si vous avez des questions ayant trait à l'électricité, veuillez consulter le code d'électricité de votre région pour connaître les méthodes approuvées de mise à la terre.* Rangez tous les fils dans la boîte de sortie de courant.

5. Alignez les trous du luminaire sur les trous de la plaque arrière (F) et fixez solidement en vissant les vis (G) dans les trous.
6. Retirez les perles (J) de l'emballage. Attachez une extrémité des perles (J) dans la boucle en dessous du plateau du bras (I) comme indiqué et l'autre extrémité à la boucle en haut du bras (I) comme indiqué.
7. Retirez les perles (K) de l'emballage. Attachez une extrémité des perles (K) dans la boucle inférieure du bras (I) comme indiqué et l'autre extrémité à la boucle en haut du bras (I) comme indiqué.
8. Faites glisser le manchon de bougie (H) sur la douille.
9. Installez une ampoule électrique de type B de 60 watts maximum ou ampoule fluocompacte de puissance équivalente dans les douilles (L). **NE DÉPASSEZ PAS LA PUISSANCE MAXIMUM POUR CE LUMINAIRE.**

L'installation est maintenant terminée. Rebranchez l'alimentation au niveau de la boîte de fusibles ou du disjoncteur. Appuyez sur l'interrupteur pour allumer le luminaire.

DÉPANNAGE :

	Cause possible	Solution
L'ampoule ne s'allume pas.	1. L'ampoule est grillée.	1. Remplacez l'ampoule.
	2. Le courant est coupé.	2. Assurez-vous que l'alimentation est sous tension.
	3. Mauvais branchement.	3. Vérifiez le câblage.
	4. L'interrupteur est défectueux.	4. Vérifiez ou remplacez l'interrupteur.
Le fusible grille ou le disjoncteur se déclenche lorsque la lumière est allumée.	1. Un circuit ou un fil d'alimentation n'est pas mis à la terre.	1. Vérifiez les branchements.

ENTRETIEN :

1. Pour le nettoyage, essuyer simplement avec un chiffon doux et sec.
2. Ne jamais utiliser de produits nettoyants contenant des produits chimiques, des solvants ou des produits abrasifs.

GARANTIE LIMITÉE

Le fabricant garantit ce luminaire portatif contre les défauts de matériau et les vices de fabrication pour une période de cinq (5) ans à partir de la date d'achat. Cette garantie s'applique uniquement à l'acheteur initial et aux produits utilisés dans les conditions normales d'utilisation et d'entretien. Si ce produit est défectueux, la seule obligation du fabricant, et votre seul recours, est la réparation ou le remplacement à la discrétion du fabricant, à condition que le produit n'ait pas été endommagé à la suite d'une mauvaise utilisation, d'un abus, d'un accident, de modifications, d'altérations, de négligence ou d'une mauvaise manipulation. Cette garantie ne s'appliquera en aucun cas aux produits qui n'ont pas été correctement montés, installés ou utilisés conformément aux instructions fournies avec le produit. Cette garantie ne s'appliquera en aucun cas à un produit défectueux en raison d'une utilisation incorrecte, d'un accident, de négligence, d'altérations ou d'une installation incorrecte, ou de tout autre bris non lié à un défaut de matériau ou à un vice de fabrication. Cette garantie ne s'applique en aucun cas au fini de toute partie du produit, telle que la détérioration de la surface ou l'usure résultant d'une utilisation normale du produit. **Le fabricant ne garantit aucunement, et réfute expressément toute garantie, explicite ou tacite, d'utilité quelconque, autre que la garantie exprimée aux présentes. Le fabricant décline également toute responsabilité et ne pourra être tenu pour responsable d'une perte ou d'un dommage consécutif ou accessoire, y compris, mais sans s'y limiter, les coûts de main-d'œuvre et les frais impliqués par le remplacement ou la réparation dudit produit.**



MANUAL DE INSTRUCCIONES

Aplique de Pared de 1 Luz Colección Estelle

Home Depot SKU 361-536 (UPC 019293707121) (champaña)

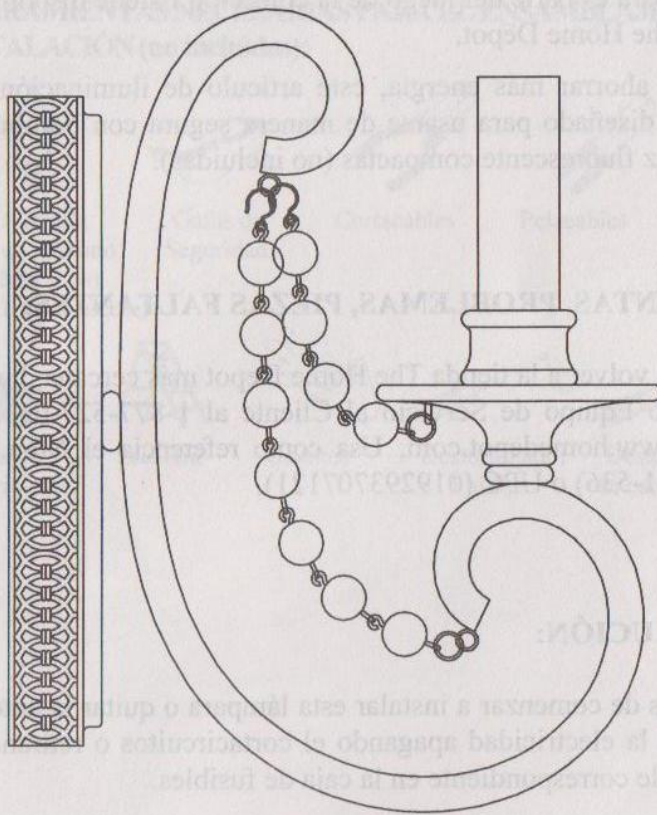

Gracias por comprar este aplique de pared de una luz para interiores de Hampton Bay. Este producto se ha fabricado con las normas de seguridad y calidad más altas. El acabado y cuentas de cristal a juego agregarán calidez y belleza a cualquier parte de tu hogar.

CARACTERÍSTICAS:

1. Aplique de pared de una luz para interiores con acabado en color champaña con cuentas de cristal colgantes. Esta lámpara es parte del juego de la colección Estelle disponible en The Home Depot.
2. Para ahorrar más energía, este artículo de iluminación ha sido diseñado para usarse de manera segura con bombillas de luz fluorescente compactas (no incluidas).

PREGUNTAS, PROBLEMAS, PIEZAS FALTANTES:

Antes de volver a la tienda The Home Depot más cercana, llama a nuestro Equipo de Servicio al Cliente al 1-877-527-0313 o visita www.homedepot.com. Usa como referencia el Núm. de SKU (361-536) o UPC (019293707121).

PRECAUCIÓN:

1. Antes de comenzar a instalar esta lámpara o quitar la anterior, corta la electricidad apagando el cortacircuitos o retirando el fusible correspondiente en la caja de fusibles.
2. SI TIENES ALGUNA PREGUNTA AL RESPECTO, CONSULTA A UN ELECTRICISTA CALIFICADO.

3. Si tienes alguna pregunta sobre esta lámpara, que no esté relacionada con la instalación eléctrica, por favor contacta a nuestro Equipo de Servicio al Cliente al 1-877-527-0313 o visita www.homedepot.com. Por favor usa como referencia el núm. de SKU (361-536) o UPC (019293707121).
4. Conserva el recibo y estas instrucciones como comprobante de compra.

HERRAMIENTAS NECESARIAS PARA EL ENSAMBLAJE Y LA INSTALACIÓN (no incluidas):



1 Bombilla
(de un máximo
de 60 vatios)
(o CFL equivalente)



Gafas de
Seguridad



Cortacables



Pelacables



Alicate



Cinta de
Electricista



Escalera



Guantes



Destornillador
Phillips



Destornillador
de cabeza plana

PIEZAS INCLUIDAS PARA LA INSTALACIÓN / ENSAMBLAJE: (las piezas no se muestran a escala):



1 Brazo (I)



1 Funda de Candelabro (H)



1 Placa Posterior (F)



1 Placa de Montaje (C)



2 Tornillos (G)



1 Tornillo a Tierra (E)



2 Tornillos de Montaje (A)



3 Conectores de Cables (D)



1 Hilo de Cuentas de 7,62 cm (J)



1 Hilo de Cuentas de 15,24 cm (K)

INSTALACIÓN / ENSAMBLAJE:

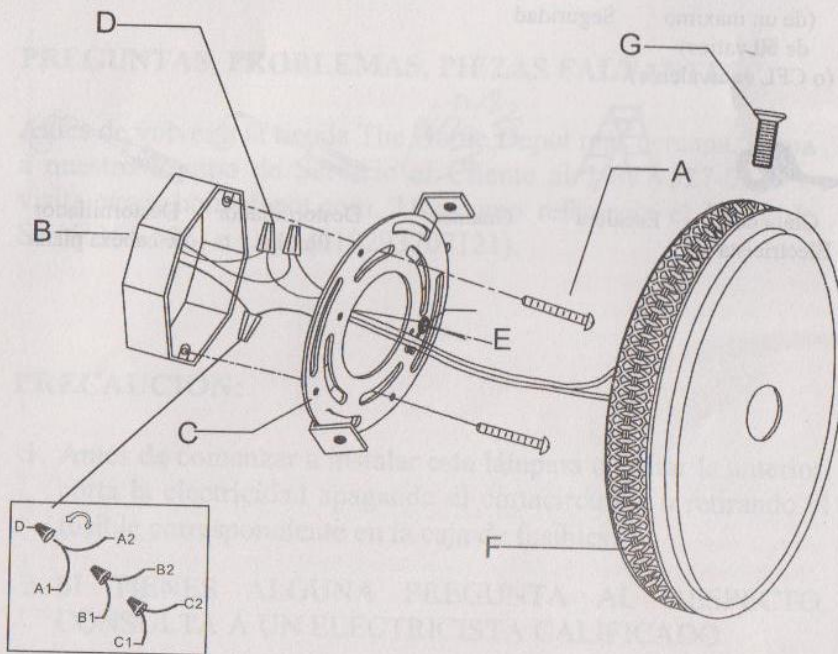

INSTALACIÓN / ENSAMBLAJE:

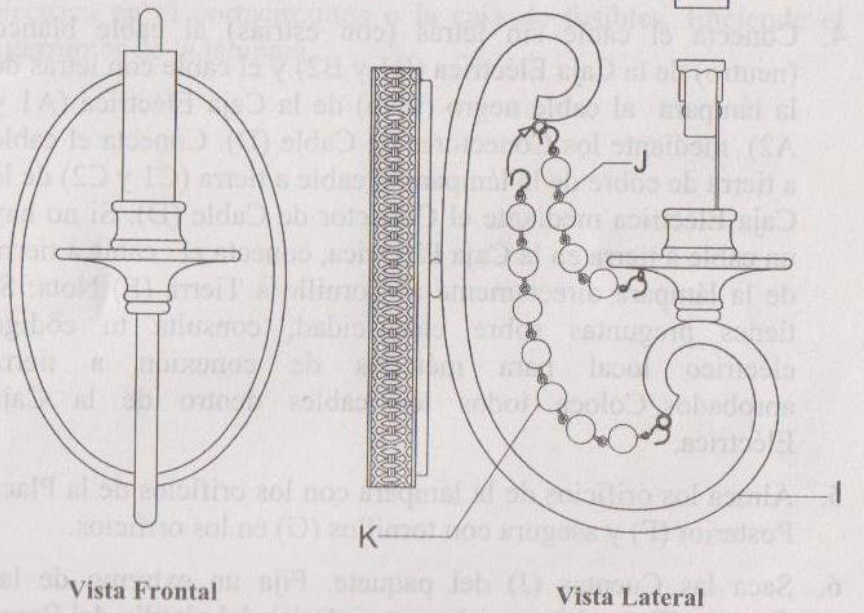

INSTRUCCIONES DE ENSAMBLAJE E INSTALACIÓN:

1. Desempaca tu nueva lámpara con cuidado y ordena todas las piezas sobre una superficie limpia. Debes contar con: Paquete de herrajes para montaje, ensamblado de la lámpara y cuentas de cristal.
2. Quita los tornillos (G) de la Placa Posterior (F) y sepárala de la Placa de Montaje (C).
3. Pasa los Cables de Entrada desde la Caja Eléctrica (B) a través del orificio central de la Placa de Montaje (C) y asegura esta última a la Caja Eléctrica (B) mediante Tornillos de Montaje (A).
4. Conecta el cable sin letras (con estrías) al cable blanco (neutro) de la Caja Eléctrica (B1 y B2) y el cable con letras de la lámpara al cable negro (vivo) de la Caja Eléctrica (A1 y A2) mediante los Conectores de Cable (D). Conecta el cable a tierra de cobre de la lámpara al cable a tierra (C1 y C2) de la Caja Eléctrica mediante el Conector de Cable (D). Si no hay un cable a tierra en la Caja Eléctrica, conecta el cable a tierra de la lámpara directamente al Tornillo a Tierra (E) Nota: Si tienes preguntas sobre electricidad, consulta tu código eléctrico local para métodos de conexión a tierra aprobados. Coloca todos los cables dentro de la Caja Eléctrica.
5. Alinea los orificios de la lámpara con los orificios de la Placa Posterior (F) y asegura con tornillos (G) en los orificios.
6. Saca las Cuentas (J) del paquete. Fija un extremo de las Cuentas (J) en el lazo en la parte inferior del platillo del Brazo (I), como se muestra, y el extremo opuesto en el lazo en la parte superior del Brazo (I), como se muestra.

7. Saca las Cuentas (K) del paquete. Fija un extremo de las Cuentas (K) en el lazo inferior del Brazo (I), y el extremo opuesto en el lazo superior del Brazo (I); ambos tal como se muestra aquí.
8. Desliza las Fundas de Candelabro (H) sobre el ensamblado del portabombillas.
9. Instala una bombilla tipo B de 60 vatios máximo o bombillas CFL equivalentes en los portabombillas (L). **NO EXCEDAS LA TASA DE VATAJE MÁXIMO PARA ESTA LÁMPARA.**

La instalación ya está completa. Restablece el flujo de corriente eléctrica en el cortacircuitos o la caja de fusibles. Enciende el interruptor de la lámpara.

SOLUCIÓN DE PROBLEMAS:

	Causa Posible	Solución
La bombilla no enciende.	1. La bombilla está fundida.	1. Reemplaza la bombilla.
	2. No hay electricidad.	2. Asegúrate de que la electricidad esté conectada.
	3. Conexión defectuosa del cable.	3. Revisa el cableado.
	4. Interruptor defectuoso.	4. Prueba o reemplaza el interruptor.
El fusible se funde o el cortacircuitos se activa cuando se enciende la luz.	1. Los cables están cruzados o el cable de alimentación está haciendo tierra.	1. Revisa las conexiones de cable.

MANTENIMIENTO DEL PRODUCTO:

1. Para limpiar simplemente pásale por encima un paño limpio.
2. No uses ningún limpiador con compuestos químicos, disolventes o abrasivos fuertes.

GARANTÍA LIMITADA

El fabricante garantiza que esta lámpara portátil está libre de defectos materiales o de fabricación durante cinco (5) años a partir de la fecha original de compra. Esta garantía es válida sólo para el comprador original y sólo cubre los productos en uso y funciones normales. Si se descubre algún defecto en este producto, la única obligación y solución exclusiva del fabricante, a criterio del mismo, será reparar o reemplazar el producto siempre y cuando el defecto no sea resultado de un mal uso, abuso, accidente, modificaciones, alteraciones, negligencia o manejo indebido. Esta garantía no cubre ningún producto que se instale, configure o use incorrectamente sin seguir las instrucciones adjuntas al producto. Esta garantía no cubre fallas del producto como consecuencia de un accidente, mal uso, abuso, negligencia, alteración o instalación defectuosa, o cualquier otra falla no relacionada con defectos materiales o de fabricación. Esta garantía no se aplica al acabado de ninguna parte del producto, como por ejemplo la superficie, ni tampoco al deterioro por condiciones ambientales; esto se considera desgaste normal. **El fabricante no garantiza y rechaza especialmente cualquier garantía, expresa o implícita, de idoneidad para un propósito en particular, distinto de la garantía indicada aquí.** El fabricante se exime específicamente de cualquier obligación y no es responsable por daños o pérdida directa o indirecta, lo que incluye cualquier costo de mano de obra o gastos relacionados con el reemplazo o reparación de dicho producto.

