



CONTROLLED

Rev. 1
Oct. 21, 2014

OPERATOR'S MANUAL

3.6V Lithium Cordless Grass/Hedge Trimmer

This product is covered by U. S. patents and other international patents

Copyright All Rights Reserved.

Model LSS10163



This product has been engineered and manufactured to our high standard for dependability, ease of operation, and operator safety. Properly cared for, it will give you years of rugged, trouble-free performance.



WARNING: To reduce the risk of injury, the user must read and understand the operator's manual before using this product.

Thank you for your purchase.

DO NOT RETURN THIS PRODUCT TO THE STORE. OPERATING, ASSEMBLY, PARTS, SERVICE QUESTIONS?
CALL 1-800-313-5111 BETWEEN 7:30AM-4:30PM EST FOR ASSISTANCE.

SAVE THIS MANUAL FOR FUTURE REFERENCE



IMPORTANT SAFETY WARNINGS



TO REDUCE RISK OF INJURY: Before any use be sure everyone using this product reads and understands all safety instructions and other information contained in this manual.



WARNING: Personal Injury and Damage! Keep your hands and feet away from the cutting tool, especially when the products are switched on! Never adjust the cutting head when the product is in the “on” position. Do not touch moving blades.

Save these instructions and review frequently prior to use and in instructing others.



WARNING: When using electric appliances, basic safety precautions should always be followed to reduce risk of fire, electric shock, and personal injury, including the following:

READ ALL INSTRUCTIONS

GENERAL SAFETY



AVOID DANGEROUS ENVIRONMENTS - Do not use this product in the rain or in damp or wet conditions. Do not operate in gaseous or explosive atmospheres. Motors in these products normally spark, and the sparks might ignite fumes.

DRESS PROPERLY- Don't wear loose clothing or jewelry and wear protective hair covering to contain long hair. They can be caught in moving parts. Use of rubber gloves and protective footwear is recommended when working outdoors.



USE SAFETY GLASSES - Wear safety glasses with side shields or goggles that are marked to comply with ANSI Z87.1 standard when operating this product. Use face or dust mask if environment is dusty.



DANGER: Risk of cut. Keep hands away from blades.

USE RIGHT APPLIANCE - Do not use this product for any job except that for which it is intended.



WARNING: Switch off before adjusting or cleaning.



CAUTION: The blades continue to move for a few seconds after the tool is switched off.

AVOID UNINTENTIONAL STARTING - Do not carry this product with finger on switch.



IMPORTANT! Any use which is not expressly permitted in the manual may result in damage to the tool and place the use in serious danger. Please carefully read the restrictions in the operating instructions.



IMPORTANT! Before each use check for damaged or worn parts. Check for alignment of moving parts, binding of moving parts, breakage, mounting and any other condition that may affect its operation. Any part that is damaged should be properly repaired or replaced. For assistance call our customer service help line at 1-800-313-5111.

STORE INDOORS-When not in use, this product should be stored indoors in a dry location out of reach of children.

STAY ALERT - Watch what you are doing. Use common sense. Do not operate this product when you are tired or under the influence of drugs, alcohol or medications.



DANGER: If blade jams on any electrical cord or line, **DO NOT TOUCH THE BLADE! IT CAN BECOME ELECTRICALLY LIVE AND VERY DANGEROUS.** Release the unit in the safest manner possible. Disconnect the damaged electrical cord or line from the power source. If possible, do so safely, if in doubt, call an electrician or the electrical contractor for assistance. Failure to heed this Danger can result in serious personal injury and possible death.

LIGHTING - Only operate this tool in daylight or good artificial light.

DON'T OVERREACH - Keep proper footing and balance at all times.



DANGER: Make sure trigger switch is off and safety button is not pushed when clearing jammed material from blades.

MAINTAIN TOOL WITH CARE-Keep blades sharp and clean for best performance and to reduce the risk of injury. Keep handle dry, clean and free from oil and grease.

KEEP CHILDREN AWAY - All visitors, children and pets should stay at a safe distance from the work area.



WARNING: California Proposition 65: This product contains chemicals known to the State of California to cause cancer, birth defects or other reproductive harm.

EXPLANATION OF SYMBOLS

Some of the following symbols may be used on this product. Please study them and learn their meaning. Proper interpretation of these symbols will allow you to operate the product better and safer.



Precautions that involve your safety.



CAUTION! Read the instruction manual and follow the warning and safety instructions!



CAUTION! Always wear eye protection.



Do not use in rain or electrical storms.



WARNING! The cutting blades continue to move after switching off.



WARNING! Keep bystanders away.



Only use the battery charger indoors.



Battery charger contains a safety transformer.

CHARGING THE BATTERY

- The battery must be fully charged before using for the first time. The charging time is 3 to 5 hours. (See page 5 for instructions.)
- The battery charger supplied matches the lithium battery installed in the tool. DO NOT use any other charger to recharge the tool.

- To protect the lithium battery against deep discharging, when the battery is flat, the tool will automatically switch off via a protective circuit.



If the On/Off switch is used continually at this point, the lithium battery can be damaged. Do not try to continue to use the tool before recharging the battery.



Waste electrical products should not be disposed of with household waste. Please recycle where facilities exist. Check with your Local Authority or retailer for recycling advice.

PRODUCT SPECIFICATIONS

Model: LSS10163

Input:	3.6V DC, 1.5 Ah	-Lithium-ion battery
Battery capacity:	1500mAh	-3.15 inch (80mm) grass shear blade width
No load speed:	1000 SPM	-6.3 inch (160mm) shrub trimming blade cutting length
Charger (adaptor) input:	120V, 60Hz AC	-5/16 inch (8mm) shrub trimming blade max. cutting diameter
Battery charging time:	3 - 5 hours	-Tool-less blade changing system

PARTS LIST

1	Grass cutter blade
2	Blade release button
3	Safety lock button
4	On/Off trigger switch
5	Shrub trimming blade
6	Grass cutter blade guard
7	Shrub trimming blade guard
8	Battery charger

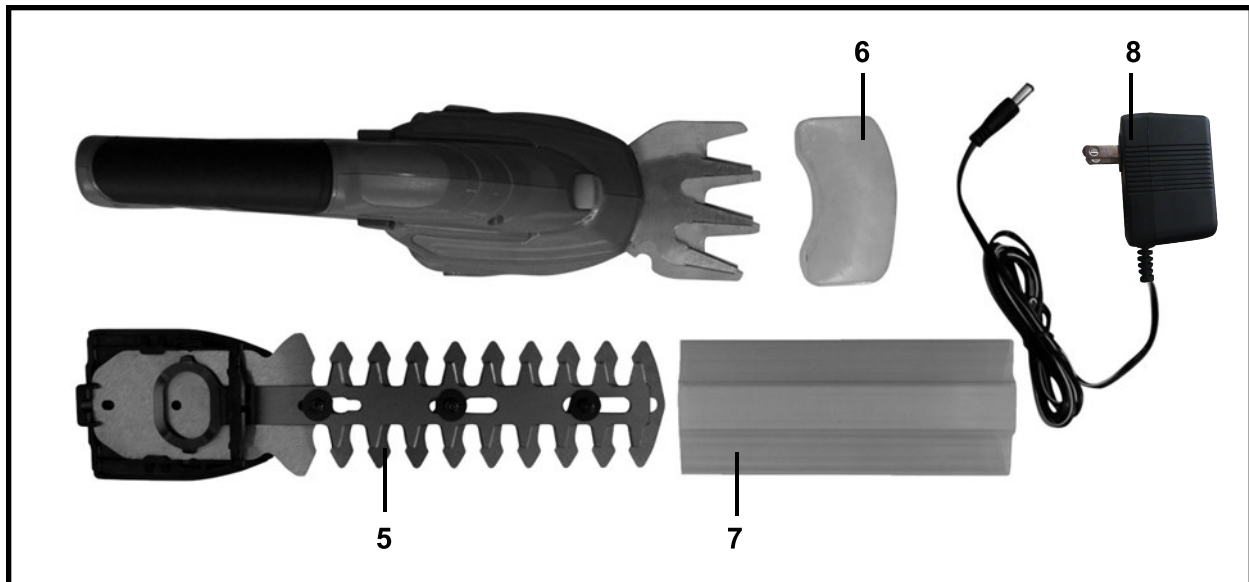
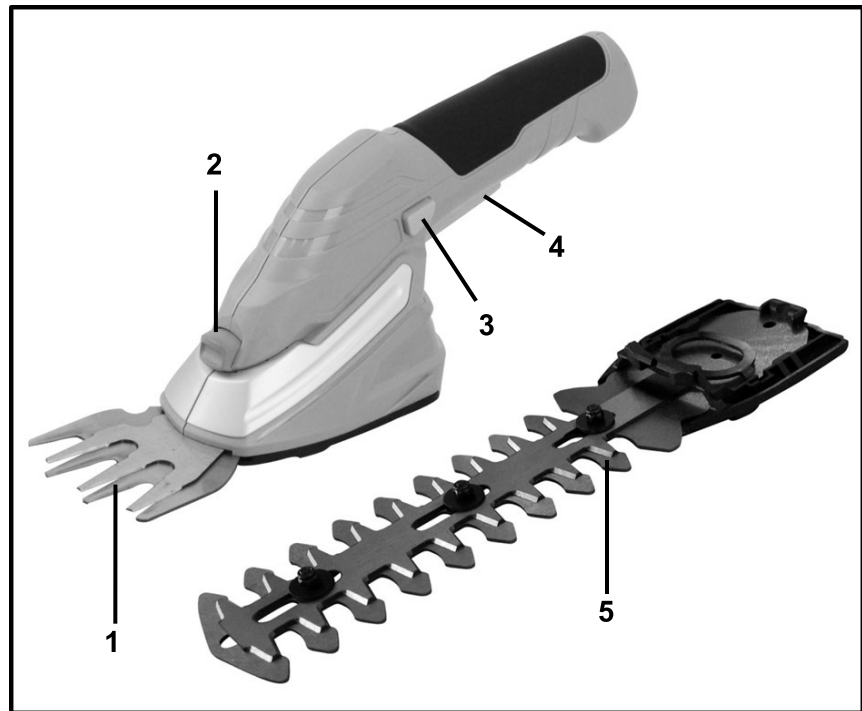

GENERAL INSTRUCTIONS

PACKING LIST

- Shear with Grass Cutter Blade Assembled
- Shrub Trimming Blade
- Blade Guards
- Battery Charger
- Operator's Manual

UNPACKING

Carefully remove the product from the box. Make sure that all items listed in the packing list are included.

Inspect all items carefully to make sure no breakage or damage occurred during shipping.

Do not discard the packing material until you have carefully inspected and satisfactorily operated the tool.



WARNING: If any parts are damaged or missing please do not operate this product until the parts are replaced. Failure to heed this warning could result in serious personal injury. Call our customer service help line at 1-800-313-5111 for assistance.

CHARGING PROCEDURE

1. Insert the charger cable into the charging inlet on the tool.



2. Make sure the wall outlet in your home is normal household voltage (AC120V, 60 Hz). Insert the battery charger plug into the wall outlet.
 3. The red LED charging indicator lights up to tell you that the battery pack is on charge. The battery is fully charged when the red LED charging indicator is no longer lit.
- * During the charging process, it is normal for the handle of the tool to warm up.
 - * When not using the tool for extended periods, disconnect the battery charger from the socket.
 - * When the trimming shears are charging, you must not use them.
 - * Only charge the battery between 0°-40°C (32°-104°F).
 - * After prolonged use, allow the battery to cool down before recharging.

STARTING AND STOPPING

Starting:

1. Push the safety lock button and press the on/off trigger switch at the same time.
2. Release the safety lock button.

Stopping:

1. Release the on/off trigger switch.

OPERATING INSTRUCTIONS

This product is intended for light trimming of shrubs, hedges and lawn edges. Please note that this tool is not designed for commercial, trade, or industrial use. Only use this product for the purpose specified in these instructions. Any other use will void the warranty.

GRASS CUTTER BLADE

Use the grass cutter blade for cutting the edges of lawns and small areas of grass in private gardens and hobby areas.

The grass cutter blade is not intended for cutting hedges of chopping material up for composting.

Edging

Guide the tool along the edge of the lawn.

After use install the blade guard.

Tips:

- Do not force the unit through dense growth, and if the blades slow down, reduce your speed.
- Avoid trimming too close to dirt, sand or gravel, as this could dull the blades and reduce the cutting efficiency.
- Do not allow the blade to contact paved surfaces, stones or garden walls, as this will rapidly wear down the blade.

SHRUB TRIMMING BLADE

Use the shrub trimming blade for trimming and shaping individual bushes, shrubs, and climbing plants in private domestic and hobby gardens.

The shrub trimming blade is not intended for cutting grass / edging.

Cutting shrubs

- * Before using, check the shrubs for foreign objects e.g. wire, etc.
- * When using the tool hold it away from yourself and stand in a secure position with your weight evenly balanced on both feet.
- * When cutting, move steadily along the line of cut, so that stems are fed directly into the cutter blades.
- * After use, install the blade guard.

GENERAL INSTRUCTIONS

Recommended cutting/trimming times:

- Cut hedges with deciduous leaves in June and October.
- Cut evergreen hedges in April and August.
- Cut conifer and other fast growing shrubs approximately every six weeks from May through October.

CHANGING BLADES

 **CAUTION:** Blades can cause injury. Wear gloves when changing blades.

 **CAUTION:** Do not press the safety lock button of the shear during blade changes.

Removing the blades:

1. Press the blade release button and slide the blade downward to remove as shown.



2. To attach the grass cutter blade, slide the tab (see fig. 1) into the slot (see fig. 2) in the housing. Align the gear pin (see fig. 2) with the oval slot (see fig. 1) on the blade to make them fit precisely. Push the blade cover plate upward (see fig. 3) until you hear it snap closed. The blade cover plate will be tightened to the unit when it is started.



Fig. 1

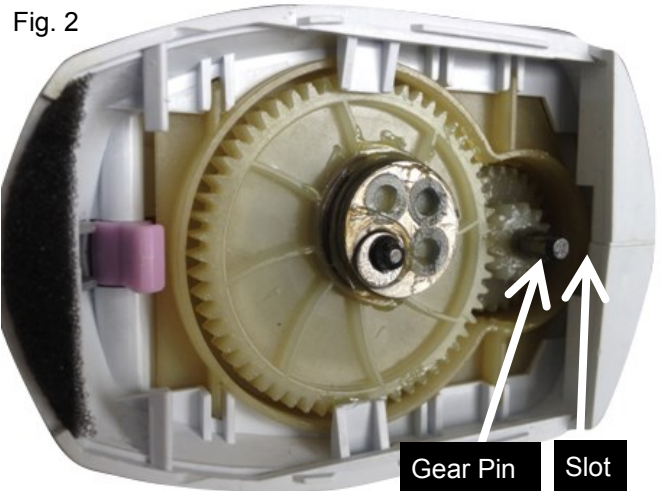

Fig. 2



Fig. 3

3. To attach the shrub trimming blade, slide the tab (see fig. 4) into the slot (see fig. 5) in the housing. Align the gear pin (see fig. 5) with the oval slot (see fig. 4) on the blade to make them fit precisely. Push the blade cover plate upward (see fig. 6) until you hear it snap closed. The blade cover plate will be tightened to the unit when it is started.

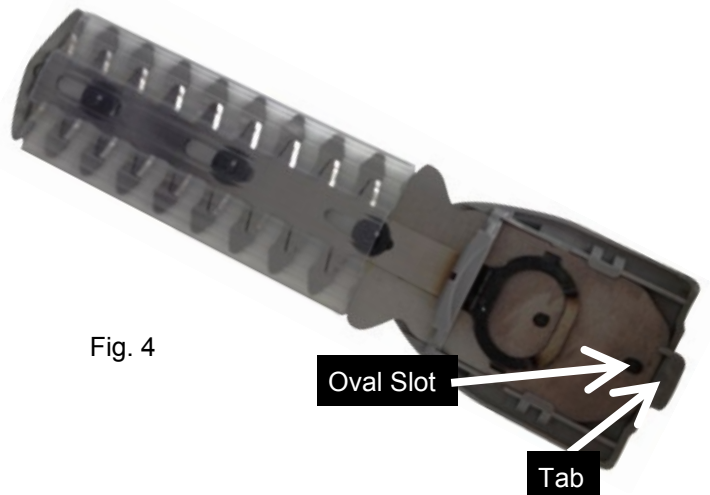

Fig. 4

GENERAL INSTRUCTIONS

Fig. 5



Fig. 6

MAINTENANCE / CLEANING / STORAGE

MAINTENANCE:



CAUTION: Blades can cause injury. Do not press the safety lock of the shear during maintenance work.

Note: To ensure long and reliable service, regularly carry out the following maintenance:

- * Check for obvious defects such as a damaged or loose blade, housing, or components.
- * If the tool should stop working properly, repair should be carried out by a qualified individual, using identical replacement parts.



CAUTION: Never clean the trimming shears in water (especially running water), as there is a risk of personal injury and damage to the shears.

To obtain good cutting results, always make sure the blades are sharp, and clean them from time to time with a soft dry cloth.

For easier operation and longer blade life, use light machine oil to lubricate the trimming and grass shear blades before and after each use.

Check the condition of the cutting edges of the blades, and always immediately remove notches and burrs caused by stones, etc.

There are no parts inside the equipment which require additional maintenance.

CLEANING / STORAGE

- * Clean the exterior of the tool thoroughly using a soft brush and cloth. Do not use water, solvents, or polishes.
- * Remove all debris from the tool.
- * After use, cover the blades with the guards provided.
- * Charge the battery 3 to 5 hours before storing.
- * If the tool is to be stored for an extended period of time or during winter storage, charge the battery at least once every three months to protect it from damage.
- * Store the tool in a dry secure place out of reach of children
- * Do not place any other objects on top of the tool.
- * This tool must not be stored in temperatures over 40°C (104°F) or under direct exposure to sunlight.
- * Do not store the tool in places with static electricity.

CALL US FIRST !!

Call us first with questions about operating or maintaining this product at 1.800.313.5111 between 7:30 a.m. – 4:30 p.m. Eastern Standard Time, or send emails to earthwise@reelin.com.



The Great States Corporation
American Lawn Mower Company
830 Webster Street
Shelbyville, IN 46176
www.americanlawnmower.com



OPERATOR'S MANUAL

3.6V Lithium Cordless Grass/Hedge Trimmer

This product is covered by U. S. patents and other international patents

Copyright All Rights Reserved.

WARRANTY

This product is manufactured for The Great States Corporation/American Lawn Mower Company. The Great States Corporation/American Lawn Mower Company, Shelbyville, Indiana, has been making lawn mowers for over 100 years and it warrants to the original owner that each new product and service part is free from defects in material and workmanship and agrees to repair or replace under this warranty any defective product or part from the original date of purchase for one (1) year except for the conditions and circumstances listed below. Proof of purchase (original dated sales receipt) must accompany all warranty claims.

THIS WARRANTY IS NOT TRANSFERABLE AND DOES NOT COVER:

Products sold damaged or incomplete, sold "as is", sold reconditioned, or used as rental equipment.

Delivery, installation, or normal adjustments explained in the operator's manual.

Damage or liability caused by shipping, improper handling, improper installation, incorrect voltage or improper wiring, improper maintenance, improper modification, or the use of accessories and/or attachments not specifically recommended.

Repairs necessary because of operator abuse or negligence, or the failure to install, operate, maintain, or store the product according to the instructions in the operator's manual.

Damage caused by cold, heat, rain, excessive humidity, corrosive environments and materials, or other contaminants.

Expendable items that become worn during normal use, including but not limited to cutting blades.

Cosmetic defects that do not interfere with product functionality.

Freight costs from customer to vendor. Repair and transportation costs of products or parts determined not to be defective.

ANY INCIDENTAL, INDIRECT, OR CONSEQUENTIAL LOSS, DAMAGE, OR EXPENSE THAT MAY RESULT FROM ANY DEFECT, FAILURE, OR MALFUNCTION OF THE PRODUCT. Some states do not allow the exclusion or limitation on how long an implied warranty lasts, so the above limitations may not apply to you.

ANY NON-RESIDENTIAL USE OR COMMERCIAL USE VOIDS ALL WARRANTIES.

The Great States Corporation
American Lawn Mower Company
830 Webster Street
Shelbyville, IN 46176
Phone 1-800-313-5111
www.americanlawnmower.com

In a continued commitment to improve quality, the Manufacturer reserves the right to make component changes or design changes when necessary.



MANUAL DEL OPERARIO

Desbrozadora de pasto/setos inalámbrica con batería de litio 3,6 V

Este producto está amparado por patentes de EE. UU. y otras patentes internacionales.

Copyright. Todos los derechos reservados.

Modelo LSS10163



Este producto fue diseñado y fabricado de acuerdo con nuestros altos estándares de confiabilidad, facilidad de operación y seguridad para el operario. Si se trata con cuidado, esta herramienta le otorgará años de óptimo rendimiento y resistencia.



ADVERTENCIA: Para reducir el riesgo de sufrir alguna lesión, el usuario debe leer y comprender el manual del operario antes de usar este producto.

Muchas gracias por su compra.

NO DEVUELVA ESTE PRODUCTO A LA TIENDA. ¿TIENE PREGUNTAS SOBRE EL FUNCIONAMIENTO, EL MONTAJE, LAS PIEZAS Y EL MANTENIMIENTO? LLAME AL 1-800-313-5111 ENTRE LAS 7:30 Y LAS 16:30 HS., HORA DEL ESTE DE LOS ESTADOS UNIDOS.

GUARDE ESTE MANUAL PARA CONSULTAS FUTURAS



ADVERTENCIAS DE SEGURIDAD IMPORTANTES



PARA REDUCIR EL RIESGO DE LESIONES: Antes de utilizar este producto, cercirese de que todos los usuarios lean y comprendan las instrucciones de seguridad y la dems informacin incluida en este manual.



ADVERTENCIA: Daos y lesiones personales. Aleje las manos y los pies de la cortadora, especialmente cuando el producto est encendido. Nunca ajuste el cabezal de corte cuando el producto est en la posicin de encendido. No toque las cuchillas en movimiento.

Guarde estas instrucciones y revselas con frecuencia antes de usar la herramienta y para impartirlas a otros.



ADVERTENCIA: Al utilizar aparatos elctricos, se recomienda respetar siempre las precauciones de seguridad bsicas que se detallan a continuacin, a fin de reducir riesgos de incendios, descargas elctricas y lesiones personales.

LEA TODAS LAS INSTRUCCIONES

NORMAS GENERALES DE SEGURIDAD



EVITE AMBIENTES PELIGROSOS. No utilice este producto en condiciones de lluvia o tormenta. Tampoco trabaje en entornos donde existan gases o sustancias explosivas. Por lo general, los motores de estos productos producen chispas que podran inflamar los gases.

USE ROPA ADECUADA. No use prendas sueltas ni artculos de joyera mientras trabaja con este producto. Use proteccin para cubrir y sujetar el cabello largo, ya que puede quedar atrapado en las piezas mviles. Se recomienda usar guantes de goma y calzado de proteccin cuando se trabaja al aire libre.



USE GAFAS DE SEGURIDAD. Al trabajar con este producto, use gafas de seguridad con protectores laterales que cumplan con la norma ANSI Z87.1. Protjase la cara con una mascarilla antipolvo si hay polvo en el ambiente.



PELIGRO: Riesgo de corte. Mantenga las manos alejadas de las cuchillas.

USE LA HERRAMIENTA CORRECTA. No utilice este herramienta n trabajos para los que no est indicada.



ADVERTENCIA: Apague la unidad antes de limpiarla o de realizar ajustes.



PRECAUCIN: Las cuchillas se siguen moviendo durante algunos segundos despus de apagar la herramienta.

EVITE EL ENCENDIDO ACCIDENTAL. No transporte el producto con el dedo en el interruptor.



¡IMPORTANTE! Cualquier uso que no est permitido en forma expresa en el manual puede provocar daos a la herramienta y poner al usuario en grave peligro. Lea detenidamente las restricciones que figuran en las instrucciones de operacin.



¡IMPORTANTE! Revise la herramienta antes de cada uso para detectar si hay piezas gastadas o daadas. Verifique la alineacin y las uniones de las piezas mviles, el montaje, averas y otros factores que puedan afectar el funcionamiento. Se debe reparar o reemplazar cualquier pieza daada, en forma adecuada. Para recibir asistencia, comunquese con nuestra lnea de ayuda de atencin al cliente al 1-800-313-5111.

GUARDE LA HERRAMIENTA BAJO TECHO. Cuando no est en uso, se deber guardar en un lugar cerrado y seco, fuera del alcance de los nios.

PONGA ATENCIN. Observe lo que est haciendo. Use el sentido comn. No opere este producto si est cansado o bajo la influencia de drogas, alcohol o medicamentos.



PELIGRO: Si la cuchilla se atasca en algn cable o lnea elctrica, **NO TOQUE LA CUCHILLA. PUEDE ESTAR ELECTRIFICADA Y SER MUY PELIGROSA.** Suelte la unidad de la forma ms segura posible. Desconecte el cable o lnea elctrica daada del suministro elctrico. Si es posible, hgalo de una manera segura. Si tiene dudas, llame a un electricista o al contratista elctrico para obtener ayuda. El no prestar atencin a este aviso de peligro puede causar lesiones personales de gravedad y, posiblemente, la muerte.

ILUMINACIN. Trabaje con la sopladora de nieve slo con luz natural o buena luz artificial.

NO ADOPTTE UNA POSTURA INCMODA. Mantenga una base y equilibrio apropiados en todo momento.



PELIGRO: Asegrese de que el gatillo est en posicin de apagado y el botn de seguridad no est presionado para luego retirar el material atascado en las cuchillas.

TENGA CUIDADO AL REALIZAR EL MANTENIMIENTO. Las cuchillas siempre deben estar afiladas y limpias para lograr un ptimo funcionamiento y reducir el riesgo de lesiones. Mantenga el mango seco, limpio y libre de grasa y aceite.

MANTENER apartados a los nios - todos los visitantes, nios y animales domsticos deben permanecer a una distancia segura del rea de trabajo.



ADVERTENCIA: Proposicin 65 de California: Este producto contiene sustancias qumicas al estado de California como causantes de cncer, defectos de nacimiento u otros problemas reproductivos .

SÍMBOLOS

Algunos de los siguientes símbolos pueden aparecer en este producto. Tenga a bien estudiarlos y aprender su significado. La adecuada interpretación de estos símbolos le permitirá operar el producto mejor y de manera más segura.



Precauciones para su seguridad.



PRECAUCIÓN: Lea el manual de instrucciones y atienda las instrucciones de seguridad y advertencia.



PRECAUCIÓN: Use siempre protecciones para sus ojos.



No usar en la lluvia. No usar durante tormentas eléctricas.



¡ADVERTENCIA! Las cuchillas de corte siguen moviéndose después de apagar la herramienta.



¡ADVERTENCIA! Las personas que se encuentran en el lugar deben guardar distancia.



Utilice el cargador de baterías sólo bajo techo.



El cargador de batería contiene un transformador de seguridad.

CARGA DE LA BATERÍA

- La batería debe estar cargada por completo antes de usarla por primera vez. El tiempo de carga aproximado es de 3 a 5 horas. (Consulte la página 5 para obtener instrucciones.)
 - El cargador de batería incluido corresponde a la batería de litio instalada en la herramienta. NO utilice ningún otro cargador para la recarga de la herramienta.
 - Para proteger la batería de litio contra una descarga profunda, la herramienta se apagará automáticamente mediante un circuito protector cuando la batería esté descargada.
-  Si el interruptor de encendido/apagado se usa en forma continua en este momento, la batería de litio puede dañarse. No siga utilizando la herramienta antes de volver a cargar la batería.



Los productos eléctricos no se deben desechar junto con los residuos domésticos. Recicle donde haya centros para tal fin. Consulte a la autoridad local o al distribuidor minorista para obtener asesoramiento sobre reciclado.

ESPECIFICACIONES DEL PRODUCTO

Modelo: LSS10163

Entrada: Capacidad de la batería: Sin velocidad de carga:	3,6 V CC, 1,5 Ah 1500mAH 1000 SPM	- Batería de iones de litio - Ancho de la cuchilla cortadora de pasto 80mm - Longitud de corte de la cuchilla para podar arbustos 160mm - Ancho max. de corte: 8mm - Sistema de cambio de cuchilla sin herramienta
Entrada del (adaptador del) cargador: Teimpo de carga de la batería:	120V, 60 Hz CA de 3 a 5 horas	

LISTA DE PIEZAS

1	Cuchilla para cortar pasto
2	Interruptor de desbloqueo de cuchilla
3	Botón bloqueo de seguridad
4	Gatillo de encendido y apagado
5	Cuchilla para podar arbustos
6	Protector de cuchilla para cortar pasto
7	Protector de cuchilla para podar arbustos
8	Cargador de batería

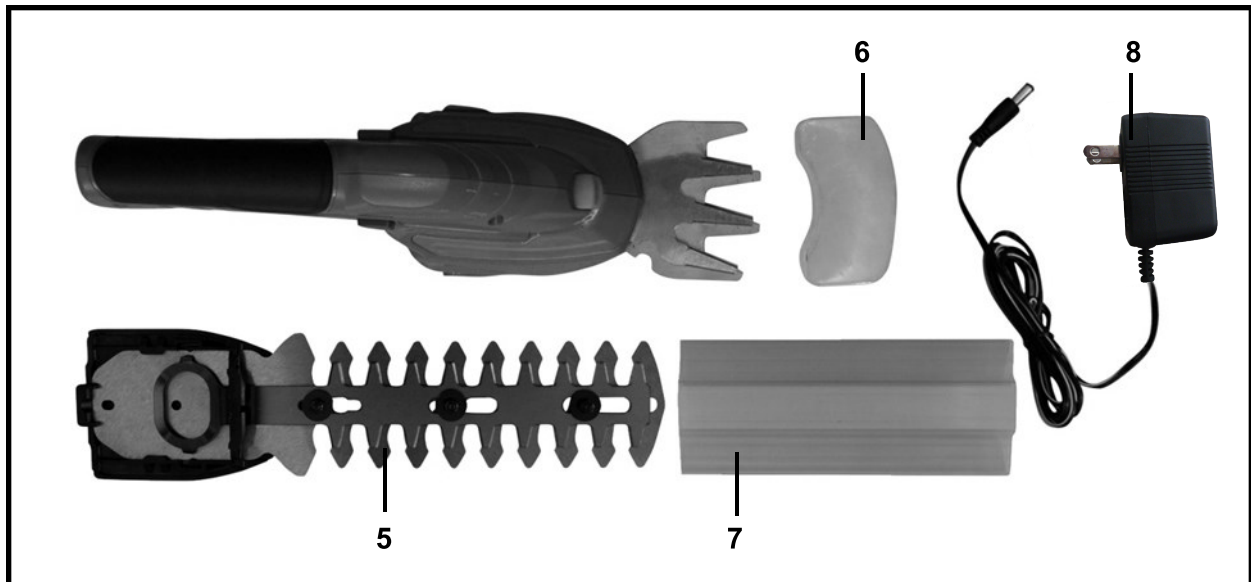
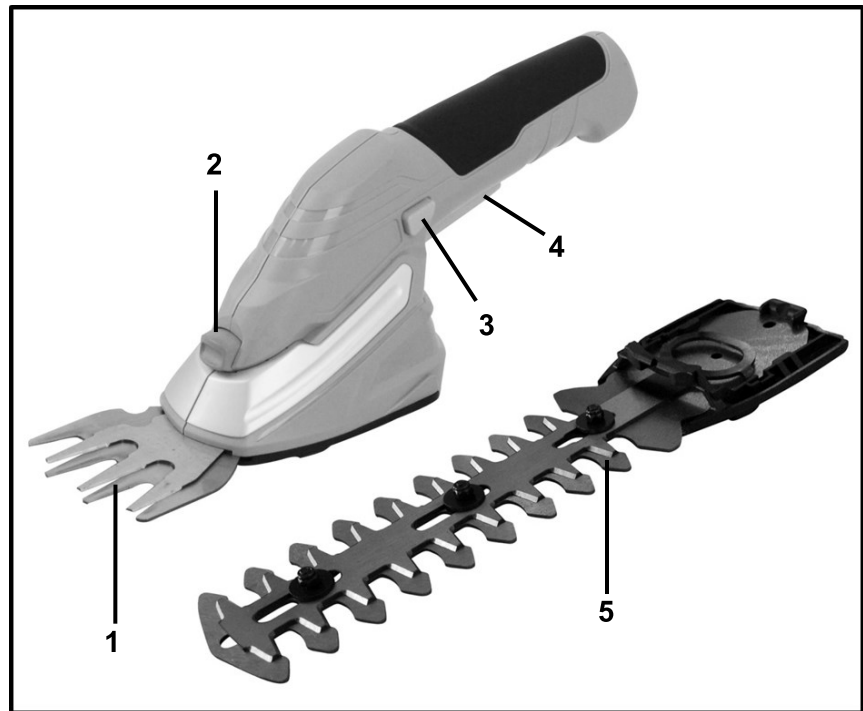

INSTRUCCIONES GENERALES

LISTA DE EMBALAJE

- Cortadora con cuchilla para cortar pasto montada
- Cuchilla para podar arbustos
- Protectores de cuchilla
- Cargador de batería
- Manual del operario

DESEMBALAJE

Extraiga la herramienta y los accesorios de la caja con cuidado. Asegúrese de que estén incluidos todos los elementos detallados en la lista de embalaje.

Inspeccione el producto detenidamente para corroborar que no existan roturas ni averías ocurridas durante el envío. No deseche el material de embalaje hasta haber inspeccionado exhaustivamente el producto y comprobar que funciona en forma satisfactoria.



ADVERTENCIA: Si alguna pieza falta o está dañada, no utilice este producto hasta reponer la pieza en cuestión. De lo contrario, podría sufrir lesiones personales de gravedad. Llame al 1-800-313-5111 para obtener asistencia.

PROCEDIMIENTO DE CARGA

1. Introduzca el cable del cargador en la entrada de carga de la herramienta.



2. Asegúrese de que el tomacorriente de pared de su hogar corresponda al voltaje doméstico normal (CA, 120 V, 60 Hz). Enchufe el cargador de batería en el tomacorriente de pared..
 3. El indicador de carga LED emite una luz roja para señalar que el paquete de la batería se está cargando. Cuando el indicador de carga LED rojo se apaga, la batería está cargada por completo.
- * Durante el proceso de carga, es normal que el mango de la herramienta se caliente.
 - * Durante los períodos prolongados en que no use la herramienta, desenchufe el cargador de batería.
 - * Cuando la cortadora se está cargando, no debe utilizarla.
 - * Sólo cargue la batería en temperaturas que oscilen entre 0° y 40°C (32°-104°F).
 - * Después de un uso prolongado, deje enfriar la batería antes de volver a cargarla.

INICIO Y DETENCIÓN

Inicio:

1. Oprima el botón de bloqueo de seguridad y el gatillo de encendido/apagado al mismo tiempo.
2. Suelte el botón de bloqueo de seguridad.

Detención:

1. Suelto el gatillo de encendido/apagado.

INSTRUCCIONES DE OPERACIÓN

Este producto está pensado para podar arbustos y setos y recortar bordes de césped en régimen de uso ligero. Tenga en cuenta que esta herramienta no está diseñada para uso comercial ni industrial. Úsela únicamente para los fines especificados en estas instrucciones. Cualquier otro uso anulará la garantía.

CHUCHILLA PARA CORTAR PASTO

Use la cuchilla para cortar pasto para recortar los bordes del césped y las zonas pequeñas de pasto en jardines privados y áreas de recreación.

Esta cuchilla no debe emplearse para podar arbustos ni cortar material para elaborar composta.

Recorte de bordes

Guíe la herramienta a lo largo del borde del césped. Cuando termine de trabajar, coloque el protector de cuchilla.

Consejos útiles:

- No fuerce la unidad al intentar cortar brotes muy tupidos, y si las cuchillas trabajan más lentamente, reduzca la velocidad.
- Evite podar muy cerca de la suciedad, arena o grava, ya que esto podría desafilar las cuchillas y reducir la eficacia del corte.
- No permita que la cuchilla entre en contacto con superficies pavimentadas, piedras o paredes de jardín; de lo contrario, se desgastará rápidamente.

CUCHILLA PARA PODAR ARBUSTOS

Use la cuchilla para podar arbustos para recortar y dar forma a arbustos, matas y enredaderas en jardines domésticos privados y como pasatiempo.

La cuchilla para podar arbustos no se debe emplear para cortar pasto ni recortar los bordes del césped.

Poda de arbustos

- * Antes de cortar, compruebe que no haya objetos extraños, como cables, etc.
- * Al usar la herramienta, manténgala alejada del cuerpo y adopte una posición segura con el peso distribuido de manera uniforme en ambos pies.
- * Para realizar el trabajo, muévase en forma constante por la línea de corte, de modo que los tallos se introduzcan directamente en las cuchillas de la cortadora.
- * Cuando termine, coloque el protector de cuchilla.

INSTRUCCIONES GENERALES

Tiempos de corte/poda recomendados:

- Corte los setos de hojas caducas en junio y octubre.
- Corte los setos de hojas perennes en abril y agosto.
- Corte las coníferas y otros arbustos de crecimiento rápido aproximadamente cada seis semanas, de mayo a octubre.

CAMBIO DE LAS CUCHILLAS



PRECAUCIÓN: Las cuchillas pueden provocar lesiones. Use guantes al cambiar las cuchillas.



PRECAUCIÓN: No oprima el botón de bloqueo de seguridad de la cortadora mientras reemplaza la cuchilla.

Extracción de las cuchillas:

1. Presione el interruptor de desbloqueo de la cuchilla y deslice la cuchilla para cortar pasto hacia abajo para retirarla, como se muestra.



2. Para colocar la cuchilla para cortar pasto, deslice la lengüeta (ver Fig. 1) en la ranura (ver Fig. 2) de la caja. Alinee el pasador del engranaje (ver Fig. 2) con la ranura ovalada (ver Fig. 1) en la cuchilla para que encajen correctamente. Empuje la placa cubierta de la cuchilla hacia arriba (ver Fig. 3) hasta que escuche que encajó. La placa cubierta de la cuchilla estará sujeta a la unidad cuando esta se ponga en funcionamiento.

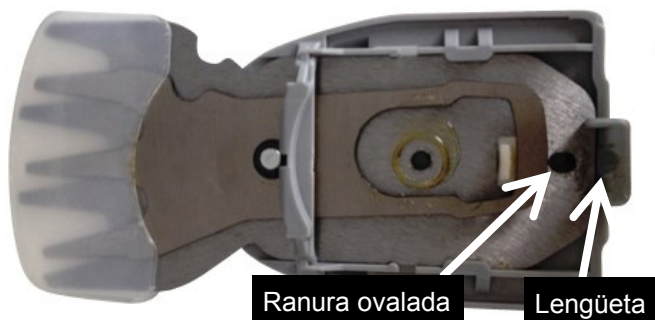

Fig. 1

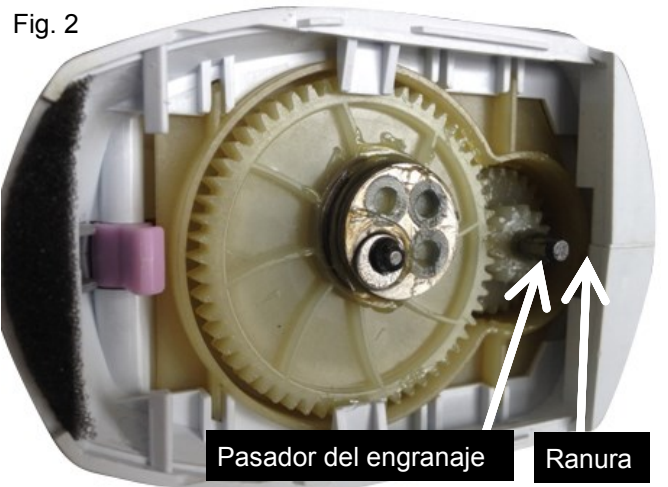

Fig. 2



Fig. 3

3. Para colocar la cuchilla para podar arbustos, deslice la lengüeta (ver Fig. 4) en la ranura (ver Fig. 5) de la caja. Alinee el pasador del engranaje (ver Fig. 5) con la ranura ovalada (ver Fig. 4) en la cuchilla para que encajen correctamente. Empuje la placa cubierta de la cuchilla hacia arriba (ver Fig. 6) hasta que escuche que encajó. La placa cubierta de la cuchilla estará sujeta a la unidad cuando esta se ponga en funcionamiento.

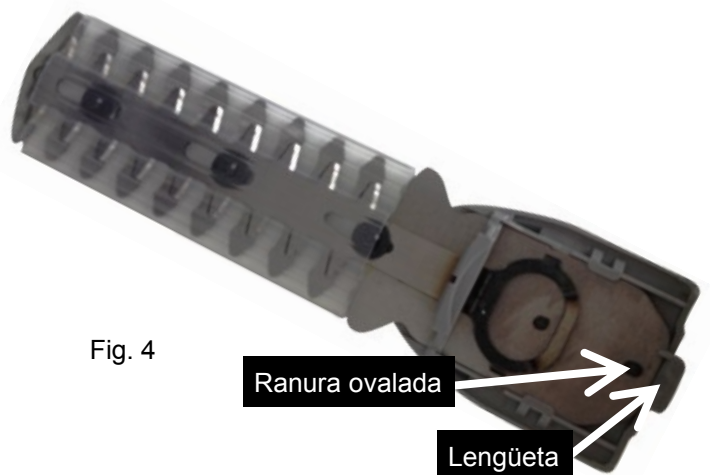

Fig. 4

INSTRUCCIONES GENERALES

Fig. 5

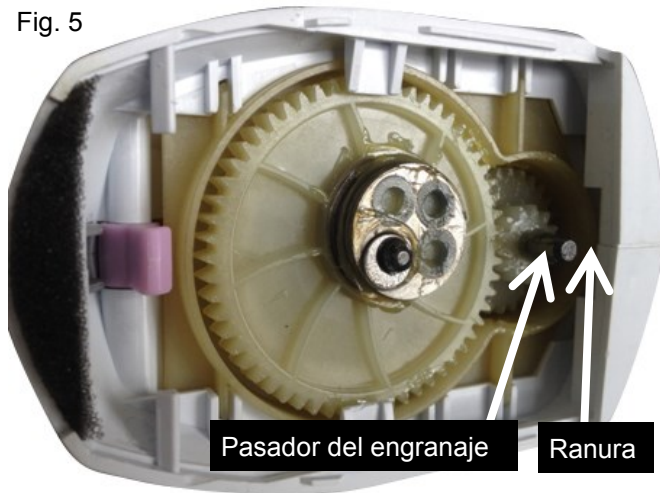

Fig. 6

MANTENIMIENTO / LIMPIEZA / ALMACENAMIENTO

MANTENIMIENTO:



PRECAUCIÓN: Las cuchillas pueden provocar lesiones. No oprima el botón de bloqueo de seguridad de la cortadora durante el trabajo de mantenimiento.

Nota: Para que la herramienta brinde un servicio confiable y duradero, realice el siguiente mantenimiento en forma periódica:

- * Revise la unidad para detectar defectos evidentes, como cuchillas, accesorios o componentes flojos o dañados.
- * Si la herramienta deja de funcionar adecuadamente, la reparación debe ser realizada por una persona calificada, y siempre se deben utilizar repuestos idénticos.



PRECAUCIÓN: Nunca limpie la cortadora con agua (especialmente, agua corriente); ya que existen riesgos de lesiones personales y daños a la herramienta.

Para obtener un óptimo resultado en el corte, asegúrese de que las cuchillas estén afiladas y límpielas periódicamente con un paño suave y seco.

Para un mejor funcionamiento y una vida útil más prolongada, use aceite de máquina ligero para lubricar las cuchillas de cortar pasto y podar arbustos, antes y después de cada uso.

Controle el estado de los bordes de corte de las cuchillas y siempre elimine inmediatamente las muescas y rebabas producidas por piedras, etc.

Las piezas en el interior del equipo no requieren mantenimiento adicional.

LIMPIEZA / ALMACENAMIENTO

- * Limpie el exterior de la herramienta a fondo con un paño y un cepillo suave. No utilice agua, solventes ni barnices.
- * Elimine todos los desechos.
- * Después de cada uso, cubra las cuchillas con los protectores provistos.
- * Cargue la batería durante 3 a 5 horas antes de guardar la cortadora.
- * Si planea almacenar la herramienta por un periodo largo o durante todo el invierno, cargue la batería al menos una vez cada tres meses para evitar que se dañe.
- * Guarde la herramienta en un lugar seco, seguro y fuera del alcance de los niños.
- * No coloque ningún objeto encima de la herramienta.
- * Este producto no debe almacenarse en temperaturas superiores a 40°C (104°F) ni exponerse a la luz directa del sol.
- * No guarde la herramienta en lugares con electricidad estática.

LLÁMENOS PRIMERO

Llámenos primero si tiene preguntas sobre el funcionamiento o el mantenimiento de este producto al 1.800.313.5111, de 7:30 a 16:30, hora estándar del este, o envíe un correo electrónico a earthwise@reelin.com.



The Great States Corporation
American Lawn Mower Company
830 Webster Street
Shelbyville, IN 46176
www.americanlawnmower.com



MANUAL DEL OPERARIO

Desbrozadora de pasto/setos inalámbrica con batería de litio 3,6 V

Este producto está amparado por patentes de EE. UU. y otras patentes internacionales.

Copyright. Todos los derechos reservados.

GARANTÍA

Este producto ha sido fabricado por The Great States Corporation/American Lawn Mower Company. The Great States Corporation/American Lawn Mower Company, Shelbyville, Indiana, ha fabricado máquinas cortacésped durante más de 100 años y garantiza al propietario original que cada uno de los productos y repuestos nuevos no tienen defectos de materiales ni de fabricación, y se compromete a reparar o sustituir, conforme a esta garantía, cualquier pieza o producto defectuoso por (1) año a partir de la fecha original de compra, a excepción de las condiciones y circunstancias detalladas a continuación. Todos los reclamos de garantía deben estar acompañados de un comprobante de compra (recibo de compra con la fecha original).

ESTA GARANTÍA NO ES TRANSFERIBLE Y NO CUBRE:

Productos vendidos con averías o incompletos, vendidos en las condiciones que se encuentren, reacondicionados o usados como equipos de alquiler.

Entrega, instalación ni ajustes normales que se explican en el manual del operario.

Daños ni inconvenientes causados por envío, manipulación inadecuada, instalación incorrecta, voltaje o cableado incorrecto, mantenimiento deficiente, modificaciones inadecuadas o el uso de accesorios o dispositivos de sujeción no recomendados específicamente.

Reparaciones necesarias por el uso indebido o negligencia del operario, o por no instalar, operar, mantener o guardar el producto conforme a las instrucciones del manual del operario.

Daños causados por el frío, el calor, la lluvia, la humedad excesiva, ambientes y materiales corrosivos u otros contaminantes.

Los elementos consumibles que se desgastan con el uso normal incluyen pero no se limitan a las cuchillas.

Defectos cosméticos que no interfieren con la funcionalidad del producto.

Costos de flete del cliente al proveedor. Costos de reparación y transporte de piezas o productos que no se consideren defectuosos.

PÉRDIDAS, DAÑOS O GASTOS INCIDENTALS, INDIRECTOS O CONSECUENCIALES QUE OCURRAN COMO RESULTADO DE DEFECTOS, FALLAS O MAL FUNCIONAMIENTO DEL PRODUCTO. Algunos estados no permiten la exclusión o limitación respecto de la duración de una garantía implícita; por lo tanto, es posible que las limitaciones enunciadas anteriormente no le correspondan.

EL USO COMERCIAL O NO RESIDENCIAL ANULA TODAS LAS GARANTÍAS.

The Great States Corporation
American Lawn Mower Company
830 Webster Street
Shelbyville, IN 46176
Estados Unidos
Teléfono: 1-800-313-5111
www.americanlawnmower.com

Con el compromiso constante de mejorar la calidad, el fabricante se reserva el derecho de modificar los componentes o diseñar cambios cuando lo considere necesario.



MANUEL DE L'UTILISATEUR

Taille-haie/coupe-gazon sans fil, avec batterie au lithium de 3,6 V

Ce produit est protégé par des brevets américains et d'autres brevets internationaux.

Copyright Tous droits réservés.

Modèle n° LSS10163



Ce produit a été conçu et fabriqué selon nos normes élevées de fiabilité, de facilité d'utilisation et de sécurité de l'utilisateur. Correctement entretenu, il vous procurera des années de service intensif et sans souci.



AVERTISSEMENT : afin d'éviter de se blesser, l'utilisateur doit lire et comprendre le manuel de l'utilisateur avant d'utiliser ce produit.

Merci pour votre achat.

NE RENVOYEZ PAS CE PRODUIT AU MAGASIN. AVEZ-VOUS DES QUESTIONS CONCERNANT LE FONCTIONNEMENT, L'ASSEMBLAGE, LES PIÈCES OU LA RÉPARATION DU PRODUIT? COMPOSEZ LE 1-800-313-5111 DE 07 h 30 à 16 h 30, HEURE NORMALE DE L'EST, POUR TOUTE ASSISTANCE.

CONSERVEZ CE MANUEL POUR POUVOIR LE CONSULTER ULTÉRIEUREMENT



AVERTISSEMENTS DE SÉCURITÉ IMPORTANTS



POUR RÉDUIRE LE RISQUE DE BLESSURE : avant toute utilisation, assurez-vous que toute personne utilisant ce produit a lu et compris toutes les consignes de sécurité et les autres renseignements contenus dans ce manuel.



AVERTISSEMENT : blessures et dommages!
N'approchez pas les mains et les pieds et de l'outil de coupe, surtout quand les produits sont sous tension!
Ne réglez jamais la tête de coupe quand le produit est en position «marche». Ne touchez pas les lames en mouvement.



Conservez ces instructions et relisez-les souvent avant d'utiliser le produit et lorsque vous apprenez son emploi à d'autres personnes.



AVERTISSEMENT : lorsque vous utilisez un appareil électrique, vous devez toujours respecter des consignes de sécurité de base afin de réduire le risque d'incendie, de décharge électrique et de blessures, notamment :

LIRE TOUTES LES INSTRUCTIONS

SÉCURITÉ GÉNÉRALE



ÉVITER LES ENVIRONNEMENTS DANGEREUX – N'utilisez pas ce produit sous la pluie ou par temps orageux. N'utilisez pas l'appareil dans les atmosphères gazeuses ou explosives. Le moteur de ce produit émet normalement des étincelles capables d'enflammer les vapeurs chimiques.

S'HABILLER DE FAÇON APPROPRIÉE – Ne portez ni vêtements amples ni bijoux et portez une protection des cheveux pour contenir les cheveux longs. Ceux-ci risquent d'être happés par des pièces en mouvement. L'utilisation de gants en caoutchouc et de chaussures de protection est recommandée pour les travaux à l'extérieur.



PORTER DES LUNETTES DE SÉCURITÉ – Lors de l'utilisation de ce produit, portez des lunettes de sécurité avec des écrans latéraux, marquées à la norme ANSI Z87.1. Portez un masque facial ou anti-poussières si l'environnement est poussiéreux.



DANGER : risque de coupure. N'approchez pas les mains des lames.

UTILISER LE BON OUTIL – N'utilisez pas ce produit pour une tâche à laquelle il n'est pas destiné.



AVERTISSEMENT! Mettez l'outil hors tension avant le réglage ou le nettoyage.



ATTENTION! Les Lames continuent de bouger pendant quelques secondes après la mise hors tension de l'outil.

ÉVITER UNE MISE EN MARCHÉ ACCIDENTELLE – Ne portez pas ce produit avec un doigt sur le contacteur.



IMPORTANT! Toute utilisation qui n'est pas expressément permise dans le manuel peut endommager l'outil et placer l'utilisateur dans un grave danger. Lisez avec attention les limites dans les instructions d'utilisation.



IMPORTANT! Avant de chaque utilisation, vérifiez s'il n'y a pas de pièces usées ou endommagées. Vérifiez l'alignement des pièces mobiles, si des pièces mobiles sont coincées, brisées ou incorrectement montées, ainsi que toute autre condition pouvant nuire au fonctionnement de l'outil. Toute pièce endommagée doit être réparée ou remplacée de manière adéquate. Appelez notre service à la clientèle au 1 800-313-5111 pour obtenir une assistance.

RANGER L'APPAREIL INUTILISÉ À L'INTÉRIEUR – Lorsqu'elle n'est pas utilisée, la souffeuse à neige doit être rangée à l'intérieur dans un local sec, hors de portée des enfants.

RESTER VIGILANT – Regardez ce que vous faites. Faites preuve de bon sens. N'utilisez pas la outil si vous êtes fatigué ou sous l'influence de médicaments, de drogues ou d'alcool.



DANGER : si la lame se coince sur un câble ou un cordon électrique, **NE TOUCHEZ PAS LA LAME! ELLE PEUT ÊTRE SOUS TENSION ET ÊTRE TRÈS DANGEREUSE.** Lâchez l'appareil de la manière la plus sûre possible. Déconnectez le cordon ou le câble électrique endommagé de la source d'alimentation. Dans la mesure du possible, effectuez cette opération de manière sûre. En cas de doute, appelez un électricien ou l'entreprise d'électricité pour obtenir de l'aide. Le non respect de cette note de Danger peut entraîner des blessures graves.

ÉCLAIRAGE - N'utilisez la souffeuse à neige qu'à la lumière du jour ou sous un bon éclairage artificiel.

NE PAS ESSAYER D'ATTEINDRE TROP LOIN – Conservez toujours une assise correcte et un bon équilibre.



DANGER : Assurez-vous de désactiver gâchette du contacteur et de ne pas enfoncer le bouton de sécurité lorsque vous retirez des débris coincés entre les lames.

ENTRETIENIR L'OUTIL AVEC ATTENTION – Maintenez les lames de coupe affûtées et propres pour le meilleur rendement et pour réduire le risque de blessure. Maintenez la poignée sèche, propre et exempte d'huile et de graisse.

GARDER HORS DE PORTÉE DES ENFANTS – Tous les visiteurs, enfants et animaux domestiques doivent se tenir au-delà du périmètre de sécurité de la zone de travail.



AVERTISSEMENT : Proposition 65 de la Californie : Ce produit contient des agents chimiques connus dans l'État de la Californie pour causer le cancer et des malformations congénitales ou autres appareil reproducteur.

EXPLICATION DES SYMBOLES

Certains des symboles suivants peuvent apparaître sur ce produit. Examinez-les et apprenez leur signification. Une interprétation correcte des symboles vous permettra d'utiliser ce produit plus efficacement et en meilleure sécurité.



Précautions concernant votre sécurité.



ATTENTION! Lisez le manuel de l'utilisateur, et respectez les notices d'avertissement et les consignes de sécurité.



ATTENTION! Portez toujours une protection oculaire.



N'exposez pas l'outil à la pluie.



AVERTISSEMENT! Les lames de coupe continuent de bouger après la mise hors tension.



AVERTISSEMENT! Maintenez les personnes à l'écart.



N'utilisez le chargeur de batterie qu'à l'intérieur.



Le chargeur de batterie contient un transformateur de sécurité.

CHARGE DE LA BATTERIE

- La batterie doit être complètement chargée avant la première utilisation. La durée de charge est d'environ 3-5 heures. (Consultez la page 5 pour toute instruction.)
- Le chargeur de batterie fourni correspond à la batterie au lithium installée dans l'outil. N'utilisez PAS un autre chargeur pour recharger l'outil.
- Afin de protéger la batterie au lithium contre une décharge profonde, quand elle est à plat, l'outil se met automatiquement hors tension par l'intermédiaire d'un circuit de protection.



Si le contracteur de marche/arrêt est utilisé de façon continue à ce point, la batterie au lithium peut être endommagée. N'essayez pas de continuer d'utiliser l'outil sans avoir rechargé la batterie.



Les équipements électriques usagés ne doivent pas être éliminés avec les ordures ménagères. Recyclez l'appareil lorsque des installations à cet effet existent. Pour obtenir des conseils de recyclage, renseignez-vous auprès des autorités locales ou de votre vendeur.

SPÉCIFICATIONS PRODUIT

Modèle : LSS10163

<p>Entrée : Capacité de la batterie : Vitesse sans charge :</p>	<p>3,6 V CC, 1,5 Ah 1 500 mAH 1 000 SPM</p>	<p>- Batterie lithium-ion - Largeur de la lame des cisailles à gazon 80mm(3.15po) - Longueur de coupe de la lame de taille d'arbrisseaux 160mm(6.3po) - Largeur de coupe maximum de 8 mm (5/16 po) - Système de changement de lame sans outil</p>
<p>Entrée chargeur (adaptateur) : Durée de charge de la batterie :</p>	<p>120 V 60 Hz CA 3 à 5 heures</p>	

LISTE DES PIÈCES

1	Lame de coupe de gazon
2	Contacteur de libération de lame
3	Bouton de verrouillage de sécurité
4	Contacteur de marche/arrêt
5	Lame de coupe d'arbrisseaux
6	Protection de lame de coupe de gazon
7	Protection de lame de coupe d'arbrisseaux
8	Chargeur de batterie

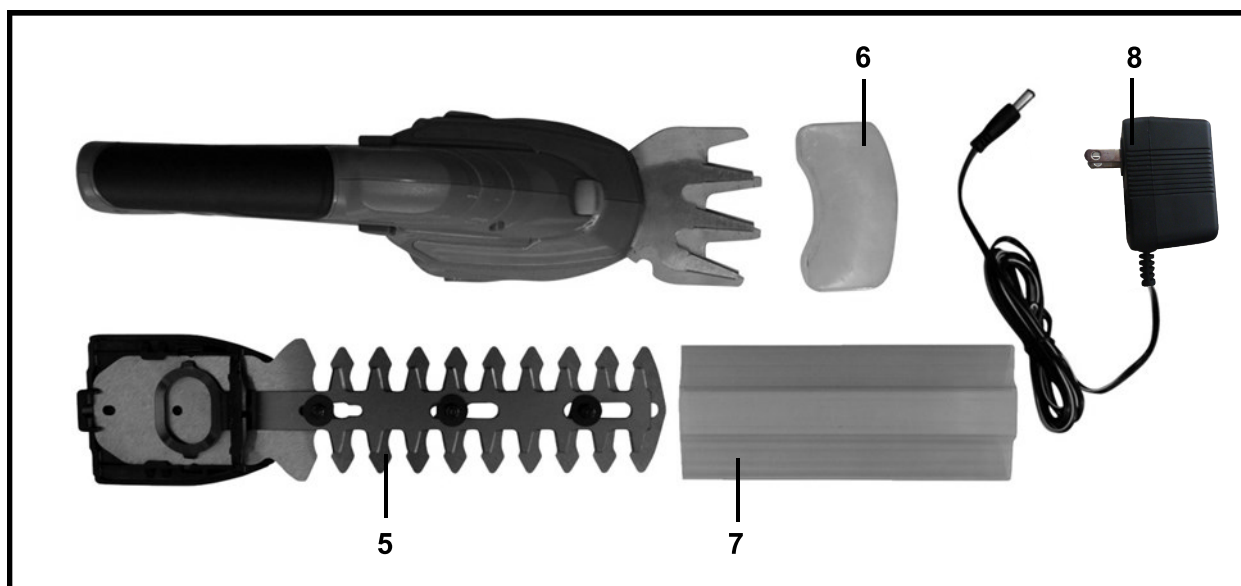
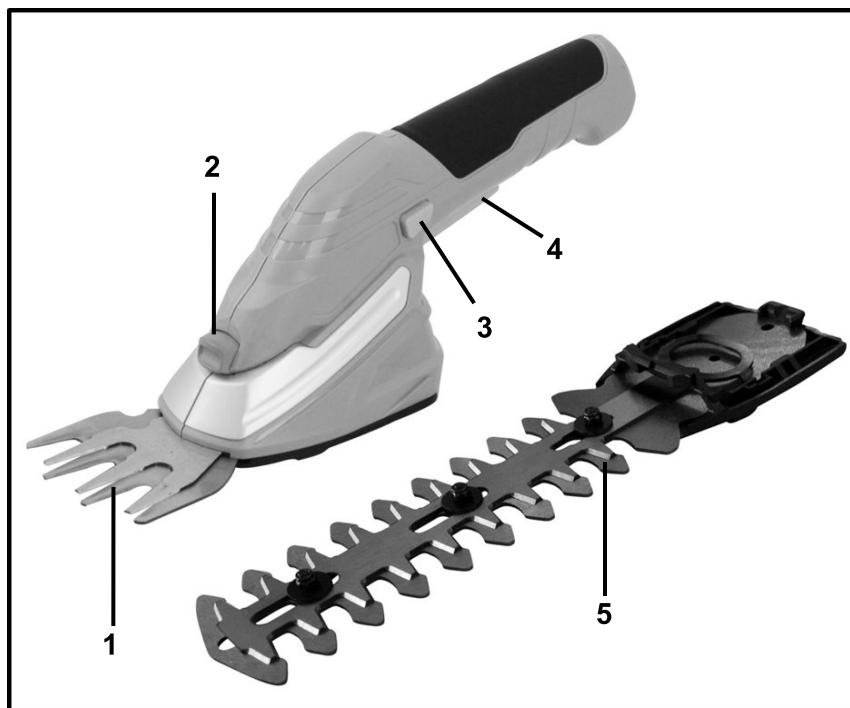

INSTRUCTIONS GÉNÉRALES

LISTE DU CONTENU

- Cisaille avec lame de coupe de gazon montée
- Lame de coupe d'arbrisseaux
- Protections de lame
- Chargeur de batterie
- Manuel de l'utilisateur

DÉBALLAGE

Enlevez avec précaution le produit et les accessoires du carton. Assurez-vous que tous les éléments figurant dans la liste du contenu sont inclus.

Inspectez soigneusement le produit pour vous assurer que rien n'a été cassé ou endommagé pendant le transport.

Ne jetez pas le matériau d'emballage tant que vous n'avez pas soigneusement inspecté et utilisé de façon satisfaisante.



AVERTISSEMENT : si de pièces sont endommagées ou manquantes, n'utilisez pas ce produit tant que les pièces ne sont pas remplacées. Le non respect de cette consigne peut entraîner de blessures graves. Appelez le 1-800-313-5111 pour obtenir de l'aide.

PROCÉDURE DE CHARGE

1. Insérez le câble du chargeur dans l'entrée de charge sur l'outil.



2. Assurez-vous que la prise secteur murale est d'une tension domestique normale (120 V CA, 60 Hz). Insérez la prise du chargeur de batterie dans la prise secteur.
 3. Le voyant rouge de charge s'allume pour indiquer que la batterie est en cours de charge. La batterie est complètement chargée quand le voyant rouge de charge s'éteint.
- * Pendant le processus de charge, il est normal que la poignée de l'outil chauffe.
 - * En cas d'inutilisation de l'outil pendant des périodes prolongées, débranchez le chargeur de batterie de la prise.
 - * N'utilisez pas les cisailles de coupe quand elles sont en cours de charge.
 - * Ne chargez la batterie qu'entre 0° et 40°C (32° et 104°F).
 - * Après une utilisation prolongée, laissez la batterie refroidir avant de la recharger.

DÉMARRAGE ET ARRÊT

Démarrage:

1. Appuyez simultanément sur le bouton de verrouillage de sécurité et sur le contacteur de marche/arrêt.
2. Relâchez le verrouillage de sécurité.

Arrêt:

1. Relâchez de déclenchement de marche/arrêt.

INSTRUCTIONS D'UTILISATION

Ce produit est conçu pour la coupe légère d'arbrisseaux, de haies et de bords de gazon. Veuillez noter que cet outil n'est pas conçu pour une utilisation commerciale, professionnelle ou industrielle. N'utilisez ce produit qu'aux fins spécifiées dans ces instructions. Toute autre utilisation annulera la garantie.

LAME DE COUPE DE GAZON

Utilisez la lame de coupe de gazon pour la coupe de bordures de gazon et les petites surfaces de gazon dans les jardins privés et zones d'agrément.

La lame de coupe de gazon n'est pas conçue pour la coupe de haie ou le broyage de matériau pour le compostage.

Bordures

Guidez l'outil le long de la bordure du gazon.

Après l'utilisation, installez la protection de lame.

Conseils:

- Ne forcez pas l'appareil dans une végétation dense et, si les lames ralentissent, réduisez votre vitesse.
- Évitez de couper à proximité de la terre, du sable ou de graviers, car ceci peut émousser les lames et réduire l'efficacité de coupe.
- Ne laissez pas la lame toucher des surfaces à revêtement, des pierres ou des murets de jardin pour éviter une usure rapide de la lame.

LAME DE COUPE D'ARBRISSEAUX

Utilisez la lame de coupe d'arbrisseaux pour la coupe et la mise en forme de buissons individuels, d'arbrisseaux et de plantes grimpantes dans des jardins domestiques ou d'agrément.

La lame de coupe d'arbrisseaux n'est pas conçue pour la coupe de gazon/bordures.

Coupe d'arbrisseaux

- * Avant l'utilisation, vérifiez que les arbrisseaux ne comportent pas d'objets étrangers, par exemple du fil de fer, etc.
- * Lors de l'utilisation de l'outil, tenez-le loin de vous et tenez-vous dans une position sûre avec votre poids réparti uniformément sur les deux pieds.
- * Lors de la coupe, bougez de façon régulière le long de la ligne de coupe afin que les tiges arrivent directement dans les lames de coupe.
- * Après l'utilisation, installez la protection de lame.

INSTRUCTIONS GÉNÉRALES

Périodes recommandées de coupe/taille:

- Taillez les haies à feuillage caduque en juin et octobre.
- Taillez les haies à feuillage persistant en avril et août.
- Taillez les conifères et les autres arbrisseaux à croissance rapide environ toutes les six semaines entre mai et octobre.

CHANGEMENT DES LAMES

ATTENTION! Les lames peuvent provoquer des blessures. Portez des gants pour changer les lames.

ATTENTION! N'appuyez pas sur le verrouillage de sécurité de la lame pendant les changements de celle-ci.

Dépose des lames:

1. Enfoncez le bouton de déblocage des lames et glissez la lame du coupe-gazon vers le bas pour la retirer, comme illustré.



2. Pour fixer la lame du coupe-gazon, glissez la languette (voir Fig. 1) dans la fente (voir Fig. 2) située dans le logement. Alignez la goupille d'engrenage (voir Fig. 2) avec la fente ovale (voir Fig. 1) sur la lame de manière à les faire correspondre avec précision. Poussez la plaque de protection de la lame vers le haut (voir Fig. 3) jusqu'à entendre le déclic de fermeture. La plaque de protection de la lame se fixera de manière sécuritaire à l'unité au démarrage.

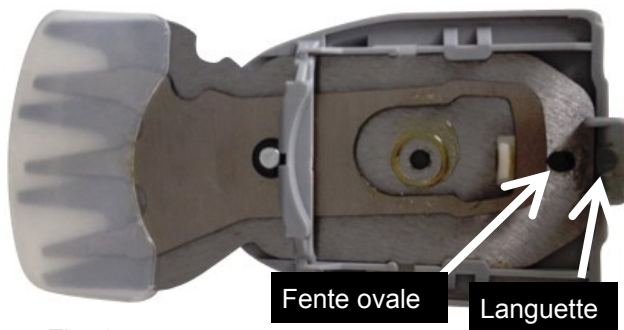

Fig. 1

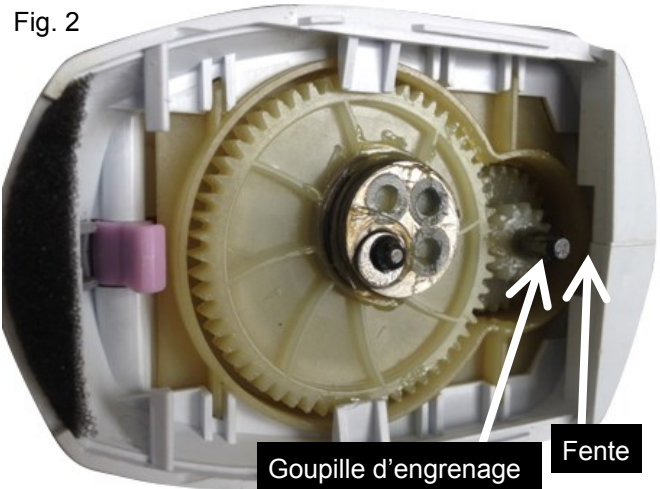

Fig. 2



Fig. 3

3. Pour fixer la lame du coupe-arbrisseaux, glissez la languette (voir Fig. 4) dans la fente (voir Fig. 5) située dans le logement. Alignez la goupille d'engrenage (voir Fig. 5) avec la fente ovale (voir Fig. 4) sur la lame de manière à les faire correspondre avec précision. Poussez la plaque de protection de la lame vers le haut (voir Fig. 6) jusqu'à entendre le déclic de fermeture. La plaque de protection de la lame se fixera de manière sécuritaire à l'unité au démarrage.

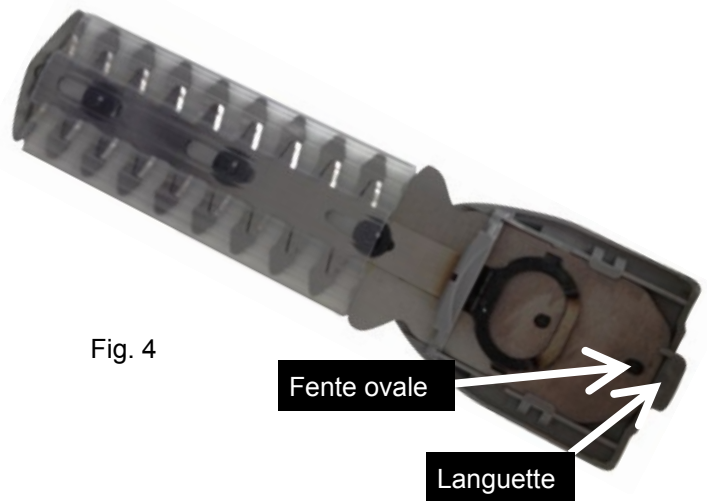

Fig. 4

INSTRUCTIONS GÉNÉRALES

Fig. 5

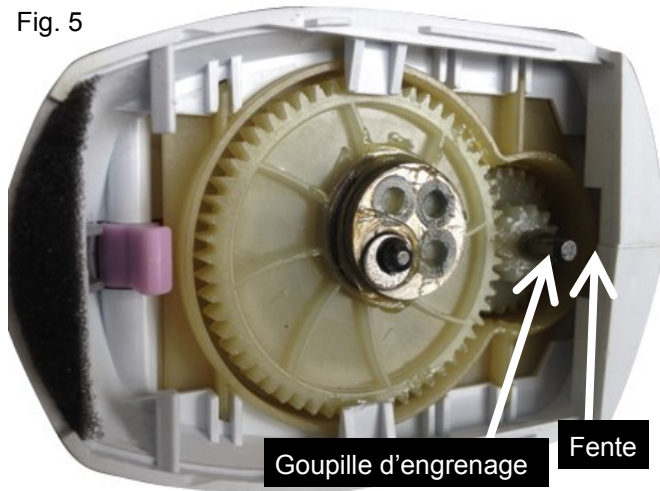

Fig. 6

MAINTENANCE / NETTOYAGE / RANGEMENT

MAINTENANCE:



ATTENTION : les lames peuvent provoquer des blessures. N'appuyez pas sur le verrouillage de sécurité de la lame pendant les travaux de maintenance.

Remarque : pour assurer un service long et fiable, effectuez régulièrement la maintenance suivante:

1. Vérifiez la présence de défaut évidents, comme une lame, des fixations ou des composants endommagés/desserrés.
2. Si l'outil ne fonctionne plus correctement, la réparation doit être effectuée par une personne qualifiée, qui utilise toujours des pièces de rechange identiques.



ATTENTION : Ne nettoyez jamais les cisailles dans de l'eau (surtout de l'eau courante) pour éviter le risqué de blessure et d'endommagement des cisailles.

Pour obtenir des bons résultats de coupe, assurez-vous toujours que les lames sont affûtées et nettoyez-les de temps en temps avec un chiffon doux et sec.

Pour une utilisation plus facile et une durée de vie plus longue des lames, utilisez de l'huile légère pour machines afin de lubrifier les lames de coupe d'abrisseaux et de gazon avant et après chaque utilisation.

Vérifiez l'état du fil de coupe des lames et éliminez immédiatement les encoches et ébavures provoquées par des cailloux etc.

Cet outil ne contient aucune pièce requérant un entretien additionnel.

NETTOYAGE / RANGEMENT

- * Nettoyez l'extérieur de l'outil à fond avec une brosse souple et un chiffon. N'utilisez pas d'eau, de solvants ou de produits de polissage.
- * Retirez tous les débris ceux de l'outil.
- * Après l'utilisation, couvrez les lames avec les protections fournies.
- * Chargez la batterie 3-5 heures avant le rangement.
- * Si l'outil doit être rangé pendant une durée prolongée ou pour l'hiver, chargez la batterie au moins une fois tous les trois mois pour la protéger contre une détérioration.
- * Rangez l'outil dans un endroit sec, sûr et hors de portée des enfants
- * Ne placez pas d'objet sur l'outil.
- * Cet outil ne doit pas être rangé à plus de 40°C (104°F) ou être exposé à la lumière directe du soleil.
- * Ne rangez pas l'outil dans des emplacements avec de l'électricité statique.

APPELEZ-NOUS D'ABORD!

Appelez-nous d'abord pour toute question concernant le fonctionnement ou l'entretien de ce produit au 1.800.313.5111 entre 7h30 et 16h30, heure normale de l'Est, ou envoyez un courriel à earthwise@reelin.com.



The Great States Corporation
American Lawn Mower Company
830 Webster Street
Shelbyville, IN 46176
États-Unis
www.americanlawnmower.com



MANUEL DE L'UTILISATEUR

Taille-haie/coupe-gazon sans fil, avec batterie au lithium de 3,6 V

Ce produit est protégé par des brevets américains et d'autres brevets internationaux

Copyright Tous droits réservés.

GARANTIE

Ce produit est fabriqué pour la société The Great States Corporation/American Lawn Mower Company. The Great States Corporation/American Lawn Mower Company, Shelbyville, Indiana, fabrique des tondeuses à gazon depuis plus de 100 ans et garantit au premier propriétaire que chaque produit neuf et ses pièces d'entretien sont exempts de défauts de matériau et de fabrication et consent à réparer ou remplacer, dans le cadre de cette garantie, tout produit ou pièce défectueux pendant un (1) an à partir de la date d'achat d'origine, sauf dans les conditions et circonstances indiquées ci-dessous. Une preuve d'achat (original du reçu de vente daté) doit accompagner toute réclamation de garantie.

CETTE GARANTIE N'EST PAS TRANSFÉRABLE ET NE COUVRE PAS :

Les produits vendus endommagés ou incomplets, vendus « tels quels », vendus remis en état ou utilisés comme équipements de location.

La livraison, l'installation ou les réglages normaux expliqués dans le manuel de l'utilisateur.

Les dommages ou responsabilités provoqués par le transport, une mauvaise manipulation, une mauvaise installation, une tension ou un câblage incorrects, une mauvaise maintenance, une modification incorrecte ou l'utilisation d'accessoires ou d'outils non spécifiquement recommandés.

Les réparations nécessaires à cause d'un abus ou d'une négligence de l'opérateur, ou du manquement à l'installation, l'utilisation, la maintenance ou le stockage du produit conformément aux instructions figurant dans le manuel de l'utilisateur.

Les dommages causés par le froid, la chaleur, la pluie, une humidité excessive, des environnements et matériaux corrosifs ou d'autres contaminants.

Les pièces consommables qui s'usent lors d'une utilisation normale, y compris, notamment, les lames.

Les défauts esthétiques qui n'interfèrent pas avec la fonctionnalité du produit.

Les frais de transport du client au revendeur. Les frais de réparation et de transport des produits ou pièces avérés ne pas être défectueux.

TOUT DOMMAGE, PERTE OU FRAIS CONSÉCUTIF, INDIRECT OU CONSÉQUENT QUI POURRAIT RÉSULTER D'UN DÉFAUT, D'UNE DÉFAILLANCE OU D'UN DYSFONCTIONNEMENT DU PRODUIT. Certains états ne permettent pas l'exclusion ou la limitation de la durée d'une garantie implicite, les restrictions ci-dessus peuvent donc ne pas s'appliquer.

UNE UTILISATION NON RÉSIDENIELLE OU UNE UTILISATION COMMERCIALE ANNULE TOUTES LES GARANTIES.

The Great States Corporation
American Lawn Mower Company
830 Webster Street
Shelbyville, IN 46176
Téléphone. 1-800-313-5111
États-Unis
www.americanlawnmower.com

Dans le cadre d'un engagement permanent d'amélioration de la qualité, le Fabricant se réserve le droit de modifier des pièces ou la conception de ce produit.