

TROUBLESHOOTING:

	Possible Cause	Corrective Action
Bulb will not light.	1. Bulb is burned out.	1. Replace light bulb.
	2. Power is off.	2. Make sure power supply is on.
	3. Faulty wire connection.	3. Check wiring.
	4. Faulty switch.	4. Test or replace switch.
Fuse blows or circuit breaker trips when light is turned on.	1. Crossed wires or power wire is grounding out.	1. Check wire connections.

PRODUCT MAINTENANCE:

1. To clean simply wipe with a soft dry cloth.
2. Do not use any cleaners with chemicals, solvents or harsh abrasives.

LIMITED WARRANTY

The manufacturer warrants this portable luminaire to be free from defects in materials and workmanship for a period of five (5) years from date of purchase. This warranty applies only to the original consumer purchaser and only to products used in normal use and service. If this product is found to be defective, the manufacturer's only obligation, and your exclusive remedy, is the repair or replacement of the product at the manufacturer's discretion, provided that the product has not been damaged through misuse, abuse, accident, modifications, alterations, neglect or mishandling. This warranty shall not apply to any product that is found to have been improperly installed, setup, or used in any way not in accordance with the instruction supplied with the product. This warranty shall not apply to a failure of the product as a result of an accident, misuse, abuse, negligence, alteration, or faulty installation, or any other failure not relating to faulty material or workmanship. This warranty shall not apply to the finish on any portion of the product, such as surface and/or weathering, as this is considered normal wear and tear. **The manufacturer does not warrant and specially disclaims any warranty, whether express or implied, of fitness for a particular purpose, other than the warranty contained herein. The manufacturer specifically disclaims any liability and shall not be liable for any consequential or incidental loss or damage, including but not limited to any labor / expense costs involved in the replacement or repair of said product.**



INSTRUCTION MANUAL

1LT Chandelier Abbey Collection

Home Depot SKU 188-799 (UPC 019293704113)

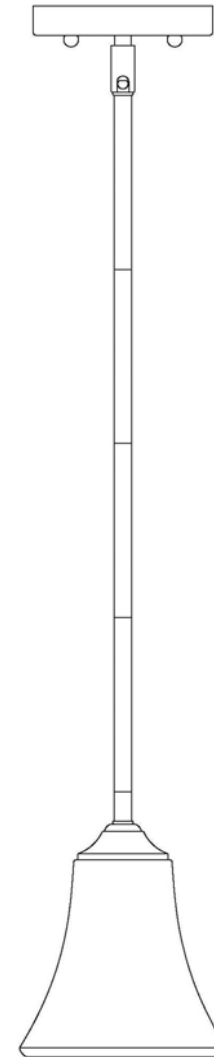

Thank you for purchasing this Hampton Bay interior pendant fixture. This product has been manufactured with the highest standards of safety and quality. The finish and coordinating frosted glass shade will add warmth and beauty to any part of your home.

FEATURES:

1. One-light interior mini pendant in an oil rubbed bronze finish with frosted glass shade. This mini pendant is part of the matching Abbey collection available at The Home Depot.
2. Pendant can be installed at normal ceiling heights or over high ceilings using one to four standard 12-inch metal rods (included).
3. For further energy savings this fixture has been engineered to use a compact fluorescent (CFL) light bulb (not included).
4. Frosted glass shade is easily removed for cleaning to keep your fixture looking brand new year after year.

QUESTIONS, PROBLEMS, MISSING PARTS:

Before returning to your local Home Depot, please call our Customer Service Team at 1-877-527-0313 or visit www.homedepot.com. Please reference your SKU (188-799) or UPC (UPC 019293704113).

4. Tuck all wires back into Outlet Box (P).
5. Slide Canopy Cover (M) over the two Mounting Screws (O). Secure the Canopy Cover (M) in place using the two Threaded Caps (L).

It is now safe to remove the temporary support from below the fixture.

6. Attach the Glass Shade (G) and metal Shade Lock Washer (H) over the threaded socket then secure using Threaded Ring (I).
7. Install light bulb (not provided) in accordance with the fixture specifications. **DO NOT EXCEED THE MAXIMUM WATTAGE RATING FOR THIS FIXTURE.**

Installation is complete. Turn on the power at the circuit breaker or fuse box. Turn the light switch on to activate the fixture.

INSTALLATION:

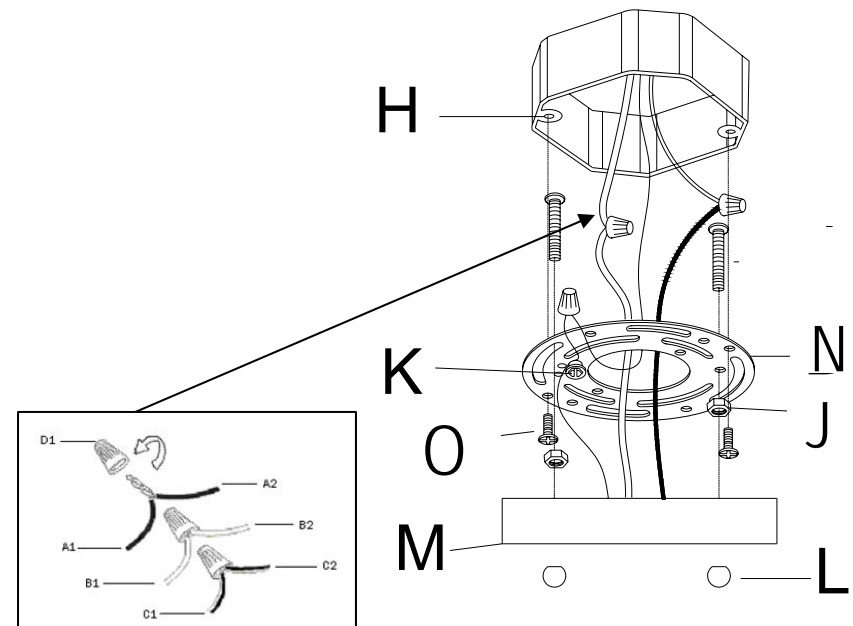

PARTS INCLUDED FOR INSTALLATION (parts are not to scale):

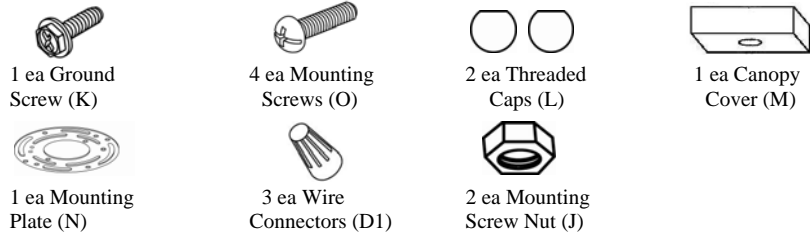

INSTALLATION INSTRUCTIONS:

1. Thread two (2) Mounting Screws (O) into the Mounting Plate (N) as shown in the Installation Diagram; hand-turn the Mounting Screw Nut (J) firmly to each Mounting Screw (O) to secure.
2. Securely fasten the Mounting Plate (N) using a Phillips screwdriver to the Outlet Box (P) using the two remaining Mounting Screws (O). Pull the Outlet Box house black, white and ground wire through Mounting Plate (N).

NOTE: For the final Installation steps it is recommended to have temporary support holding the fixture in place until all wire connections are made and the pendant canopy is securely fastened.

3. Connect the ribbed wire from the fixture to the white (neutral) wire from the Outlet Box (B1 and B2), and the smooth wire from the fixture to the black (live) wire from the Outlet Box (A1 and A2). Cover the two wire connections using the two provided Wire Connectors (D1). Wrap the two wire connections with electrical tape for a more secure connection. Connect the copper ground wire from the fixture to the Outlet Box ground wire. If a ground wire does not exist in the Outlet Box (P), connect the fixture ground wire directly to the Ground Screw (K) on the Mounting Plate (N). Note: If you have electrical questions, consult your local electrical code for approved grounding methods.

CAUTION:

1. Before starting installation of this fixture or removal of a previous fixture, disconnect the power by turning off the circuit breaker or by removing the fuse at the fuse box..
2. CONSULT A QUALIFIED ELECTRICIAN IF YOU HAVE ANY ELECTRICAL QUESTIONS.
3. If you have any non-electrical questions about this fixture, please contact our Customer Service Team at 1-877-527-0313 or visit www.homedepot.com. Please reference your SKU (188-799) or UPC (019293704113).
4. Keep your receipt and these Instructions for Proof of Purchase.

TOOLS REQUIRED FOR ASSEMBLY & INSTALLATION (not included):

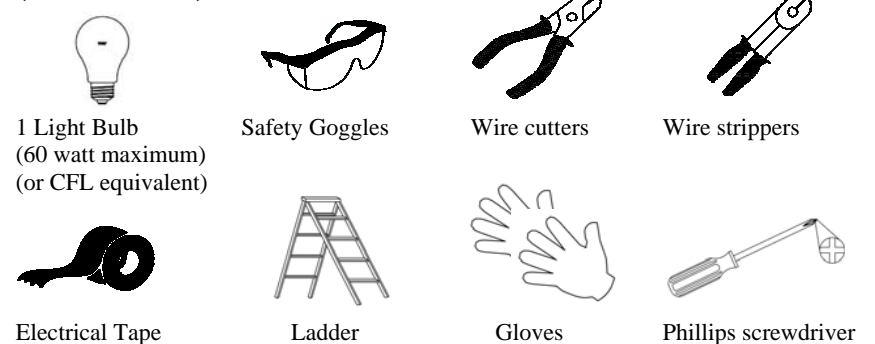

PARTS INCLUDED FOR ASSEMBLY (parts are not to scale):

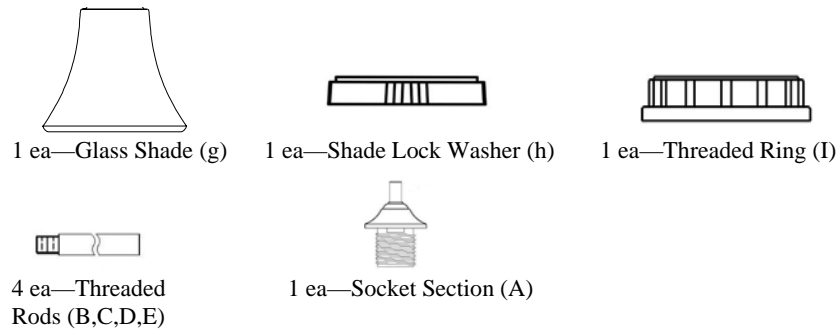

ASSEMBLY INSTRUCTIONS:

1. Carefully unpack the fixture. Lay out all parts on a clean surface. Determine the number of rods needed for the finished fixture height.
2. Fasten Rod (B) to Socket Section (A) by hand-turning the Threaded Rod (B) clockwise until snug.
3. Repeat step 2 as necessary for threaded Rod (C, D and E) until desired length is achieved.
4. Thread the copper ground wire and brown fixture wire through Canopy Cover (M). Fasten the last rod to Canopy Cover (M) by hand-turning clockwise until snug. Leave approximately eight (8) inches of brown fixture and ground wire from Canopy Cover (M). Split and clean the fixture wires using wire cutters and strippers.

ASSEMBLY:

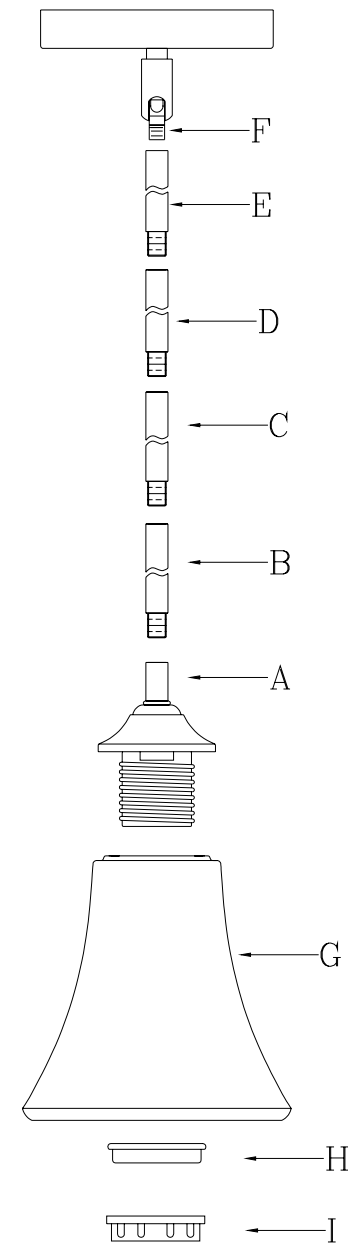



DETECCIÓN Y SOLUCIÓN DE PROBLEMAS:

	Causa posible	Acción correctiva
El foco no se enciende.	1. El foco está fundido.	1. Reemplace el foco.
	2. No hay corriente eléctrica.	2. Asegúrese que haya corriente eléctrica.
	3. Conexión de cables defectuosa.	3. Inspeccione el cableado.
	4. Interruptor defectuoso.	4. Pruebe o reemplace el interruptor.
Salta el fusible o el cortacircuitos se dispara cuando la luz se enciende.	Hay cables cruzados o hay una falsa conexión a tierra del cable de alimentación.	Inspeccione las conexiones de cables.

MANTENIMIENTO DEL PRODUCTO:

1. Para limpiar el artefacto primero desconecte la corriente apagando el cortacircuitos o retirando el fusible de la caja de fusibles. Luego utilice un paño limpio seco (nunca use agua o disolvente) para limpiar todo el artefacto.
2. No use ningún limpiador con compuestos químicos, disolventes o abrasivos fuertes. Use sólo un paño seco suave para quitar el polvo o limpiar con cuidado.

GARANTÍA LIMITADA

El fabricante garantiza que este artefacto de iluminación no tiene defectos de material ni de mano de obra por un período de cinco (5) años a partir de la fecha de compra. Esta garantía se aplica sólo al comprador consumidor original y sólo a los productos utilizados durante un uso y servicio normal. Si este producto se encuentra defectuoso, la única obligación del fabricante y el recurso exclusivo que usted tiene, es la reparación o reemplazo del producto a discreción del fabricante, siempre que el producto no haya sido dañado por uso indebido, abuso, accidente, modificaciones, alteraciones, negligencia o maltrato. Esta garantía no se aplica a ningún producto que haya sido montado o instalado incorrectamente o usado de una manera que no sea acorde con las instrucciones suministradas con el mismo. Esta garantía no se aplica a fallos del producto como resultado de accidente, uso indebido, abuso, negligencia, alteración o instalación inadecuada o cualquier otro fallo no relacionado con mano de obra o material defectuoso. Esta garantía no se aplica al acabado en ninguna parte del producto tal como la superficie y/o erosión, ya que esto se considera desgaste natural. **El fabricante no garantiza y declina en especial cualquier garantía, ya sea expresa o implícita, de idoneidad para cierto fin, que no sea la garantía que aquí se incluye. El fabricante declina específicamente cualquier responsabilidad y no será responsable por ninguna pérdida o daño consecuente o incidental incluyendo, entre otros, costos por mano de obra / gastos inherentes al reemplazo o reparación de dicho producto.**

MANUAL DE INSTRUCCIONES

Mini Colgante de Una Luz Abbey

Home Depot SKU 188-799 (UPC 019293704113)

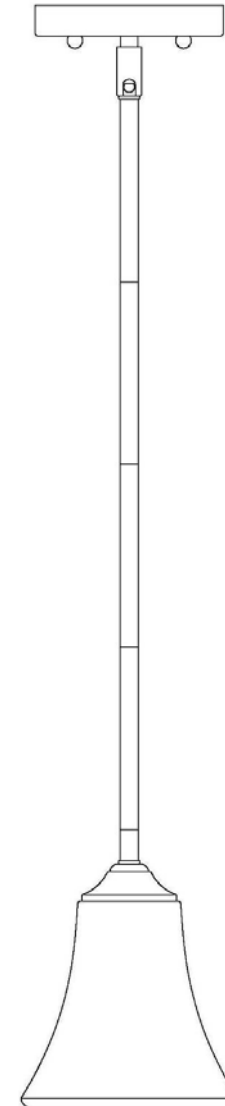

Gracias por adquirir este artefacto colgante para interiores de Hampton Bay. Este producto ha sido fabricado siguiendo los estándares más altos de calidad y seguridad. El acabado y pantalla de vidrio opalino que combina hace más bonito y cálido cualquier ambiente de su hogar.

CARACTERÍSTICAS:

1. Mini colgante de una luz para interiores con un acabado de bronce aceitado y pantalla de vidrio opalino. Este mini colgante es parte de la colección combinable de Abbey que se encuentra disponible en Home Depot.
2. El colgante puede instalarse a una altura de techo normal o de techo alto usando de una a cuatro varillas metálicas estándar de 30 cm (12 pulg.) (incluidas).
3. Para ahorrar más energía este artefacto ha sido diseñado para que use un foco fluorescente compacto (CFL) (no incluido).
4. La pantalla de vidrio opalino se quita fácilmente para limpiar para que su artefacto luzca nuevo durante años.

PREGUNTAS, PROBLEMAS, PIEZAS FALTANTES:

Antes de regresar el producto al Home Depot de su área, por favor llame al Equipo de Servicio al Cliente al 1-877-527-0313 o visite www.homedepot.com. Dé como referencia el número de SKU (188-799) o UPC (019293704113).

conexión (P) conecte el cable a tierra del artefacto directamente al tornillo a tierra (M) en la barra transversal (K) en la placa de montaje (N). *Nota: Si tiene dudas eléctricas consulte el código eléctrico de su área para informarse sobre métodos de puesta a tierra aprobados.*

4. Vuelva a insertar todos los cables en la boca de conexión (P).
5. Deslice la caja protectora (M) encima de los dos tornillos de montaje (O). Fíjela en su sitio con dos tapas roscadas (L).

Es ahora seguro retirar el soporte temporal que había puesto debajo del artefacto.

6. Acople la pantalla de vidrio (G) y la arandela de traba metálica de la pantalla (H) en el portalámparas con rosca. Luego fíjela con el anillo roscado (I).
7. Instale el foco (no suministrado) según las especificaciones del artefacto. **NO EXCEDA EL LÍMITE MÁXIMO DE VATTIOS PARA ESTE ARTEFACTO.**

La instalación ya está completa. Conecte la corriente en la caja de fusibles o cortacircuitos. Encienda la luz para prender el artefacto.

DIAGRAMA DE INSTALACIÓN:

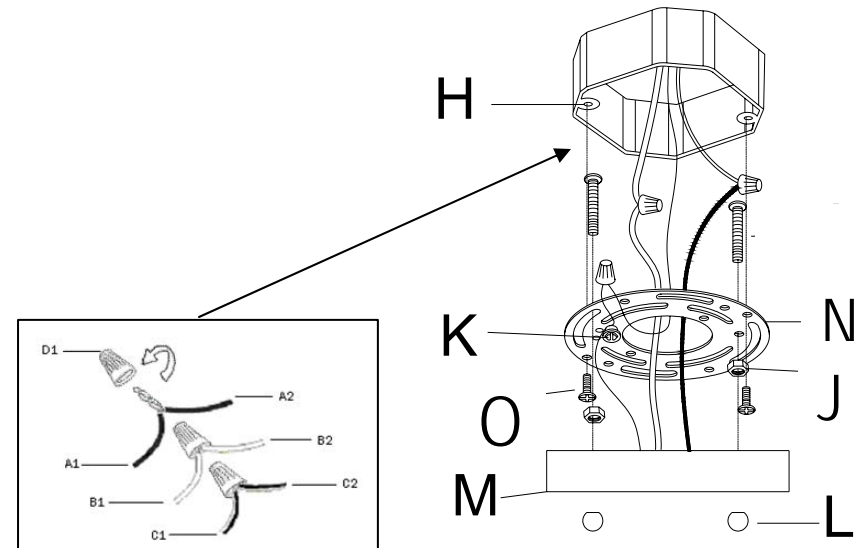

PIÈCES FOURNIES POUR L'INSTALLATION ((no están a escala)

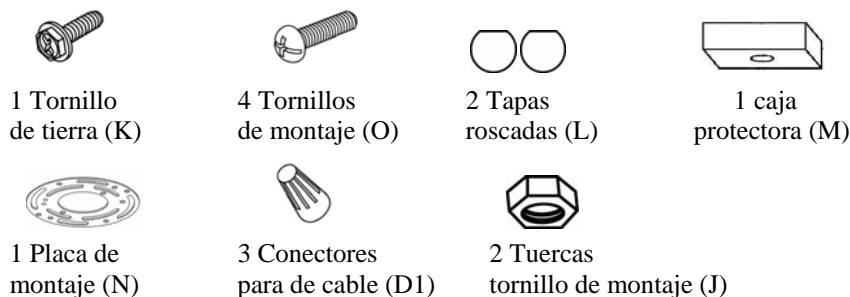

INSTRUCCIONES DE INSTALACIÓN:

1. Enrosque dos (2) tornillos de montaje (O) en la placa de montaje (N) tal y como se muestra en el diagrama de instalación. Gire a mano una tuerca para tornillo de montaje (J) en cada tornillo de montaje (O) para que queden bien asegurados.
2. Con un destornillador Phillips asegure bien la placa de montaje (N) en la boca de conexión (P) usando los dos tornillos de montaje (O) restantes. Tire del cable de tierra y del blanco y negro de la casa para sacarlos de la boca de conexión por la placa de montaje (N).

NOTA: Para los pasos finales de instalación se recomienda tener soporte temporal (andamiaje o similar) que sostenga el artefacto en su lugar hasta que se hayan hecho todas las conexiones de cables y la carcasa del colgante esté bien asegurada.

3. Conecte el cable con costados levantado del artefacto al cable blanco (cable neutral) de la boca de conexión (B1 y B2) y el cable liso del artefacto al cable negro (cable vivo) de la boca de conexión (A1 y A2). Cubra las dos conexiones de cables con los dos conectores de cable (D1) suministrados. Envuelva las dos conexiones de cables con cinta eléctrica para una conexión más segura. Conecte el cable a tierra de cobre del artefacto al cable a tierra de la boca de conexión. Si no hay un cable a tierra en la boca de

PRECAUCIÓN:

1. Antes de instalar este artefacto o quitar el anterior, desconecte la corriente apagando el cortacircuitos o retirando el fusible de la caja de fusibles.
2. CONSULTE A UN ELECTRICISTA CUALIFICADO EN CASO DE TENER ALGUNA DUDA ELÉCTRICA.
3. Si tuviera alguna pregunta no relacionada con electricidad, por favor llame al Equipo de Servicio al Cliente al 1-877-527-0313 o visite www.homedepot.com. Dé como referencia el número de SKU (188-799) o UPC (019293704113).
4. Guarde su recibo y estas instrucciones como comprobante de compra.

HERRAMIENTAS RECOMENDADAS PARA EL ENSAMBLAJE Y LA INSTALACIÓN (no incluidas):

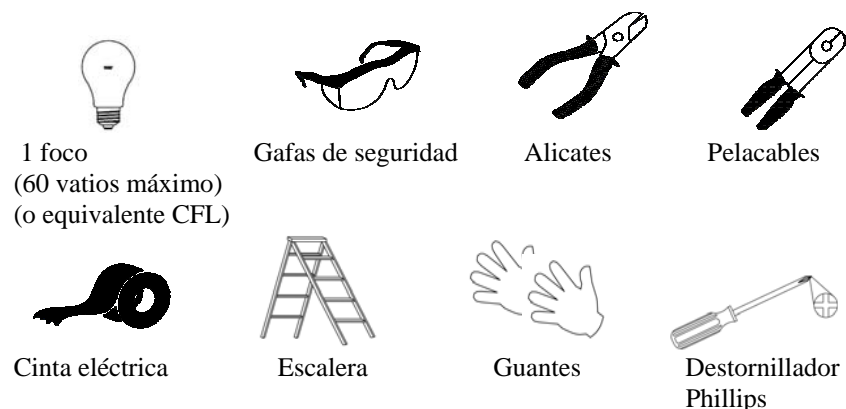

PIEZAS INCLUIDAS PARA EL ENSAMBLAJE (no están a escala):

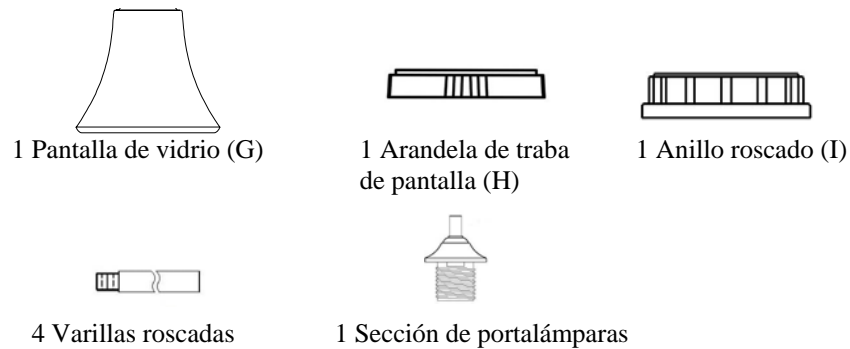

INSTRUCCIONES DE ENSAMBLAJE:

1. Desempaque cuidadosamente el artefacto. Coloque las partes en una superficie despejada. Determine el número de varillas necesarias para la altura del artefacto terminado.
2. Fije la varilla roscada (B) a la sección del portalámparas (A) girándola a mano en sentido horario hasta ajustarla.
3. Repita el paso 2 según sea necesario para las varillas roscadas (C, D y E) hasta alcanzar el largo deseado.
4. Pase el cable a tierra de cobre y el marrón del artefacto por la caja protectora (M). Fije la última varilla a la caja protectora (M) girándola a mano en sentido horario hasta ajustarla. Deje aproximadamente 20 cm [ocho (8) pulgadas] del cable de tierra y del marrón fuera de la caja protectora (M). Corte y pele los cables del artefacto con alicates y pelacables.

DIAGRAMA DEL ENSAMBLAJE:

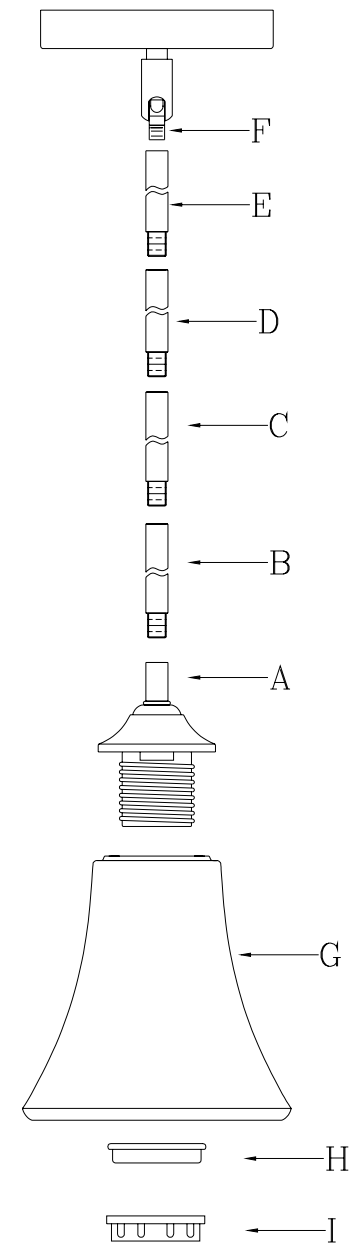

DÉPANNAGE :

	Cause possible	Solution
L'ampoule ne s'allume pas.	1. L'ampoule est grillée.	1. Remplacez l'ampoule.
	2. L'alimentation est coupée.	2. Assurez-vous que l'alimentation est branchée.
	3. Branchement défectueux des fils.	3. Vérifiez le câblage.
	4. Interrupteur défectueux.	4. Testez ou remplacez l'interrupteur.
Le fusible grille ou le disjoncteur saute à l'allumage.	Fils croisés ou fuite à la terre du fil d'alimentation.	Vérifiez les branchements des fils.

MAINTENANCE DU PRODUIT :

1. Pour nettoyer le dispositif, coupez l'alimentation au disjoncteur ou enlevez un fusible du boîtier. À l'aide d'un chiffon propre et sec (pas d'eau ni de solvant), essuyez l'ensemble du dispositif.
2. N'utilisez jamais de produits nettoyants contenant des produits chimiques, des solvants ou des produits abrasifs. Utilisez uniquement un chiffon doux et sec pour dépolir ou essuyer soigneusement le dispositif.

GARANTIE LIMITÉE

Le fabricant garantit ce lustre contre les défauts de matériau et les vices de fabrication pour une période de cinq (5) ans à partir de la date d'achat. Cette garantie s'applique uniquement aux acheteurs originaux et aux produits utilisés dans les conditions normales d'utilisation et d'entretien. Si ce produit est défectueux, la seule obligation du fabricant, et votre seul recours, est la réparation ou le remplacement à la discrétion du fabricant, à condition que le produit n'ait pas été endommagé à la suite d'une mauvaise utilisation, d'un abus, d'un accident, de modifications, d'altérations, de négligence ou de fausse manipulation. Cette garantie ne s'appliquera en aucun cas aux produits qui n'ont pas été correctement montés, installés ou utilisés, conformément aux instructions fournies avec le produit. Cette garantie ne s'appliquera en aucun cas à un produit défectueux suite à une utilisation incorrecte, un accident, une négligence, des altérations ou une installation incorrecte ou toute autre panne non liée à un défaut de matériau ou un vice de fabrication. Cette garantie ne s'applique en aucun cas à la finition de toute partie du produit, telle que la détérioration de la surface ou les érosions résultant de l'usure normale du produit. **Le fabricant décline spécifiquement toute garantie et responsabilité, expresses ou implicites, quant à l'adéquation du produit à une utilisation particulière autre que celle décrite par la présente garantie. Le fabricant décline également toute responsabilité et ne pourra être tenu pour responsable d'une perte ou d'un dommage consécutif ou accessoire, y compris, mais sans s'y limiter, les coûts de main-d'œuvre et les frais impliqués par le remplacement ou la réparation dudit produit.**



MODE D'EMPLOI

Mini suspension à une lumière Collection Abbey

N° UGS Home Depot 188-799 (CUP 019293704113)

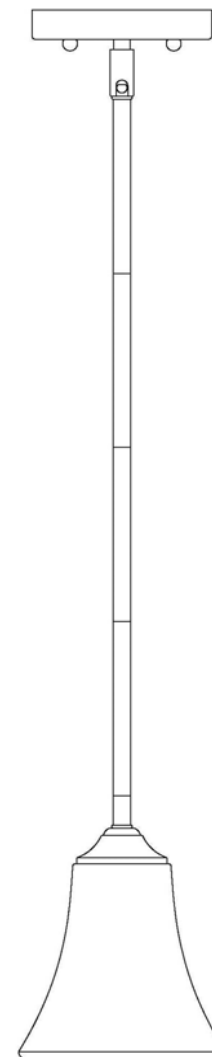

Merci d'avoir acheté ce dispositif d'éclairage suspendu pour l'intérieur de Hampton Bay. Ce produit a été fabriqué en conformité avec les normes les plus strictes de sécurité et de qualité. Les finitions et l'abat-jour en verre givré coordonnés apportent chaleur et beauté à n'importe quelle pièce de votre maison.

CARACTÉRISTIQUES :

1. Mini suspension d'intérieur à une lumière, finition bronze huilé et abat-jour en verre givré. Cette mini suspension fait partie de la collection Abbey assortie, en vente dans les magasins Home Depot.
2. Vous pouvez fixer cette suspension sur un plafond de hauteur normale ou des plafonds hauts à l'aide d'une à quatre tiges de métal d'environ 30,5 cm (12 pouces) (fournies).
3. Afin de contribuer aux économies d'énergie, ce dispositif d'éclairage a été conçu pour fonctionner avec une lampe fluocompacte (non fournie).
4. L'abat-jour en verre givré est facile à retirer pour être nettoyé afin que votre dispositif d'éclairage garde son aspect neuf, année après année.

QUESTIONS, PROBLÈMES, PIÈCES MANQUANTES :

Avant de retourner à votre magasin Home Depot local, appelez notre équipe du service client au numéro 1-877-527-0313 ou visitez le site www.homedepot.com. Veuillez fournir votre n° UGS (188-799) ou CUP (019293704113).

Remarque: pour toute question au sujet de l'installation électrique, consultez votre code électrique local pour connaître les méthodes de mise à la terre approuvées.

4. Remplacez tous les fils dans la boîte de sortie de courant (P).
5. Faites glisser le pavillon de recouvrement (M) sur les deux vis de montage (O). Fixez-le (M) à l'aide de deux capuchons filetés (L).

Vous pouvez désormais retirer en toute sécurité le système de soutien temporaire.

6. Fixez l'abat-jour en verre (G) et la rondelle métallique de verrouillage (H) sur la douille fileté, puis serrez à l'aide de la bague fileté (I).
7. Installez l'ampoule (non fournie) selon les spécifications du dispositif. **LA PUISSANCE DE L'AMPOULE NE DOIT PAS DÉPASSER LA PUISSANCE NOMINALE INDIQUÉE POUR CE DISPOSITIF!**

L'installation est maintenant terminée. Rebranchez l'alimentation au niveau de la boîte de fusibles ou du disjoncteur. Appuyez sur l'interrupteur pour allumer le dispositif.

SCHÉMA DE MONTAGE :

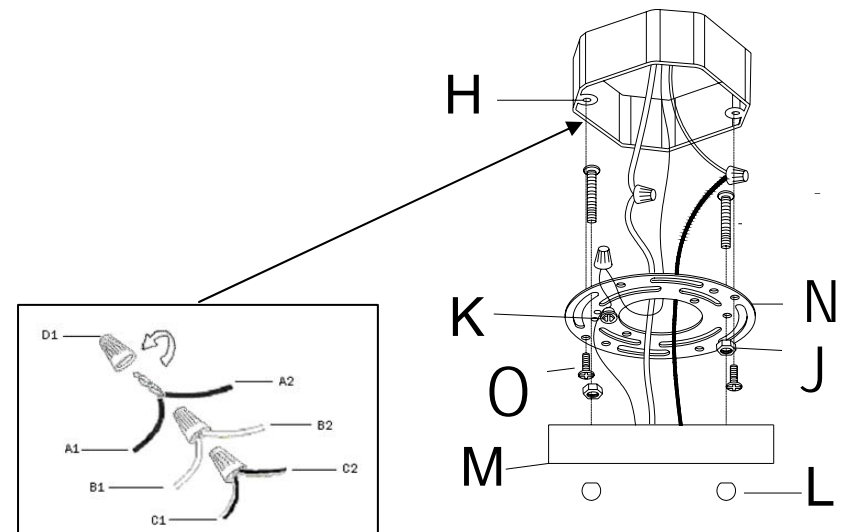

PIÈCES FOURNIES POUR L'INSTALLATION (les illustrations ne sont pas à l'échelle) :

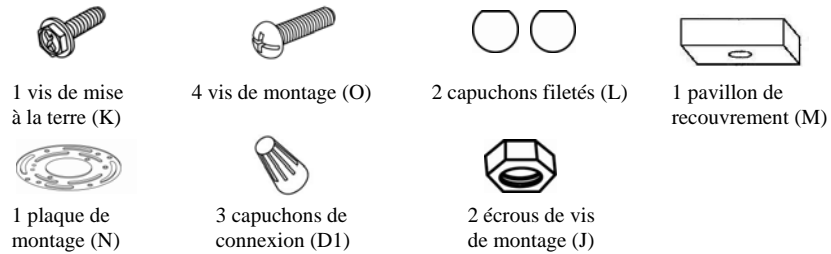

INSTRUCTIONS D'INSTALLATION :

1. Serrez les deux (2) vis de montage (O) dans la plaque (N) comme illustré dans le schéma de montage; serrez fermement l'écrou (J) de chaque vis (O) à la main.
2. Fixez la plaque de montage (N) à l'aide d'un tournevis cruciforme à la boîte de sortie de courant (P) à l'aide des deux vis de montage restantes (O). Tirez le fil de terre et les fils noir et blanc de la boîte de sortie de courant et faites-les passer dans la plaque de montage (N).

REMARQUE: pour les dernières étapes de l'installation, il est recommandé de soutenir temporairement le dispositif jusqu'à ce que tous les branchements de fils soient effectués et que le pavillon de recouvrement de la suspension soit correctement fixé.

3. Branchez le fil à côtes du dispositif au fil blanc (neutre) de la boîte de sortie de courant (B1 et B2) et le fil lisse du dispositif au fil (vivant) de la boîte de sortie de courant (A1 et A2). Couvrez les deux branchements de fil à l'aide des capuchons de connexion (D1) fournis. Isolez les deux branchements de fil avec du ruban isolant par mesure de sécurité. Branchez le fil de terre en cuivre du dispositif d'éclairage au fil de terre de la boîte de sortie de courant. Si la boîte de sortie de courant (P) ne comporte aucun fil de terre, branchez le fil de terre du dispositif directement à la plaque de montage (N) de la vis de mise à la terre (K).

ATTENTION :

1. Avant de commencer l'installation de ce dispositif d'éclairage ou le retrait du dispositif précédent, coupez l'alimentation au disjoncteur ou enlevez le fusible correspondant du boîtier.
2. **CONSULTEZ UN ÉLECTRICIEN QUALIFIÉ POUR TOUTE QUESTION ÉLECTRIQUE.**
3. Pour des questions qui ne concernent pas l'aspect électrique de ce dispositif, appelez notre équipe du service client au numéro 1-877-527-0313 ou visitez le site www.homedepot.com. Veuillez fournir votre n° UGS (188-799) ou CUP (019293704113).
4. Gardez votre ticket de caisse et ce mode d'emploi comme preuve d'achat.

OUTILS RECOMMANDÉS POUR L'ASSEMBLAGE ET L'INSTALLATION (non fournis) :

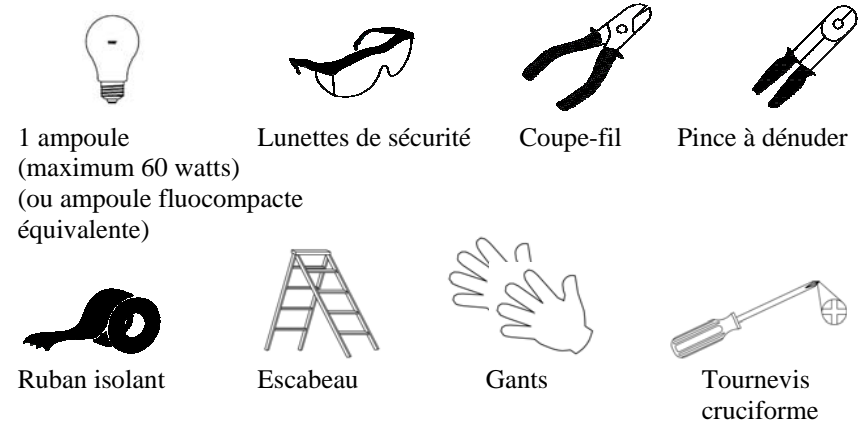

PIÈCES FOURNIES POUR L'ASSEMBLAGE (les illustrations ne sont pas à l'échelle) :

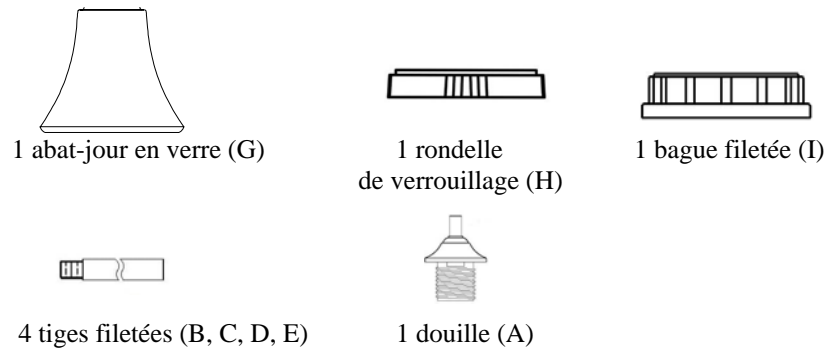

INSTRUCTIONS D'ASSEMBLAGE :

1. Déballiez soigneusement le dispositif d'éclairage. Disposez toutes les pièces sur une surface propre. Déterminez le nombre de tiges nécessaires en fonction de la hauteur du dispositif d'éclairage fini.
2. Serrez la tige (B) sur la douille (A) à la main en tournant la tige filetée (B) dans le sens des aiguilles d'une montre.
3. Répétez l'étape 2 si nécessaire pour la tige filetée (C, D et E) jusqu'à obtenir la longueur souhaitée.
4. Passez le fil de terre en cuivre et le fil marron du dispositif à travers le pavillon de recouvrement (M). Serrez la dernière tige sur le pavillon de recouvrement (M) à la main en la faisant tourner dans le sens des aiguilles d'une montre. Laissez environ vingt (20) centimètres (8 pouces) de fil marron et de fil de terre pendre du pavillon de recouvrement (M). Dénudez les fils du dispositif d'éclairage à l'aide d'un coupe-fil et d'une pince à dénuder.

ASSEMBLAGE :

