

SAVE THESE INSTRUCTIONS  
CONSERVER CES INSTRUCTIONS  
GUARDE ESTAS INSTRUCCIONES



vitapur®

ADVANCED | AVANÇÉ | AVANZADA

# High Efficiency Water Dispenser

## Distributeur d'eau à rendement élevé

## Dosificador de agua de alta eficiencia

Use & Care Guide  
Guide d'utilisation et d'entretien  
Manual d uso y cuidado



VWD5446W

VWD5446BLS

**CAUTION:** Before using water dispenser, read this manual and follow all safety rules and operating instructions.

**MISE EN GARDE:** Avant d'employer votre distributeur d'eau, lisez ce manuel et suivez toutes les règles de sécurité et les consignes d'utilisation.

**PRECAUCIÓN:** Antes de usar el dosificador de agua, lea este manual y siga todas las reglas de seguridad e instrucciones de funcionamiento.



Thank you for purchasing a vitapur® Water Dispenser. Please read the enclosed operating instructions carefully and retain this booklet for future reference. We have carefully engineered your vitapur® Water Dispenser to give you years of enjoyment and trouble free operation.

## IMPORTANT SAFEGUARDS

**WARNING:** This water dispenser is designed for indoor applications only. **DO NOT** use outdoors.

**IMPORTANT NOTE:** Your vitapur® water dispenser is designed with a special "safety" feature (float switch mechanism) that controls activation/operation of the Kettle Feature hot water tank heating system. If no water is present and/or low water levels are detected inside the internal water reservoir, activation/operation of the Kettle Feature hot water heating system is not possible. Likewise, if the hot water heating system is operational and water is being drawn simultaneously causing internal water levels to drop below the established minimal level set point, hot water tank operation is automatically suspended. To reactivate the hot water heating system, you must replenish your water supply.

**NOTE:** Operation of the cold water system is not affected by this safety feature.

- Never turn the dispenser upside down or tilt more than 45 degrees. If the unit has been resting on its' side for an extended period of time, place the water dispenser in the upright position for approximately 12 hours before turning it on.
- For use with 3 or 5 gallon (12 or 19 liter) water bottles and most water filtration systems (not included).
- Never use this dispenser with water that is unsafe to drink or is from an unknown source.
- Never use any other liquid in the dispenser other than known and microbiologically safe bottled water.
- Never allow children to dispense hot water without proper and direct supervision.
- This water dispenser is equipped with a grounded power cord plug for your safety.
- Keep your water dispenser in a dry place away from direct sunlight.
- Never put anything flammable close to the dispenser.
- Leave a minimum of 2" (5 cm) around the back and sides of the dispenser for proper ventilation.
- Always install your water dispenser on a level floor. Wait 3 minutes before restarting machine after shutting it down.
- Always unplug the water dispenser before servicing or cleaning it.
- Regular cleaning of your water dispenser is required for your warranty. Please follow the cleaning instructions outlined in this manual and clean the dispenser every 4 months.

**To avoid water overflow when cleaning your dispenser, always remove the bottle support collar before pouring water or cleaning solution into the reservoir.**

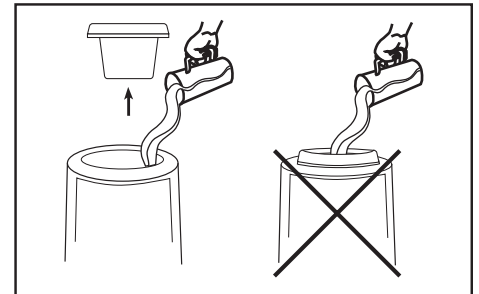

## GROUNDING INSTRUCTIONS

- Improper use of the grounding plug can result in a risk of electric shock causing serious injury, even death.
- This appliance must be grounded. In the event of an electrical short circuit, grounding reduces the risk of electric shock by providing an escape wire for the electric current.
- This appliance is equipped with a power cord having a grounding wire with a grounding plug and must be connected into a properly grounded polarized outlet. Consult a qualified electrician if the grounding instructions are not completely understood, or if doubt exists as to whether the appliance is properly grounded. If the wall outlet is a standard 2 prong outlet, it is your personal responsibility and obligation to have it replaced with a properly grounded 3-prong wall outlet.
- Do not under any circumstances cut or remove the third (ground) prong from the power cord plug.
- Do not use an adapter plug with this appliance.
- Do not use an extension cord with this appliance. If the power cord is too short, have a qualified electrician install an electrical outlet near the appliance.

## YOUR VITAPUR® WATER DISPENSER

**IMPORTANT NOTE:** Your vitapur® water dispenser is designed with a special "safety" feature (float switch mechanism) that controls activation/operation of the Kettle Feature hot water tank heating system. If no water is present and/or low water levels are detected inside the internal water reservoir, activation/operation of the Kettle Feature hot water heating system is not possible. Likewise, if the hot water heating system is operational and water is being drawn simultaneously causing internal water levels to drop below the established minimal level set point, hot water tank operation is automatically suspended. To reactivate the hot water heating system, you must replenish your water supply.

**NOTE:** Operation of the cold water system is not affected by this safety feature.

1. Bottle support collar
2. Ready-To-Dispense indicator lights:

Red:	"flashing"	Heater (hot water tank) is operational.
	"on"	The hot water has reached optimum temperature and is ready for dispensing.
	"off"	Heater (hot water tank) is off, however remaining water within the tank may still be very hot, always exercise caution when dispensing and/or draining water from the hot water tank.

Blue:	"on"	The cold water has reached optimum temperature and is ready for dispensing
	"off"	The cooling cycle is in progress, it is possible to dispense water during the cooling cycle, however, optimum cooling temperature may not yet be achieved

3. Child resistant safety switch
4. Hot water dispensing button (also dispenses room temperature water when Kettle Feature is not activated)
5. Cold water dispensing button
6. Kettle Feature (on/off) activation button
7. Removable drip tray
8. Adjustable COLD water thermostat (rear of dispenser)
9. Drain valve (rear of dispenser)
10. Condenser coils (rear of dispenser)

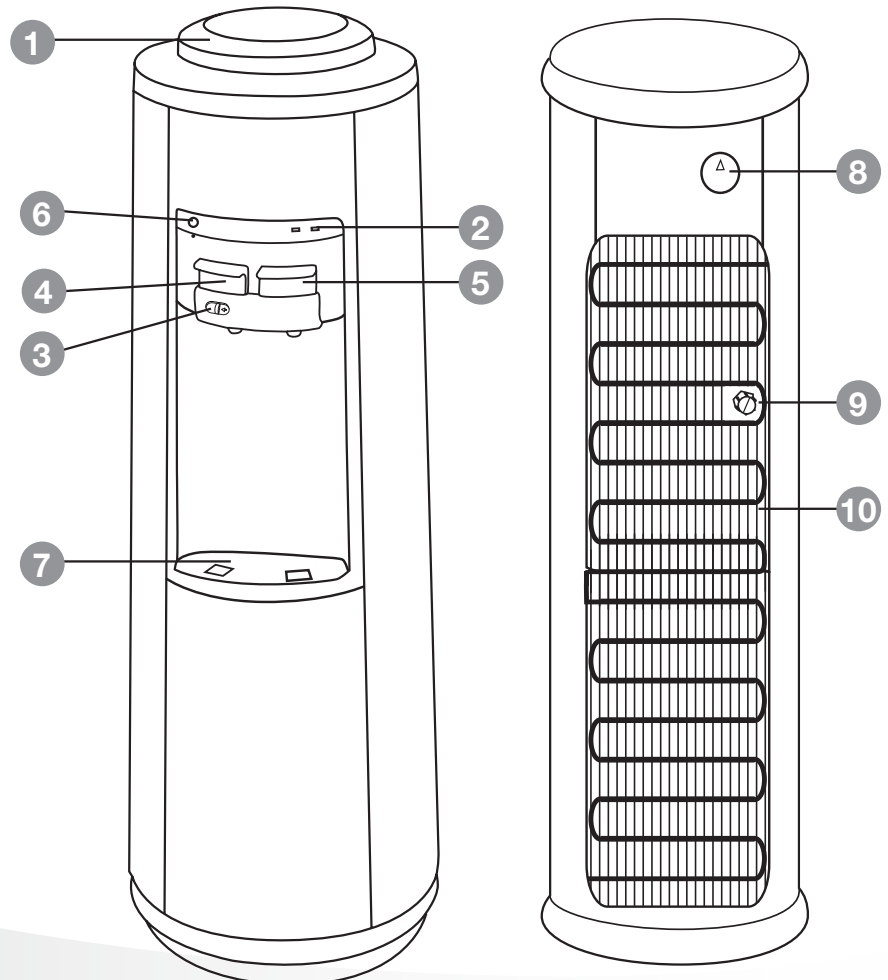

## OPERATING INSTRUCTIONS

### Initial Product Cleaning Procedure

Like most appliances, your water dispenser requires periodic maintenance for maximum efficiency and performance and must be cleaned on a regular basis (i.e. every 4 months). To maintain a hygienic environment within your water dispenser and prevent potential formation (growth) of bacteria, we strongly recommend regular cleaning. A cleaning kit is available through our Customer Service Department at **1-866-253-0447** or can be ordered on line at [www.greenwayhp.com](http://www.greenwayhp.com).

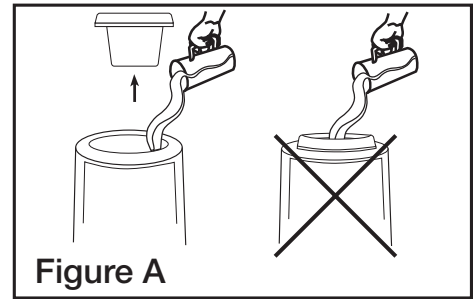

Figure A

1. Make sure the unit is unplugged.
2. Remove the bottle support collar, saturate a clean cloth with a vitapur® water dispenser cleaner or vinegar and wipe the inside of the reservoir.
3. Pour the water dispenser cleaner or a mixture of 4 cups / 1 L of vinegar with 4 cups / 1 L of hot water into the reservoir and wait 20 minutes.

**IMPORTANT:** To avoid water overflow while cleaning the dispenser, always remove the bottle support collar before pouring water or cleaning solution into the reservoir (see Figure A).

4. Press both dispensing buttons until water no longer comes out.
5. Using a bucket, drain the reservoirs from the drain valve on the back of the unit.
6. Rinse again with clean water, re-install drain valve plug and cover.
7. Place bottle support collar back on top of dispenser.



### Installing the Water Bottle

**IMPORTANT:** Always wash your hands first! Clean the top (neck) of the bottle with a clean cloth and do not touch the part of the unit that the water touches. Make sure the unit is unplugged. The water bottle can be purchased from your local retailer.

1. Remove the protective cap from the end of the water bottle unless the bottle has a puncturable cap or sticker.
2. Lift and turn the bottle upside down, placing it securely on the bottle support collar.
3. Press and hold both dispenser buttons until water flows from the dispenser. Drain about 4 cups / 1 L of water before initial use. This does not need to be repeated with replacement bottles.
4. Plug in the water dispenser.
5. Ready-to-dispense indicator lights will come on when water reaches optimum temperature and is ready for use. In order to get steaming hot water, the Kettle Feature needs to be activated (see **Dispensing Hot Water**).

## ANTI-LEAK BOTTLE SUPPORT COLLAR

The bottle support collar on your water dispenser is engineered with a special anti-leak-proof system to prevent accidental loss of water, (flooding) as a result of inadvertently installing a defective water bottle. Unfortunately, not all water bottles are created equal. Almost all 3 and 5 gallon (12 & 19L) water bottles are recycled and handled extensively during cleaning, filling, and shipping. As a result, they are very prone to developing hairline fractures and pinhole leaks that are not always obvious to the end user until the time of installation.

**IMPORTANT: Never knowingly install a defective water bottle on a water dispenser. Return immediately for replacement.**

If you are experiencing a leak, this simple test will allow you to determine whether your water bottle or dispenser is the source of the problem.

1. Unplug the unit and remove the water bottle.
2. a) Remove the bottle support collar and check the water level inside the reservoir – it should be at roughly three - quarters full.  
b) Please add or drain a few glasses of water to achieve the required fill level.
3. Closely monitor the water level inside the reservoir, (1-2 hours) if the water level drops, immediately drain the remaining water from the unit and call customer service at **1-866-253-0447**. If the water level remains constant it is the water bottle not the dispenser that is leaking. Please contact your water supplier for a replacement bottle.

Please visit us at [www.greenwayhp.com](http://www.greenwayhp.com) for water dispenser accessories and helpful use and care tips.

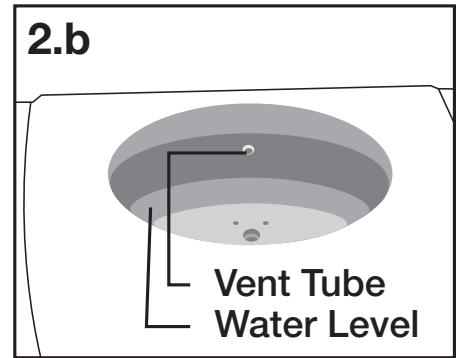
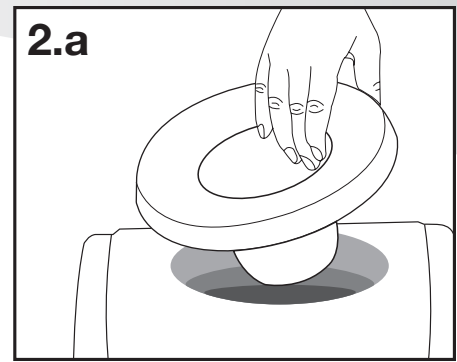

## Dispensing Room and Cold Water

Place a glass under the spigot. For cold water, press the blue button until the desired amount of water is dispensed. Before the Kettle Feature is activated, the red button dispenses room temperature water. To dispense room water, press the red button downward until the desired amount of water is dispensed. (For hot water, see Dispensing Hot Water).

## Adjusting the Temperature (Cold water only)

By turning the thermostat at the back of the unit, the temperature can be adjusted. Turn the dial clockwise between the high (cool) and low (colder) levels until the desired temperature is reached. If the water dispenser is not dispensing water, there could be a possible ice build up due to the thermostat being set too cold. If this happens, unplug the dispenser overnight and then reset. Set thermostat to high, slowly increasing based on your use and need for cold water.

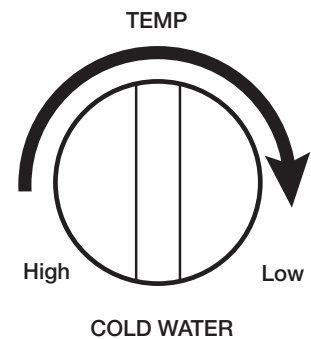

## Dispensing Hot Water

The Kettle Feature dispensing system on this unit is designed to save energy and money. Conventional hot water dispensing systems operate 24/7 regardless of water usage. The (on demand) Kettle Feature activates the hot water system "only" when the Kettle Feature (red) button is activated delivering steaming hot water in less than 3 minutes. To stop/cancel the Kettle Feature during a cycle, simply press the Kettle Feature button a second time and the red LED light will stop flashing.

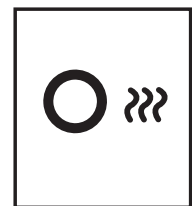

**IMPORTANT NOTE: Your vitapur® water dispenser is designed with a special "safety" feature (float switch mechanism) that controls activation/operation of the Kettle Feature hot water tank heating system. If no water is**

present and/or low water levels are detected inside the internal water reservoir, activation/operation of the Kettle Feature hot water heating system is not possible. Likewise, if the hot water heating system is operational and water is being drawn simultaneously causing internal water levels to drop below the established minimal level set point, hot water tank operation is automatically suspended. To reactivate the hot water heating system, you must replenish your water supply.

**NOTE:** Operation of the cold water system is not affected by this safety feature.

### Child Resistant Safety Switch

To prevent hot water from being dispensed accidentally and possible harming a child, the hot water dispensing button can only be operated when the child resistant safety switch is activated. To dispense hot water, push the child safety switch sideways, (in the direction of the arrow located on the switch) from right to left, then depress the hot water button until the desired amount of hot water is dispensed. Upon releasing the hot water button, the child safety lock automatically returns to the locked position.

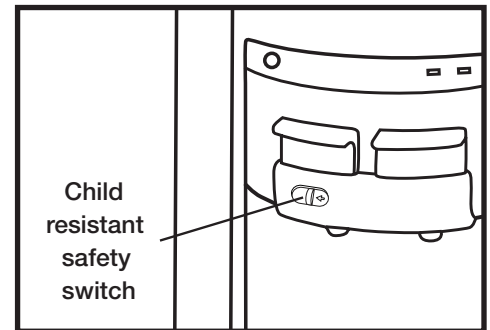

**DANGER:** The hot water is heated to approximately 194° F / 90°C. Temperatures above 125° F / 52° C can cause severe burns from scalding. **DO NOT ALLOW CHILDREN TO USE THE HOT WATER DISPENSING BUTTON WITHOUT PROPER AND DIRECT SUPERVISION.**

## CLEANING AND MAINTENANCE

Like most appliances, your water dispenser requires periodic maintenance for maximum efficiency and performance and must be cleaned on a regular basis (i.e. every 4 months). To maintain a hygienic environment within your water dispenser and prevent potential formation (growth) of bacteria, we strongly recommend regular cleaning. A cleaning kit is available through our Customer Service Department at **1-866-253-0447** or can be ordered on line at [www.greenwayhp.com](http://www.greenwayhp.com).

### Cleaning Your Water Dispenser

**IMPORTANT:** Make sure you unplug the dispenser before performing any of the following cleaning procedures.

#### Cleaning the Outside of the Water Dispenser

The outside of the dispenser can be wiped clean with a vitapur® water dispenser cleaning solution or a mild soap and water mixture. Never use harsh chemicals or abrasive cleaners. Rinse thoroughly with clean water and then dry surfaces.

#### Cleaning the Drip Tray

To remove, take the grill off the tray and firmly lift the tray up, dislodging it from the guides. Drain and clean.

The drip tray should be emptied and cleaned regularly to remove spotting and any mineral deposits. Clean with vitapur® water dispenser cleaning solution or a mild soap and water mixture. For tough deposits, add vinegar and let it soak until the deposits come loose. Then wash, rinse and dry thoroughly. To replace, put the grill back on the tray and slide the tray onto the guides (not dishwasher safe).

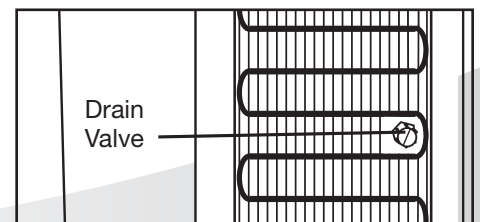
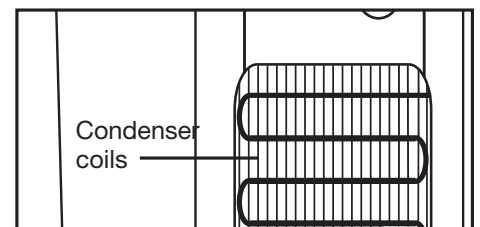
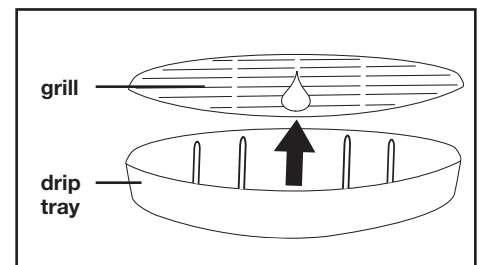

## Cleaning the Condenser

Vacuum or sweep away the dust from the condenser coils at the back of the dispenser. For best results, you can purchase a brush designed specifically for this purpose from your local appliance store. This will improve cooling and efficiency.

## Draining the Reservoirs

Drain the reservoirs before and after cleaning, when going on long vacations or if not using the dispenser for long periods of time.

**IMPORTANT! Unplug the dispenser before performing this procedure. Dispense hot water until temperature drops to a safe level to avoid the risk of scalding.**

1. Remove the water bottle.
2. Press both dispensing taps until water no longer comes out.
3. Place a bucket beneath the drain valve on the back of the dispenser.
4. Remove the cap and plug from the drain valve and let the water flow into the bucket. Replace the cap and plug. (A screwdriver or coin can be used to help loosen the drain cap.)

**IMPORTANT: Collect the water in a container, not the drip tray.**

5. Replace the water bottle (see **Installing the Water Bottle**).

## Cleaning the Inside of the Dispenser

To prevent mineral deposits that can affect the taste and flow of the water and to ensure proper product performance, your water dispenser must be cleaned every 4 months.

1. Unplug the power cord.
2. Remove the water bottle and bottle support collar.
3. Drain the reservoirs (see **Draining the Reservoirs**).
4. Pour a vitapur® water dispenser cleaner or a mixture of 4 cups / 1 L of vinegar with 4 cups / 1 L of hot water into the reservoir and wait 20 minutes. If using a water dispenser cleaning solution, please follow the manufacturer's instructions.

**IMPORTANT: To avoid water overflow while cleaning the dispenser, always remove the bottle support collar before pouring water or cleaning solution into the reservoir (see Figure A on pg. 2).**

5. Press both dispensing buttons until water no longer comes out.
6. Drain the reservoirs.

**IMPORTANT: Collect the water into a container, not the drip tray.**

7. Rinse with clean water.
8. Replace the bottle support collar and the water bottle (see **Installing the Water Bottle**).

**IMPORTANT: Drain approximately 4 glasses of water from each tap before initial use. This does not need to be done with replacement bottles.**



## Going Away on Vacation

When not using the dispenser for long periods of time or when going on vacation, conserve energy, unplug the dispenser and drain the reservoirs (**see Draining the Reservoirs**). Follow Initial Product Cleaning Procedures upon return and startup of the dispenser.

### VWD5446W / VWD5446BLS

<b>Heating Temp (approx.):</b>		194°F / 90°C
<b>Cooling Temp (approx.):</b>		46°F / 8°C
	<b>Hot</b>	<b>Cold</b>
<b>Output per hr:</b>	1.2 gal / 4.6 L	0.5 gal / 2.0 L
<b>Internal Tank:</b>	0.2 gal / 0.6 L	0.8 gal / 3.6 L
<b>Power Consumption:</b>	1150 W	88 W

## SPECIFICATIONS

<b>Problem</b>	<b>Possible Cause</b>	<b>Suggested Solution</b>
<b>Water dispenser or dispensing button is leaking</b>	Small pin hole or crack in the bottle, (common with recycled water bottles).	Conduct water bottle leak test outlined on page 3.
	Drain cap and silicone seal are not secure.	Ensure seal is secure in drain plug and tighten drain cap.
	Water was poured directly into bottle support collar and overflowed.	Drain by pressing dispenser taps.
	Possible air pocket.	Press several times to relieve air pocket and release to re-set valve.
<b>Water is not hot or cold enough</b>	All the water in the tank has been used.	Replace with full bottle and wait; 60 minutes for water to cool, 3 minutes for water to heat (after activating "Kettle" feature button).
	The unit is unplugged.	Plug it into the outlet.
	"Kettle" Feature was not activated.	Activate "Kettle" Feature by pressing the button.
	The circuit breaker in your home is tripped or the fuse has blown.	Reset the breaker or replace the fuse.
	Temperature limit tripped.	Allow the temperature of the hot water tank to cool for approximately 15-30 minutes. The temperature limit thermostat will re-set automatically once sufficiently cooled, and the cooling system will reactivate automatically. To operate the hot water system, press the Insta-Hot button.
Thermostat needs to be adjusted colder.	Adjust thermostat between high (cool) and low (colder) levels to achieve desired temperature.	



<b>Water dispenser is not dispensing water</b>	Empty water bottle.	Replace with full bottle.
	Mineral deposits clogging tanks.	See Cleaning the Reservoirs.
	Possible air pocket.	Push down on the dispenser buttons to prime the unit.
	Possible ice build up due to thermostat set too cold.	Unplug overnight, then reset. Set thermostat to high, slowly increasing based on your use and need for cold water.
<b>Water dispenser is noisy</b>	Bottle making a gurgling noise as it fills the tank.	This is normal.
	Water dispenser is uneven.	Make sure the dispenser is on an even surface that can support its full weight.

## TROUBLESHOOTING TIPS

**Attention: Do not return this product to the store. For questions on operation, assembly or parts, please contact us at [www.greenwayhp.com](http://www.greenwayhp.com) or 1-866-253-0447.**

## FREQUENTLY ASKED QUESTIONS

### **Q: Why is my water dispenser leaking?**

**A:** If you are experiencing a leak with your water dispenser please do the following to see if the water bottle or the dispenser is leaking.

1. Unplug the unit, and remove the bottle.
2. Remove the bottle support collar and check the water level inside the reservoir – it should be at roughly three-quarters full. Water level should be approximately 3/4" - 1" / 1.9cm - 2.5cm **below vent tube**.
3. Let water sit for 2 hours. If the dispenser does not leak, it is the bottle that is leaking due to a small crack or pinhole and it needs to be replaced. If the dispenser is leaking, please contact Greenway Home Products at [support@greenwayhp.com](mailto:support@greenwayhp.com) or 1-866-253-0447.

### **Q: Why do I get a plastic taste from my dispenser?**

**A:** As with most new appliances such as coffee makers and kettles, there is often a plastic taste upon initial start-up of the unit. To remove this taste, simply follow the cleaning instructions outlined in Cleaning the Reservoirs.

### **Q: What is the spike that goes into the bottle?**

**A:** vitapur® water dispensers feature a “piercing valve” as part of the bottle support collar, providing added convenience for water bottle installation. Depending on the water bottle supplier, some water bottles incorporate a self-piercing membrane in the bottle cap for this specific purpose (ask your water bottle supplier if your water bottle incorporates this feature). If your water bottle does not incorporate this feature, the entire bottle cap must then be removed to eliminate possible damage to the piercing valve.

# Warranty

## **DO NOT RETURN THIS PRODUCT TO THE STORE:**

Please contact Customer Service at: **1-866-253-0447** or **support@greenwayhp.com**

Greenway Home Products warrants your water dispenser to be free from manufacturer's defects in workmanship or material under normal operating conditions for one (1) year from the original date of purchase. This warranty applies only in the country in which it is sold, and is available to the original purchaser only. This warranty is non-transferable.

This warranty and the CSA International listing for this water dispenser are void if the water dispenser is altered, modified, or combined with any other machine or device. Alteration of this water dispenser may cause serious flooding and/or hazardous electrical shock or fire.

### **The provisions of this warranty shall not apply to the following:**

- Water bottles.
- Service trips to your home to teach you how to use the product.
- Improper installation, delivery, or maintenance (failure to maintain the product according to the instructions outlined in the product manual will automatically void the warranty).
- Failure of the product if it is abused, misused, altered, used commercially, or used for other than the intended purpose.
- Products that are used outside a residential or office environment.
- Replacement of house fuses or resetting of circuit breakers.
- Use of this product where water is microbiologically unsafe or of unknown quality.
- Damage to the product if used to dispense anything other than water.
- Damage to the product caused by accident, fire, floods, or acts of God.
- Any service to the product by unauthorized personnel.
- Incidental or consequential damage caused by possible defects with this appliance, its installation or repair.

This warranty shall be fulfilled at an authorized Greenway Repair Facility. All warranty repairs must be pre-authorized by Greenway Home Products. Greenway will, at its option, repair or replace free of charge any defective part, where the Purchaser has notified their Retailer or Greenway Home Products within the warranty period. The obligation of Greenway Home Products under this warranty is expressly limited to such repairs or replacement. This warranty does not cover the freight costs to and from the authorized repair facility.

Except as set forth herein or required by law, the Manufacturer makes no other warranty, guarantee, or agreement, express, implied, or statutory including any implied warranty of merchantability or fitness for a particular purpose. The manufacturer does not assume or authorize any person to assume any obligations of liability in connection with this water dispenser. In no event will the manufacturer be liable for indirect, special, or consequential damages (including, without limitation, economic loss) or for any delay in the performance of this agreement due to causes beyond its control.

Some states or provinces do not allow limitations on how long an implied warranty lasts, so the above limitation may not apply to you. Some states or provinces do not allow the exclusion or limitation of incidental or consequential damages, so the above limitation or exclusion may not apply to you. This warranty gives you specific legal rights, and you may also have other rights which vary from state to state or from province to province.

If you require service, please first see the "Troubleshooting" section of this manual. Additional assistance can be found by checking our website at [www.greenwayhp.com](http://www.greenwayhp.com), or by calling our customer service line at 1-866-253-0447, Monday to Thursday from 8:30 AM to 5:00 PM (EST), Friday from 8:30 AM to 4:00 PM (EST), or write: Greenway Home Products, Customer Service Center, 400 Southgate Drive, Guelph, ON, Canada N1G 4P5 or Greenway Home Products, 1270 Flagship Drive, Perrysburg, OH, USA 43551.

Keep this manual and your sales slip together for future reference. You must provide proof of purchase for in-warranty service.

Write down the following information about your water cooler to better help you obtain assistance or service if your ever need it. You will need to know your complete model number and serial number. You can find this information on the back of the water dispenser.

Retailer: \_\_\_\_\_

Model Number: \_\_\_\_\_

Serial Number: \_\_\_\_\_

Date Code: \_\_\_\_\_

Purchase Date: \_\_\_\_\_



Merci d'avoir acheté un distributeur d'eau vitapur®. Lisez avec soin les consignes d'utilisation qui accompagnent votre appareil et conservez ce livret pour vous y référer. Nous avons conçu avec soin votre distributeur d'eau vitapur® pour vous donner plusieurs années de service plaisant et de fonctionnement sans panne.

## PRÉCAUTIONS IMPORTANTES

**AVERTISSEMENT: Ce distributeur d'eau est conçu pour des applications d'intérieur seulement.**

**Ne pas employer dehors.**

**NOTE IMPORTANTE : Votre distributeur d'eau vitapur® est équipé d'une caractéristique de sécurité spéciale (contacteur à flotteur) qui contrôle l'activation et le fonctionnement du chauffe-eau du réservoir Insta-Hot. S'il n'y a pas d'eau ou si le niveau d'eau est bas dans le réservoir interne, l'activation et le fonctionnement du système Insta-Hot sont désactivés. De même, si le chauffe-eau fonctionne et que le niveau de l'eau tombe simultanément sous le niveau minimal prescrit, le fonctionnement du système est automatiquement interrompu. Pour réactiver le chauffe-eau, vous devez ajouter de l'eau au réservoir.**

**NOTE : le fonctionnement du système d'eau froide n'est pas compromis par cette caractéristique de sécurité**

- Ne retournez jamais le distributeur d'eau et ne l'inclinez pas à plus de 45 degrés. Si l'appareil est resté sur le côté pendant un long moment, placez le distributeur d'eau à la verticale pendant 12 heures environ avant de le brancher.
- Doit être utilisé avec des bouteilles d'eau de 3 ou de 5 gallons (12 ou 19 litres) et la plupart des systèmes de filtration (non compris).
- N'employez jamais ce distributeur avec une eau qui n'est peut-être pas potable ou qui provient d'une source inconnue.
- N'employez jamais dans le distributeur d'autres liquides que de l'eau en bouteille connue et microbiologiquement sûre.
- Ne permettez jamais aux enfants de distribuer de l'eau chaude sans surveillance appropriée et directe.
- Ce distributeur d'eau a une prise d'alimentation électrique avec mise à la terre pour assurer votre sécurité.
- N'employez pas de rallonge électrique avec votre distributeur d'eau.
- Conservez votre distributeur d'eau à un endroit sec et non exposé aux rayons solaires directs.
- Ne placez jamais de matière inflammable à proximité du distributeur.
- Laissez au moins 2 po (5 centimètres) derrière le distributeur et sur les côtés pour avoir une ventilation appropriée.
- Installez toujours le distributeur d'eau sur une surface au niveau qui peut soutenir tout son poids.
- Débranchez toujours le distributeur d'eau avant d'en faire l'entretien ou le nettoyage.
- Un nettoyage régulier de votre distributeur d'eau est nécessaire pour que la garantie soit applicable. Veuillez suivre les instructions de nettoyage de ce manuel et nettoyer le distributeur tous les 4 mois.

**Pour éviter les débordements d'eau lorsque vous nettoyez votre distributeur, enlevez toujours le collier de soutien de la bouteille avant de verser l'eau ou la solution de nettoyage dans le réservoir.**

## INSTRUCTIONS DE MISE À LA TERRE

- Une utilisation inadéquate de la fiche de mise à la terre peut entraîner des chocs électriques, pouvant ainsi causer des blessures graves, voire la mort.
- Cet appareil doit être mis à la terre. En cas de court-circuit, la mise à la terre réduit les risques de chocs électriques en procurant un chemin d'évacuation du courant.
- Cet appareil est doté d'un cordon d'alimentation muni d'un conducteur de mise à la terre et d'une fiche mise à la terre, et doit être raccordé à une prise polarisée correctement mise à la terre. Faites appel à un électricien qualifié si vous ne comprenez pas parfaitement les instructions de mise à la terre ou si vous avez des doutes sur la mise à la terre adéquate de votre appareil. Si la prise de courant murale est une prise standard à deux broches, il vous incombe de la remplacer par une prise à trois broches mise à la terre de façon adéquate.
- Ne coupez et ne retirez jamais la broche de mise à la terre du cordon d'alimentation.
- N'utilisez pas un adaptateur de branchement avec cet appareil.
- N'utilisez aucune rallonge avec cet appareil. Si le cordon d'alimentation est trop court, demandez à un électricien qualifié d'installer une prise de courant à proximité de l'appareil.

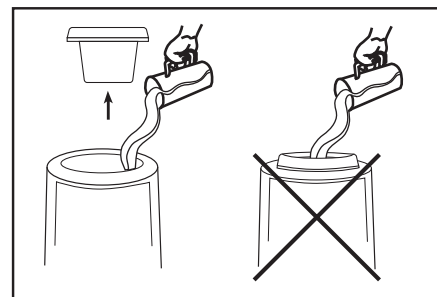

## VOTRE DISTRIBUTEUR D'EAU VITAPUR®

**NOTE IMPORTANTE :** Votre distributeur d'eau vitapur® est équipé d'une caractéristique de sécurité spéciale (contacteur à flotteur) qui contrôle l'activation et le fonctionnement du chauffe-eau du réservoir Insta-Hot. S'il n'y a pas d'eau ou si le niveau d'eau est bas dans le réservoir interne, l'activation et le fonctionnement du système Insta-Hot sont désactivés. De même, si le chauffe-eau fonctionne et que le niveau de l'eau tombe simultanément sous le niveau minimal prescrit, le fonctionnement du système est automatiquement interrompu. Pour réactiver le chauffe-eau, vous devez ajouter de l'eau au réservoir.

**NOTE :** le fonctionnement du système d'eau froide n'est pas compromis par cette caractéristique de sécurité

1. Collier de soutien de la bouteille
2. Voyants de Signalisation Prêt-À-Distribuer:

Rouge: "clignotant": Le réchauffeur (réservoir d'eau chaude) est en marche

"Allumé " : L'eau chaude a atteint la température optimale et est prête pour la distribution.

Bleu: "Allumé " : L'eau froide a atteint la température optimale et est prête pour la distribution.

"Éteint": Le cycle de refroidissement est en marche, il est possible pour distribuer l'eau pendant le cycle de refroidissement, cependant, la température de refroidissement optimale ne peut encore être réalisée

3. Bouton de sécurité résistante d'enfant
4. Bouton-poussoir pour l'eau chaude (distribue aussi de l'eau à température ambiante lorsque la fonction Kettle n'est pas activée)
5. Bouton-poussoir pour l'eau froide
6. Bouton d'activation "Kettle" MARCHE/ARRÊT
7. Bac démontable
8. Thermostat réglable pour l'eau FROIDE (à l'arrière du distributeur)
9. Vanne de vidange (à l'arrière du distributeur)
10. Serpentin du condensateur (à l'arrière du distributeur)

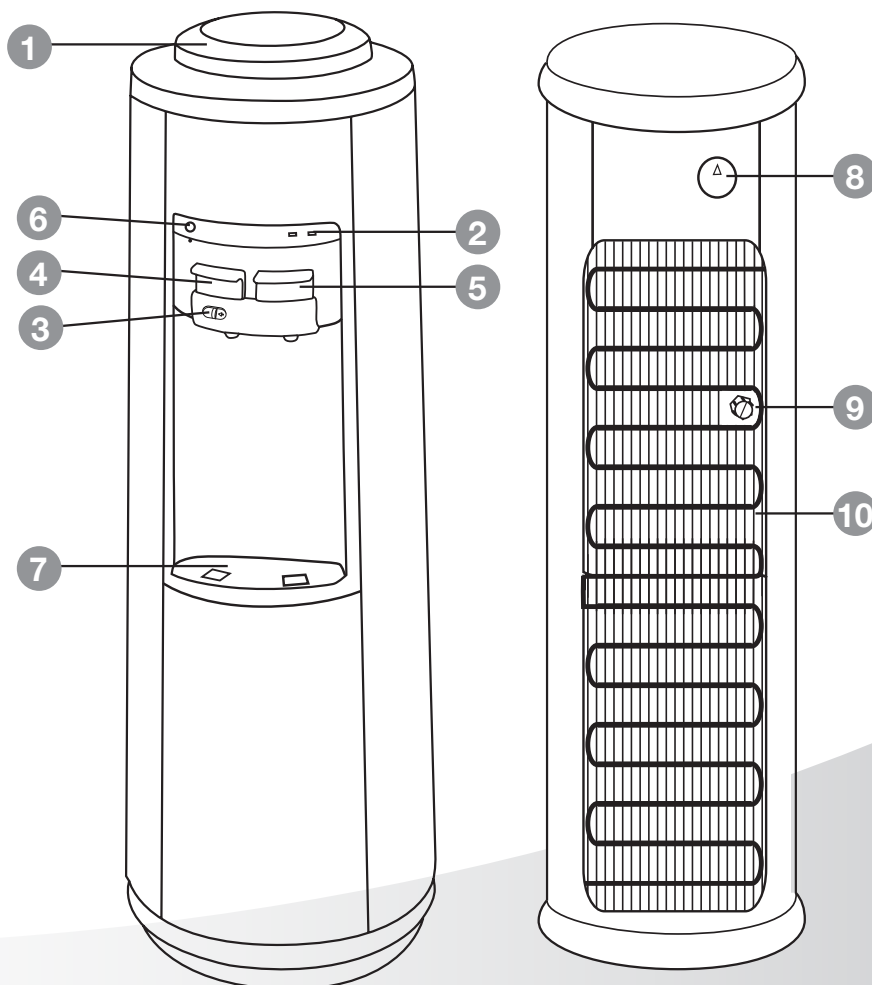

## CONSIGNES D'UTILISATION

### Nettoyage initial de produit

À l'instar de la plupart des appareils, votre distributeur d'eau exige un entretien périodique pour assurer son efficacité et son rendement, et doit être nettoyé à intervalle régulier (c'est-à-dire à tous les 4 mois). Afin de profiter d'un distributeur d'eau sécuritaire et d'empêcher la prolifération des bactéries, nous vous recommandons fortement de le nettoyer régulièrement. Vous pouvez obtenir un nécessaire de nettoyage en communiquant avec le service à la clientèle au **1-866-253-0447**; vous pouvez également le commander en ligne à l'adresse **www.greenwayhp.com**.

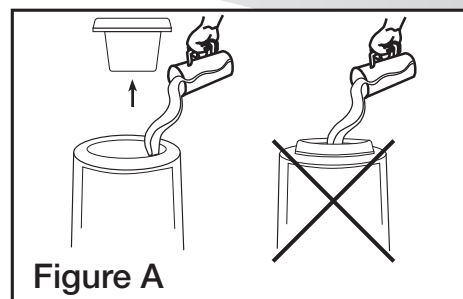

1. Assurez-vous que l'appareil est débranché.
2. Retirez le collier de soutien de la bouteille, imbibez un chiffon propre avec le produit de nettoyage vitapur® du distributeur d'eau ou du vinaigre et essuyez l'intérieur du réservoir.
3. Versez le produit de nettoyage du distributeur d'eau ou un mélange contenant 4 tasses/1 L de vinaigre et 4 tasses/1 L d'eau chaude dans le réservoir et attendez 20 minutes.

**IMPORTANT:** Pour éviter tout débordement d'eau pendant le nettoyage du distributeur, retirez le collier de soutien de la bouteille avant de verser l'eau ou la solution de nettoyage dans le réservoir (voir la Figure A).



4. Appuyez sur tous les boutons de distribution jusqu'à ce que l'eau ne sorte plus.
5. Vidanger les réservoirs à l'aide de la vanne de vidange située à l'arrière de l'appareil.
6. Rincez l'appareil encore une fois avec de l'eau propre.
7. Remettez le collier de soutien de la bouteille sur le distributeur.

### Mise en place de la bouteille d'eau

**IMPORTANT:** Lavez toujours vos mains en premier ! Nettoyez le dessus (col) de la bouteille avec un chiffon propre et ne touchez pas aux composants de l'appareil qui sont en contact avec l'eau. Assurez-vous que l'appareil est débranché. La bouteille d'eau peut être achetée chez votre détaillant local.

1. Enlevez le capuchon protecteur du dessus de la bouteille d'eau, sauf si la bouteille a un capuchon ou un autocollant à perforer.
2. Soulevez et tournez la bouteille sens dessus dessous et placez-la bien en contact avec le collier de soutien de la bouteille.
3. Appuyez sur tous les boutons du distributeur jusqu'à ce que l'eau coule du distributeur. Vidangez environ 4 tasses/1 L d'eau avant d'utiliser votre appareil pour la première fois. Il n'est pas nécessaire de répéter cette fonction chaque fois que vous installez une nouvelle bouteille.
4. Branchez le distributeur d'eau.
5. Les voyants prêt-à-distribuer s'allumeront quand l'eau aura atteint ses températures optimales et que vous pouvez l'utiliser. Pour de l'eau bouillante, activez la fonction "Kettle" (voir Distribution d'eau chaude à la pg. 4).

## COLLIER DE SOUTIEN DE BOUTEILLE ANTI-FUITE

Le collier de soutien de la bouteille sur votre distributeur d'eau est conçu avec un système spéciale anti-fuite pour éviter la perte accidentelle d'eau, (inondations) à la suite de l'installation par inadvertance, une bouteille d'eau défectueuse. Malheureusement, toutes les bouteilles d'eau sont créées égaux. Presque tous les 3 et 5 gallons (12 et 19L) bouteilles d'eau sont recyclées et traitées intensivement pendant le nettoyage, le remplissage et l'expédition. En conséquence, ils sont très vulnérables aux fractures en développement et les fuites sténopé qui ne sont pas toujours évidents à l'utilisateur final jusqu'au moment de l'installation.

**IMPORTANT : Ne jamais installez une bouteille d'eau défectueuse sur un distributeur d'eau. Retournez la bouteille immédiatement pour un remplacement.**

En cas de fuite d'eau, ce simple test vous permettra d'établir si la bouteille d'eau ou le distributeur est à la source du problème.

1. Débranchez l'appareil, et retirez la bouteille d'eau.
2. a) Retirez le collet de soutien de la bouteille et vérifiez le niveau d'eau à l'intérieur du réservoir – il devrait être environ aux trois quarts plein.  
b) Ajoutez ou videz quelques verres d'eau pour atteindre le niveau de remplissage requis. Le niveau d'eau devrait être d'environ 3/4" - 1" / 1.9cm - 2.5cm **SOUS LE TUYAU D'AÉRATION.**
3. Laissez l'eau reposer pendant environ 2 heures. Si le distributeur ne fuit pas, c'est la bouteille d'eau qui fuit (petites fentes ou trous).  
Communiquez alors avec le fournisseur d'eau pour obtenir une bouteille de rechange.

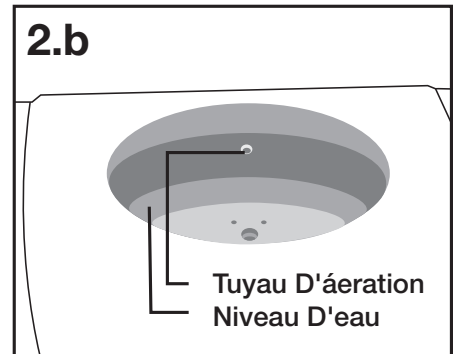
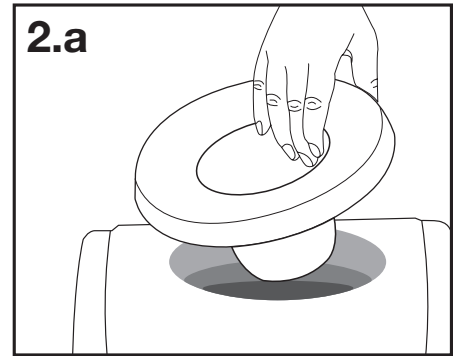

Vous trouverez des accessoires pour votre distributeur d'eau et des conseils d'utilisation et d'entretien utiles à l'adresse [www.greenwayhp.com](http://www.greenwayhp.com)

### Distribution de l'eau froide/eau à la température ambiante

Mettez un verre sous le robinet. Pour de l'eau froide, appuyez sur le bouton bleu jusqu'à obtention de la quantité voulue. Tant que la fonction "Kettle" n'est pas activée, le bouton rouge permet de distribuer de l'eau à température ambiante. Pour de l'eau à température ambiante, appuyez sur le bouton rouge vers le bas jusqu'à obtention de la quantité désirée. (Pour de l'eau chaude, voir Distribution d'eau chaude)

### Réglage de la température (Eau froide seulement)

En tournant le thermostat situé à l'arrière de l'appareil, la température peut être réglée. Tournez le cadran en sens horaire entre le haut (frais) jusqu'au bas (froid), soit jusqu'à ce que vous parveniez à la température désirée.

Si l'eau ne coule pas, il est possible que l'orifice soit bouché par de la glace qui s'est formée parce que le thermostat est réglé trop haut. Si c'est le cas, débranchez le distributeur pendant la nuit et rebranchez-le le matin. Réglez le thermostat à haut, et augmentez progressivement ce réglage, en fonction de vos besoins en matière d'eau froide.

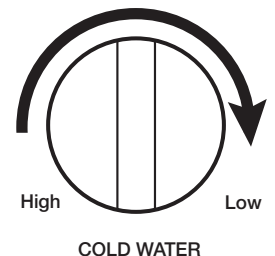

### Distribution d'eau chaude

La fonction de distribution d'eau chaude (fonction "Kettle") de l'unité est destinée à vous faire économiser temps et argent. Les systèmes conventionnels de distribution d'eau chaude fonctionnent 24 heures par jour, 7 jours par semaine, sans égard à la consommation. La fonction "Kettle" (eau sur demande) active le système d'eau chaude seulement

lorsque le bouton de la fonction "Kettle" est activé, permettant ainsi d'avoir de l'eau chaude en 3 minutes. Pour arrêter/décommander le dispositif "Kettle" pendant un cycle, simplement appuyez sur le bouton "Kettle" une deuxième fois et la lumière rouge de LED cessera automatiquement le clignotant.

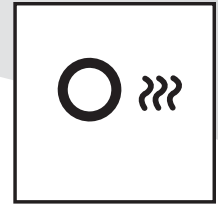

**NOTE IMPORTANTE : Votre distributeur d'eau vitapur® est équipé d'une caractéristique de sécurité spéciale (contacteur à flotteur) qui contrôle l'activation et le fonctionnement du chauffe-eau du réservoir Insta-Hot. S'il n'y a pas d'eau ou si le niveau d'eau est bas dans le réservoir interne, l'activation et le fonctionnement du système Insta-Hot sont désactivés. De même, si le chauffe-eau fonctionne et que le niveau de l'eau tombe simultanément sous le niveau minimal prescrit, le fonctionnement du système est automatiquement interrompu. Pour réactiver le chauffe-eau, vous devez ajouter de l'eau au réservoir.**

**NOTE : le fonctionnement du système d'eau froide n'est pas compromis par cette caractéristique de sécurité**

### Bouton de sécurité résistante d'enfant

Pour empêcher l'eau chaude d'être distribuée accidentellement et possible nuisant à un enfant, le bouton de distribution d'eau chaude peut seulement être actionné quand la commande résistante de sécurité d'enfant est actionnée. Pour distribuer l'eau chaude, pousser la commande de sécurité d'enfant en longueur, (dans la direction de la flèche située sur le commutateur) de droite à gauche, puis enfoncer le bouton d'eau chaude jusqu'à ce que la quantité désirée d'eau chaude soit distribuée. Lors de libérer le bouton d'eau chaude, la sécurité d'enfant revient automatiquement à la position verrouillée.

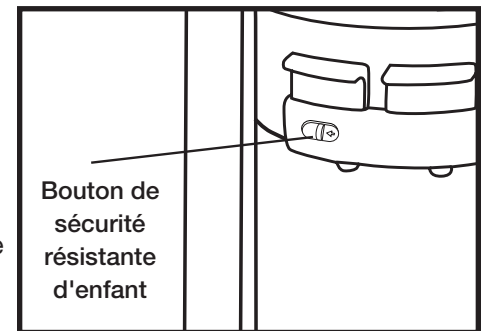

**DANGER: La température de l'eau chaude est d'environ 194°F / 90 °C. Les températures supérieures à 125 ° F/52 °C peuvent causer des brûlures graves. NE PERMETTEZ PAS AUX ENFANTS D'UTILISER LE BOUTON DE DISTRIBUTION D'EAU CHAUDE SANS SURVEILLANCE APPROPRIÉE ET DIRECTE.**

## NETTOYAGE ET ENTRETIEN

À l'instar de la plupart des appareils, votre distributeur d'eau exige un entretien périodique pour assurer son efficacité et son rendement, et doit être nettoyé à intervalle régulier (c'est-à-dire à tous les 4 mois). Afin de profiter d'un distributeur d'eau sécuritaire et d'empêcher la prolifération des bactéries, nous vous recommandons fortement de le nettoyer régulièrement. Vous pouvez obtenir un nécessaire de nettoyage en communiquant avec le service à la clientèle au 1-866-253-0447; vous pouvez également le commander en ligne à l'adresse [www.greenwayhp.com](http://www.greenwayhp.com).

### Nettoyage de votre distributeur d'eau

**IMPORTANT: Assurez-vous que tous débranchez le distributeur avant d'exécuter les étapes de nettoyage suivantes.**

#### Nettoyage de l'extérieur du distributeur d'eau

L'extérieur du distributeur peut être essuyé avec la solution de nettoyage vitapur® du distributeur d'eau ou un mélange de savon doux et de l'eau. N'employez jamais de produit chimique puissant ou de produit de nettoyage abrasif. Rincez complètement avec de l'eau propre et asséchez les surfaces.

#### Nettoyage du bac

Pour retirer le contenant, retirez le grillage et soulevez le bac fermement à la verticale pour le déloger de ses guides. Vidangez l'eau et nettoyez le bac.

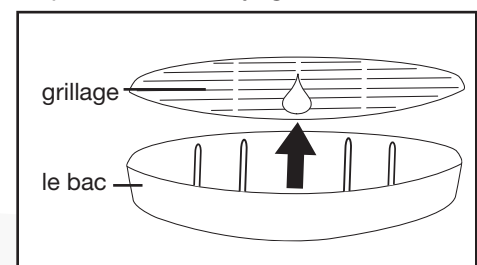

Le bac devrait être vidé et nettoyé régulièrement pour enlever les taches et les dépôts de minéraux. Nettoyez le bac avec la solution de nettoyage vitapur® du distributeur d'eau ou un mélange de savon doux et de l'eau. Pour les dépôts bien incrustés, ajoutez du vinaigre et laissez-le reposer jusqu'à ce que les dépôts se détachent. Lavez, rincez et séchez complètement le bac. Pour remettre le bac en place, remettez la grille sur le bac et insérez ce dernier sur les guides (ne va pas au lave-vaisselle).

### Nettoyage du condensateur

Passez l'aspirateur ou le balai pour enlever la poussière du serpentin du condensateur situé à l'arrière du distributeur. Pour avoir les meilleurs résultats possibles, achetez un pinceau conçu spécifiquement à cette fin à votre magasin local d'électroménagers. Cela améliorera le refroidissement et l'efficacité.

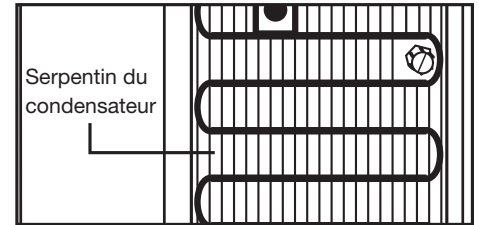

### Vidange des réservoirs

Vidangez les réservoirs avant et après le nettoyage, lorsque vous partez en vacances pendant longtemps ou lorsque vous n'utilisez pas le distributeur pendant une longue période.

**IMPORTANT! Débranchez le distributeur avant d'entamer cette procédure. Distribuez l'eau chaude jusqu'à ce que la température baisse à un niveau sûr pour éviter les risques de brûlure par l'eau chaude.**

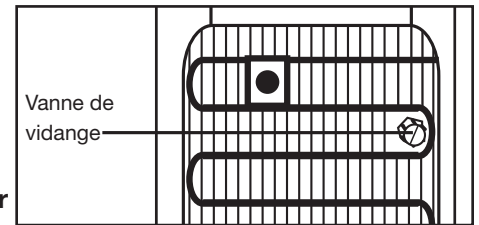

1. Enlevez la bouteille d'eau.
2. Appuyez sur tous les boutons du distributeur jusqu'à ce qu'aucune eau ne s'écoule.
3. Placez un seau sous la vanne de vidange située à l'arrière du distributeur.
4. Enlevez le capuchon et la prise des sorties de drainage et laissez l'eau s'écouler dans le seau. Remettez le capuchon et la prise. (On peut utiliser un tournevis ou une pièce de monnaie pour desserrer le capuchon de vidange plus facilement.)

**IMPORTANT: Recueillez l'eau dans un récipient et non dans le trop-plein.**

5. Remplacez la bouteille d'eau (**voir les instructions sur la Mise en place de la bouteille d'eau**).

### Nettoyage de l'intérieur du distributeur

Afin d'empêcher les dépôts de minéraux qui peuvent affecter votre distributeur d'eau, et afin de garantir une performance correcte du produit, celui-ci doit être nettoyé tous les 4 mois.

1. Débranchez le cordon d'alimentation.
2. Enlevez la bouteille d'eau et le collier de soutien de la bouteille.
3. Vidangez les réservoirs (**voir les instructions de Vidange des réservoirs**).
4. Versez le produit de nettoyage vitapur® du distributeur d'eau ou un mélange 4 tasses/1 L de vinaigre et 4 tasses/1 L d'eau chaude dans le réservoir et attendez 20 minutes. Si vous utilisez la solution de nettoyage de distributeur d'eau, suivez les instructions du fabricant.

**IMPORTANT: Pour éviter les débordements d'eau lors du nettoyage du distributeur, enlevez toujours le collier de soutien de la bouteille avant de verser l'eau ou la solution de nettoyage dans le réservoir (voir la Figure A, à la pg. 3).**

5. Appuyez sur tous les boutons de distribution jusqu'à ce qu'aucune eau ne sorte.
6. Vidangez les réservoirs.

**IMPORTANT: Recueillez l'eau dans un récipient et non dans le trop-plein.**



7. Rincez avec de l'eau propre.
8. Remettez le collier de soutien de la bouteille en place et réinstallez la bouteille d'eau (**voir les instructions sur la Mise en place de la bouteille d'eau**).

**IMPORTANT: Laissez écouler environ quatre verres d'eau à chaque bouton avant d'utiliser le distributeur de nouveau.**

### Trousse de nettoyage

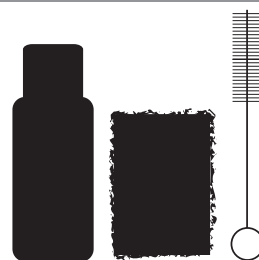

Accessible en ligne à [www.greenwayhp.com](http://www.greenwayhp.com)

### Vacances

Si vous n'utilisez pas le distributeur d'eau pendant de longues périodes, ou si vous partez en vacances, vous pouvez économiser de l'électricité, débranchez le distributeur et videz les réservoirs. (**Voir Vidange des réservoirs**). À votre retour, suivez les étapes du nettoyage initial et remettez votre distributeur en marche.

## FICHE TECHNIQUE

### VWD5446W / VWD5446BLS

Température de chauffage (env.):		194°F / 90°C
Température de refroidissement (env.):		46°F / 8°C
	<b>Chaude</b>	<b>Froide</b>
Capacité/heure:	1.2 gal / 4.6 L	0.5 gal / 2.0 L
Réservoir interne:	0.2 gal / 0.6 L	0.8 gal / 3.6 L
Consommation d'électricité:	1150 W	88 W

## CONSEILS DE DÉPANNAGE

Problème	Cause possible	Solution Suggérée
<b>Le distributeur d'eau ou le robinet coule</b>	Petit trou ou fente dans la bouteille (fréquent avec les bouteilles d'eau recyclées).	Effectuer le test de fuite de la bouteille d'eau indiqué à la page 3.
	Le capuchon de vidange et le joint étanche à la silicone ne sont pas sûrs.	Assurez-vous que le joint étanche du bouchon de vidange est bien en place et serrez le capuchon de vidange.
	L'eau a été versée directement dans le collier de soutien de la bouteille et elle a débordé	Vidangez le distributeur en appuyant sur les robinets du distributeur.
	Il est possible qu'il y ait une bulle d'air.	Appuyez plusieurs fois pour dégager la bulle d'air et lâchez pour réinitialiser la vanne.
<b>L'eau n'est pas assez chaude ou assez froide</b>	Vous avez utilisé toute l'eau du réservoir.	Installez une bouteille pleine; attendez 60 minutes pour laisser l'eau se refroidir et 3 minutes pour laisser l'eau se réchauffer (après avoir activé la fonction "Kettle").
	L'appareil est débranché.	Branchez-le.
	La fonction "Kettle" n'a pas été activée.	Activer la fonction "Kettle" en appuyant sur le bouton.
	Le disjoncteur de votre maison est déclenché ou le fusible a grillé.	Réarmez le disjoncteur ou remplacez le fusible.
	La limite thermique est déclenché.	Laissez le réservoir d'eau chaude refroidir de 15 à 30 minutes. Le thermostat se réinitialise automatiquement lorsque le réservoir est suffisamment refroidi; le système de refroidissement se réactive automatiquement. Pour activer le chauffe-eau du réservoir, appuyez sur le bouton Insta-Hot.
Le thermostat doit être réglé à une température plus froide.	Réglez le thermostat entre «high» (frais) et «low» (froid) jusqu'à ce que vous parveniez à la température désirée.	
<b>Le distributeur d'eau ne distribue pas d'eau</b>	La bouteille d'eau est vide.	Remplacez la bouteille d'eau.
	Dépôts de minéraux obstruant les réservoirs.	Voyez les instructions sur le Nettoyage des réservoirs.
	Poche d'air possible. Accumulation possible de glace due à un réglage trop élevé du thermostat.	Appuyez sur les robinets pour amorcer l'appareil. Débranchez le distributeur pendant la nuit et rebranchez-le le matin. Réglez le thermostat à haut, et augmentez progressivement ce réglage, en fonction de vos besoins en matière d'eau froide.
<b>Le distributeur d'eau est bruyant/e remplis le réservoir.</b>	La bouteille fait un bruit de glouglou quand	C'est normal.
	La distribution d'eau est inégale.	Assurez-vous que le distributeur est placé sur une surface au niveau qui peut soutenir tout son poids.

**Attention: Ne renvoyez pas ce produit au magasin. Si vous avez des questions sur son fonctionnement, son assemblage ou sur les pièces, communiquez avec nous à l'adresse [www.greenwayhp.com](http://www.greenwayhp.com) ou au 1-866-253-0447.**

## **QUESTIONS FRÉQUEMMENT POSÉES**

### **Q: Pourquoi mon distributeur d'eau fuit-il ?**

**R:** Si vous constatez une fuite d'eau au niveau de votre distributeur d'eau, faites la vérification suivant pour voir si la fuite provient de la bouteille ou du distributeur d'eau.

1. Débranchez l'appareil, et retirez la bouteille d'eau.
2. Retirez le collet de soutien de la bouteille et vérifiez le niveau d'eau à l'intérieur du réservoir –il devrait être environ aux trois quarts plein. Le niveau d'eau devrait être d'environ 3/4" - 1" / 1.9cm - 2.5cm sous le tuyau d'aération.
3. Laissez l'eau reposer pendant 2 heures. Si le distributeur d'eau ne fuit pas, la fuite provient de la bouteille en raison d'une petite fissure ou d'une perforation et il faut la remplacer. Si le distributeur fuit, communiquez avec Greenway Home Products à [support@greenwayhp.com](mailto:support@greenwayhp.com) ou au **1-866-253-0447**.

### **Q: Pourquoi y a-t-il un goût en plastique de mon distributeur ?**

**R:** Comme avec la plupart des nouveaux appareils, comme les cafetières et les bouilloires, il y a souvent un goût de plastique au moment de la mise en service initiale de l'appareil. Pour enlever ce goût, suivez simplement les instructions décrites pour le nettoyage des réservoirs.

### **Q: Quelle est la pointe qui entre dans la bouteille ?**

**R:** Les distributeurs d'eau vitapur® sont pourvus d'une pointe perceuse dans le joint de bouteille, facilitant ainsi l'installation des bouteilles d'eau. Selon le distributeur de bouteilles d'eau, certaines bouteilles sont équipées d'une membrane perforable incorporée au bouchon de la bouteille (demandez à votre distributeur si ses bouteilles d'eau sont pourvues de cette caractéristique). Si vos bouteilles d'eau ne sont pas dotées de cette membrane, vous devez retirer le bouchon afin d'éviter d'endommager la pointe perceuse.

# Garantie

NE PAS RETOURNER CE SYSTÈME AU MAGASIN:

Veillez joindre le Service à la clientèle au **1-866-253-0447** ou envoyer un courriel à **support@greenwayhp.com**

Greenway Home Products garantit votre distributeur d'eau pour les vices de fabrication lorsque le produit fonctionne dans des conditions normales pendant un (1) an à compter de la date d'achat originale. Cette garantie s'applique seulement dans le pays dans lequel le produit est vendu et est valable pour l'acheteur d'origine seulement. Cette garantie est non négociable.

Cette garantie et le référencement CSA International concernant ce distributeur d'eau deviendront nuls si le distributeur d'eau est altéré, modifié ou combiné avec toute autre machine ou appareil. Une altération de ce distributeur d'eau peut causer des inondations graves et/ou un grave danger de choc électrique ou d'incendie.

## Les dispositions de cette garantie ne s'appliqueront pas à :

- Bouteilles d'eau.
- Trajets des interventions à votre domicile pour vous apprendre à utiliser le produit.
- Mauvaise installation, livraison, ou entretien (le non-respect de l'entretien du produit conformément aux instructions du manuel du produit annulera automatiquement la garantie).
- Défaillance du produit en cas de mauvais usage, modification, usage commercial ou usage à des fins autres que l'utilisation prévue.
- Produits utilisés à l'extérieur de l'environnement résidentiel ou du bureau.
- Remplacement des fusibles du domicile ou réamorçage des disjoncteurs.
- Utilisation de ce produit avec de l'eau microbiologiquement dangereuse ou de qualité inconnue.
- Dommages causés au produit en cas d'utilisation pour la distribution autre que celle de l'eau.
- Dommages causés au produit par accident, incendie, inondations ou actes de Dieu.
- Tout service au produit par un personnel non autorisé.
- Dommages indirects ou fortuits découlant de possibles vices de cet appareil, de son installation ou de sa réparation.

Cette garantie devra être exécutée dans un établissement de réparation autorisé par Greenway. Toutes les réparations sous garantie doivent être autorisées au préalable par Greenway Home Products. Greenway choisira à sa discrétion de réparer ou remplacer gratuitement toute pièce défectueuse lorsque l'Acheteur aura informé son revendeur ou Greenway Home Products durant la période garantie. L'obligation de Greenway Home Products sous cette garantie se limite expressément à ces réparations ou remplacements. Cette garantie ne couvre pas les frais de transport vers l'établissement de réparation autorisé, ni pour le retour.

À l'exception des conditions définies ci-après ou exigées par la loi, le Fabricant n'engage aucune autre garantie, ou acceptation expresse, implicite ou garantie par la loi incluant toute garantie implicite de qualité marchande ou de condition d'usage particulier. Le Fabricant n'assume pas et n'autorise personne à assumer des obligations de responsabilité en rapport avec ce distributeur d'eau. En aucun cas le fabricant ne pourra être tenu responsable des dommages indirects, particuliers ou fortuits (y compris, sans limitations, pour des préjudices financiers) ou des délais dus à des causes indépendantes de sa volonté lors de l'exécution de cet accord.

Certains États ou provinces n'appliquent pas de limitations concernant la durée de la garantie implicite, de sorte que la limitation énoncée ci-dessus peut ne pas s'appliquer dans votre cas. Certains États ou provinces n'autorisent pas l'exclusion ou la limitation de dommages fortuits ou indirects, de sorte que les limitations et exclusions énoncées ci-dessus peuvent ne pas s'appliquer dans votre cas. Cette garantie vous confère des droits juridiques spécifiques; vous pouvez également bénéficier d'autres droits qui peuvent varier d'un État à l'autre ou d'une province à l'autre.

Si vous avez besoin de service, voir d'abord la section "Dépannage" de ce manuel. De l'aide supplémentaire peut être trouvée en consultant notre site Web à [www.greenwayhp.com](http://www.greenwayhp.com), ou en appelant notre service à la clientèle au 1-866-253-0447, Du lundi au jeudi, de 8 h 30 à 17 h (HNE), le vendredi, de 8 h 30 à 16 h (HNE), ou écrivez à : Greenway Home Products, Customer Service Center, 400 Southgate Drive, Guelph, ON, Canada N1G 4P5.

Conservez ce manuel et votre reçu de vente pour référence ultérieure. Vous devez présenter une preuve d'achat pour le service sous garantie.

Inscrivez les renseignements suivants au sujet de votre rafraîchisseur d'eau pour mieux vous aider à obtenir assistance ou service en cas de besoin. Vous devrez connaître le numéro de modèle et le numéro de série au complet. Vous trouverez cette information à l'arrière du distributeur d'eau.

Revendeur : \_\_\_\_\_ Numéro de modèle : \_\_\_\_\_

Numéro de série : \_\_\_\_\_ Code date de fabrication : \_\_\_\_\_

Date d'achat : \_\_\_\_\_

Gracias por comprar un dosificador de agua vitapur®. Por favor lea con cuidado las instrucciones de funcionamiento incluidas y conserve este folleto para futura referencia. Hemos diseñado cuidadosamente su dosificador de agua vitapur® para darle años de funcionamiento placentero y sin problemas.

## SALVAGUARDIAS IMPORTANTES

**ADVERTENCIA:** Este dispensador de agua esta diseñado para uso en interiores solamente. No use al aire libre.  
**NOTA IMPORTANTE:** Su expendedor de agua vitapur® está diseñado con una función especial de seguridad (mecanismo de interruptor de flotación) que controla la activación y/o el funcionamiento del sistema calentador del tanque de agua caliente "Kettle". Si no se detecta presencia de agua y/o su nivel está bajo dentro del depósito interno de agua, no será posible la activación ni el funcionamiento del sistema calentador de agua "Kettle". Del mismo modo, si el sistema calentador de agua está en funcionamiento y se retira agua simultáneamente haciendo que el nivel de agua se encuentre por debajo del punto establecido como nivel mínimo, se suspende automáticamente el funcionamiento del tanque de agua caliente. Para reactivar el sistema calentador de agua, deberá recargar su suministro de agua.

**NOTA:** El funcionamiento del sistema de agua fría no se ve afectado por esta función de seguridad.

- No ponga nunca el dosificador boca abajo ni lo incline más de 45 grados. Si la unidad ha estado apoyada sobre un costado durante un periodo prolongado de tiempo, coloque el dosificador de agua en la posición vertical durante aproximadamente 12 horas antes de encenderlo.
- Para el uso con botellones de agua de 3 ó 5 galones (12 ó 19 litros) y la mayor parte de sistemas de filtración (no incluidos)
- Nunca use este dosificador con agua que es insegura para beber o que proviene de una fuente desconocida.
- Nunca use ningún otro líquido en el dosificador, salvo el agua embotellada conocida y microbiológicamente segura.
- Nunca permita que los niños se surtan de agua caliente sin una supervisión apropiada y directa.
- Para su seguridad, este dosificador de agua está equipado con un cable de alimentación conectado a tierra.
- Conserve su dosificador de agua en un lugar seco y alejado de la luz del sol directa.
- Nunca ponga nada inflamable cerca del dosificador.
- Deje un mínimo de 2" (5 cm) alrededor de la parte trasera y los lados del dosificador para una ventilación apropiada.
- Siempre instale el dosificador de agua sobre una superficie plana y que pueda soportar todo su peso.
- Siempre desenchufe el dosificador de agua antes de darle servicio o limpieza.
- Se necesita una limpieza periódica del dosificador de agua para la garantía. Siga las instrucciones de limpieza señaladas en este manual, y limpie el dosificador cada 4 meses.

**Para evitar el desbordamiento de agua mientras limpia su dosificador, siempre retire el collarín de soporte del botellón antes de verter el agua o el líquido limpiador en el depósito.**

## INSTRUCCIONES DE PUESTA A TIERRA

- El uso inadecuado de la conexión de puesta a tierra puede traer aparejadas descargas eléctricas, causar lesiones e incluso la muerte.
- El presente electrodoméstico debe estar conectado a tierra. En caso de cortocircuito, la conexión de puesta a tierra disminuye el riesgo de descargas eléctricas ya que tiene un cable de escape para la corriente eléctrica.
- El presente electrodoméstico tiene un cable de alimentación que cuenta con un enchufe de puesta a tierra y debe estar conectado a un tomacorriente polarizado con la puesta a tierra correspondiente. Consulte a un electricista calificado si no comprende, en su totalidad, las instrucciones de conexión de puesta a tierra, o si tiene dudas acerca de la conexión a tierra del electrodoméstico. Si el tomacorriente es de 2 patas, es su responsabilidad y obligación cambiarlo por uno de 3 patas debidamente puesto a tierra.
- Bajo ninguna circunstancia corte o retire la tercera pata (de conexión a tierra) del cable de alimentación.
- No utilice un adaptador con el presente electrodoméstico.
- No utilice un cable de alargue con el presente electrodoméstico. Si el cable de alimentación es demasiado corto, pídale a un electricista calificado que instale un tomacorriente cerca del electrodoméstico.

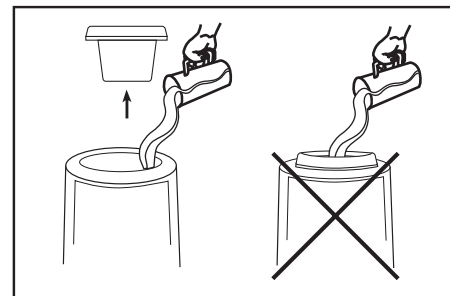

## SU DOSIFICADOR DE AGUA VITAPUR®

**NOTA IMPORTANTE:** Su expendedor de agua vitapur® está diseñado con una función especial de seguridad (mecanismo de interruptor de flotación) que controla la activación y/o el funcionamiento del sistema calentador del tanque de agua caliente "Kettle". Si no se detecta presencia de agua y/o su nivel está bajo dentro del depósito interno de agua, no será posible la activación ni el funcionamiento del sistema calentador de agua "Kettle". Del mismo modo, si el sistema calentador de agua está en funcionamiento y se retira agua simultáneamente haciendo que el nivel de agua se encuentre por debajo del punto establecido como nivel mínimo, se suspende automáticamente el funcionamiento del tanque de agua caliente. Para reactivar el sistema calentador de agua, deberá recargar su suministro de agua.

**NOTA:** El funcionamiento del sistema de agua fría no se ve afectado por esta función de seguridad.

1. Collarín de soporte del botellón
2. Listo Para Dispensar- Luces indicadoras:

Rojo: "Parpadeo"    Calentador (tanque de agua caliente) esta operando.  
"Encendido"    El agua caliente ha llegado a su temperatura óptima y está lista para ser dispensada.  
"Apagado"    Calentador (tanque de agua caliente) está apagado, sin embargo el agua restante en el tanque todavía puede estar muy caliente, siempre tenga cuidado cuando la dispense.

Azul: "Encendido"    El agua fría ha llegado a su temperatura óptima y esta lista para ser dispensada.  
"Apagado"    El ciclo de refrigeración está en marcha, es posible dispensar agua durante el ciclo de enfriamiento, sin embargo, puede que la temperatura óptima de refrigeración aún no se haya alcanzado.

3. Interruptor de seguridad para la protección de los niños
4. Botón de agua caliente (también surte agua a temperatura ambiente cuando la característica "Kettle" no está activada)
5. Botón surtidor de agua fría
6. Botón "Kettle" (ON/OFF) de activación fácil del calor
7. Bandeja de goteo desprendible
8. Termostato regulable de agua FRÍA (parte trasera del dosificador)
9. Válvula de desagüe (parte trasera del dosificador)
10. Bobinas del condensador (parte trasera del dosificador)

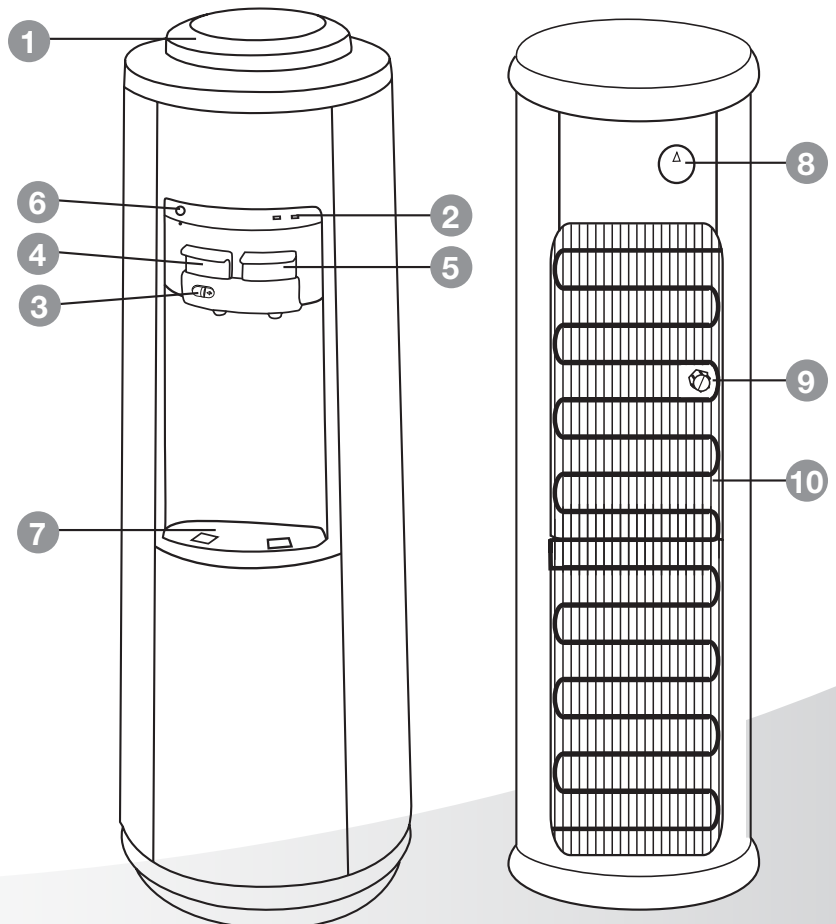

## INSTRUCCIONES DE FUNCIONAMIENTO

### Procedimiento inicial de limpieza del producto

Como la mayoría de los aparatos, su dispensador de agua requiere un mantenimiento periódico para que funcione con eficiencia y rendimiento máximos, y se debe limpiar de manera regular (cada cuatro meses). Para mantener un entorno higiénico dentro de su dispensador de agua y evitar la posible formación (desarrollo) de bacterias, recomendamos efectuar una limpieza regular. A través de nuestro Departamento de Atención al Cliente recibirá un equipo de limpieza, llamando al **1-866-253-0447** o puede solicitarlo en línea, visitando **www.greenwayhp.com**.



Figura A

1. Cerciórese de que la unidad está desenchufada.
2. Retire el collarín de soporte del botellón, saturé un trapo limpio con limpiador de vitapur® dosificadores de agua o vinagre y limpie el interior del depósito.
3. Vierta el limpiador de dosificador de agua o una mezcla de 4 tazas / 1 L del vinagre con 4 tazas / 1 L de agua caliente en el depósito y espere 20 minutos.

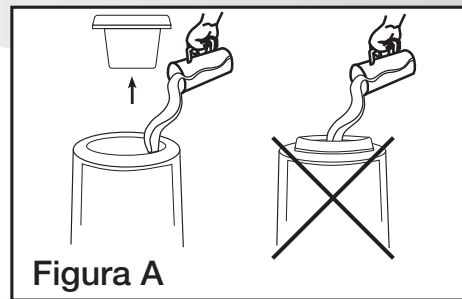

**IMPORTANTE:** Para evitar el desbordamiento de agua limpiando el dosificador, siempre retire el collarín de soporte del botellón antes de verter el agua o el líquido limpiador en el depósito (ver la Figura A).

4. Presione todos los botones hasta que no salga más agua.
5. Desagüe los depósitos de la salida de desagüe que está en la parte trasera de la unidad.
6. Enjuague nuevamente con agua limpia.
7. Coloque el collarín de soporte del botellón nuevamente sobre el dosificador.

### Cómo instalar el botellón de agua

**IMPORTANTE:** ¡Siempre lávese las manos primero! Limpie la parte de arriba (el cuello) del botellón con un trapo limpio y no toque la parte de la unidad que entra en contacto con el agua. Asegúrese que la unidad se ha desenchufado. El botellón de agua puede comprarse en una tienda local.

1. Retire el tapón de protección del extremo del botellón de agua salvo que el botellón venga con un tapón o etiqueta adhesiva que puede perforarse.
2. Levante y coloque el botellón boca abajo, colocándola bien en el cuello de apoyo del botellón.
3. Presione y sostenga todos los botones de dosificación hasta que fluya el agua del dosificador. Drene aproximadamente 4 tazas / 1 L del agua antes de usarlo por primera vez. No es necesario repetirlo con botellones de reemplazo.
4. Enchufe el dosificador de agua.
5. Las lámparas de aviso "listo para surtir" se encienden cuando el agua alcanza las temperaturas óptimas y está lista para el uso. Para obtener agua muy caliente, la característica "Kettle" debe estar activada (vea cómo surtir agua caliente en la página 4).

## COLLAR DE SOPORTE DE BOTELLA A PRUEBA DE FUGAS DE AGUA

El collar de soporte de botella de su dispensador de agua, está diseñado con un sistema especial de prevención contra las fugas de agua para evitar la pérdida accidental de agua (inundaciones), como consecuencia del descuido de instalar una botella de agua defectuosa. Lamentablemente, no todas las botellas de agua son creadas igualmente. Casi todas las botellas de agua de 3 y 5 galones (12L y 19L) son recicladas y manipuladas en exceso durante la limpieza, el llenado y el envío. Como resultado, son muy propensas a desarrollar cuarteados bien finos y pequeños agujeros con escape de agua que no siempre son evidentes para el usuario final hasta el momento de la instalación.

**IMPORTANTE: Nunca instale una botella de agua en un dispensador de agua a sabiendas de que esta defectuosa. Regrésela inmediatamente para su reemplazo.** Si hay pérdidas, esta simple prueba le permitirá determinar si la causa del problema es la botella de agua o el dosificador.

1. Desenchufe la unidad, y saque la botella de agua.
2. **a)** Saque el collarín de soporte de la botella y verifique el nivel de agua dentro del depósito – deberá estar unos tres cuartos lleno.  
**b)** Agregue o drene unos pocos vasos de agua para llegar al nivel de llenado requerido. El nivel de agua deberá ser de 3/4" - 1" / 1.9cm - 2.5cm por debajo **DEL TUBO DE VENTILACIÓN**.
3. Deje reposar el agua por 2 horas aproximadamente. Si el dosificador no gotea, es la botella la que tiene pérdidas debido a una pequeña rasgadura u hoyo. Póngase en contacto con su proveedor de agua para obtener una botella de reemplazo.

¡Visítenos en [www.greenwayhp.com](http://www.greenwayhp.com) para obtener accesorios para el dosificador de agua y para obtener consejos útiles sobre el uso y el cuidado!

### Surte agua a temperatura ambiente y fría

Coloque un vaso debajo del grifo. Para el agua fría, presione el botón azul hasta que haya salido la cantidad de agua deseada. Antes de activar la característica "Kettle", el botón rojo despachará agua a temperatura ambiente. Para despachar agua a temperatura ambiente, presione el botón rojo hacia abajo hasta que se haya despachado la cantidad de agua deseada. (Para agua caliente, vea Cómo surtir agua caliente).

### Cómo regular la temperatura (Sólo para agua fría)

La temperatura puede regularse girando el termostato que está en la parte trasera de la unidad. Gire el cuadrante en el sentido de las manecillas del reloj, entre los niveles alto (fresca) y bajo (más fría) hasta alcanzar la temperatura deseada. Si el dosificador de agua no despacha agua, es posible que haya una acumulación de hielo debido a que el termostato está fijado en una posición demasiado fría. Si esto sucede, desenchufe durante la noche, luego reposicione. Coloque el termostato en alto, y aumente lentamente según el uso y la necesidad de tener agua fría.

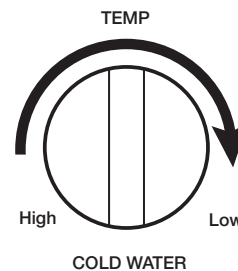

### Cómo surtir agua caliente

El sistema de despacho de "Caldera" (agua caliente) de esta unidad está diseñada para ahorrar energía y dinero. Los sistemas convencionales de dispensación de agua caliente operan 24 / 7

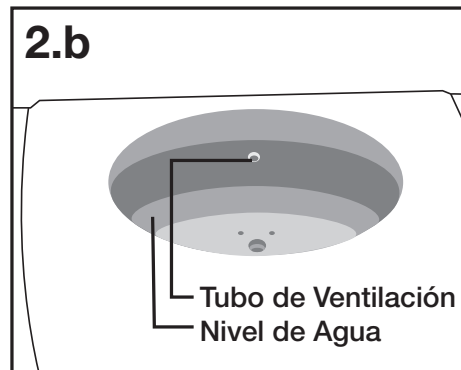
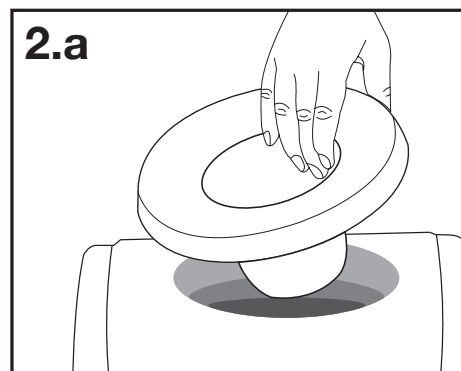



sin importar el uso del agua. La característica "Caldera" (según demanda) activa el sistema de agua caliente "sólo" cuando el botón de "Caldera" (rojo) se activa entregando vapor de agua caliente en menos de 3 minutos. Para detener o cancelar la "caldera" durante un ciclo, simplemente pulse el botón "Caldera" (rojo) una segunda vez y el LED rojo se apagará.

**NOTA IMPORTANTE:** Su expendedor de agua vitapur® está diseñado con una función especial de seguridad (mecanismo de interruptor de flotación) que controla la activación y/o el funcionamiento del sistema calentador del tanque de agua caliente "Kettle". Si no se detecta presencia de agua y/o su nivel está bajo dentro del depósito interno de agua, no será posible la activación ni el funcionamiento del sistema calentador de agua "Kettle". Del mismo modo, si el sistema calentador de agua está en funcionamiento y se retira agua simultáneamente haciendo que el nivel de agua se encuentre por debajo del punto establecido como nivel mínimo, se suspende automáticamente el funcionamiento del tanque de agua caliente. Para reactivar el sistema calentador de agua, deberá recargar su suministro de agua.

**NOTA:** El funcionamiento del sistema de agua fría no se ve afectado por esta función de seguridad.

### Interruptor de seguridad para la protección de los niños

Para evitar que el agua caliente sea dispensada accidentalmente y pueda dañar a un niño, el botón dispensador de agua caliente sólo puede funcionar cuando el interruptor de seguridad es activado. Para dispensar el agua caliente, presione el interruptor de seguridad hacia un lado, (en la dirección de la flecha situada en el interruptor) de derecha a izquierda, y luego presione el botón dispensador hacia abajo, hasta que la cantidad deseada de agua caliente sea dispensada. Al liberar el botón dispensador de agua caliente, el interruptor de seguridad regresa automáticamente a la posición de bloqueo.

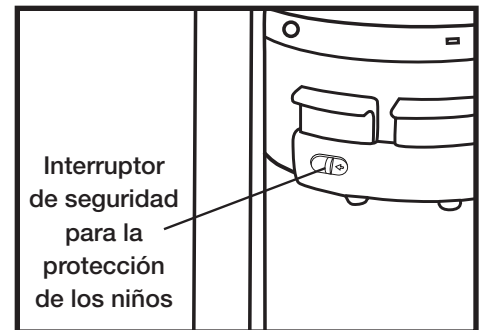

**PELIGRO:** El agua caliente es calentada aproximadamente a 194 °F / 90 °C. Las temperaturas por arriba de 125° F / 52° pueden causar quemaduras severas por escaldadura. **NO PERMITA QUE NIÑOS USEN EL BOTÓN DE AGUA CALIENTE SIN UNA SUPERVISIÓN APROPIADA Y DIRECTA.**

## LIMPIEZA Y MANTENIMIENTO

Como la mayoría de los aparatos, su dispensador de agua requiere un mantenimiento periódico para que funcione con eficiencia y rendimiento máximos, y se debe limpiar de manera regular (cada cuatro meses). Para mantener un entorno higiénico dentro de su dispensador de agua y evitar la posible formación (desarrollo) de bacterias, recomendamos efectuar una limpieza regular. A través de nuestro departamento de Atención al Cliente recibirá un equipo de limpieza, llamando al 1-866-253-0447 o puede solicitarlo en línea, visitando [www.greenwayhp.com](http://www.greenwayhp.com).

### Cómo limpiar su dosificador de agua

**IMPORTANTE:** Desenchufa el dosificador antes de realizar cualquiera de los procedimientos de limpieza siguientes.

#### La limpieza del exterior del dosificador de agua

El exterior del dosificador puede ser limpiado con líquido limpiador de dosificador vitapur® de agua o un jabón suave y agua mezcla. Nunca use productos químicos fuertes o limpiadores abrasivos. Enjuague meticulosamente con agua limpia y luego seque las superficies.

## Cómo limpiar la bandeja de goteo

Para retirarla, remueva la rejilla de la bandeja y levante la bandeja con firmeza, desalojándola de las guías. Desagüe y limpie.

La bandeja de goteo debería vaciarse y limpiarse con regularidad para eliminar manchas y cualquier acumulación de minerales. Limpie con líquido limpiador para dosificador vitapur® de agua o un jabón suave y agua mezcla. Para acumulaciones resistentes, añada vinagre y déjelo remojar hasta que los depósitos se suelten. Entonces lave, enjuague y seque meticulosamente. Para poner en su sitio, coloque de regreso la rejilla en la bandeja y deslice la bandeja en las guías (no para lavar en la fregadora eléctrica).

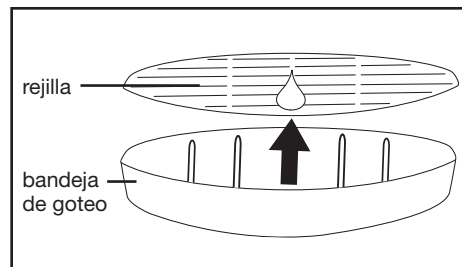

## Limpieza del condensador

Aspire o cepille el polvo de las bobinas del condensador en la parte trasera del dosificador. Para obtener los mejores resultados, usted puede comprar en su tienda de aparatos local un cepillo diseñado expresamente para este fin. Eso mejorará el enfriamiento y eficiencia.

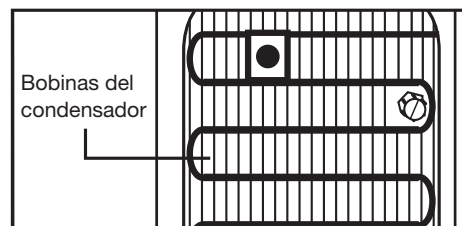

## Desagüe de los depósitos

Drene los depósitos antes y después de la limpieza, cuando va a salir de vacaciones prolongadas o no va a usar el dosificador durante períodos largos del tiempo.

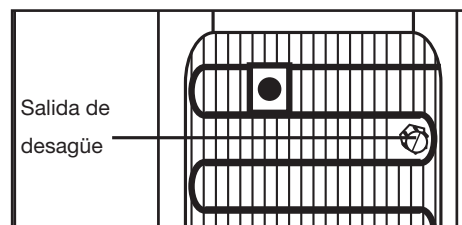

**IMPORTANTE! Desenchufe el dosificador antes de realizar este procedimiento. Surta agua caliente hasta que la temperatura llegue a un nivel seguro para evitar el riesgo de escaldaduras.**

1. Retire el botellón de agua.
2. Presione todos los botones del dosificador hasta que ya no salga más agua.
3. Coloque un cubo debajo de la salida de desagüe, que está en la parte trasera del dosificador.
4. Retire la tapa y el tapón de las salidas de desagüe y deje que el agua fluya al cubo. Reemplace la tapa y el tapón. (Puede usarse un destornillador o una moneda para ayudar a aflojar la tapa de desagüe.)

**IMPORTANTE: Recolecte toda el agua en un recipiente, no en la bandeja de goteo.**

5. Cómo reemplazar el botellón de agua (véase cómo instalar el botellón de agua).

## Limpieza del interior del dosificador

Para evitar los depósitos de minerales que pueden afectar el gusto y el flujo de agua, y para asegurarse de un funcionamiento adecuado del dosificador de agua, el producto deberá limpiarse cada 4 meses.

1. Desconecte el cable de alimentación.
2. Retire el botellón de agua y el collarín de soporte del botellón.
3. Desagüe los depósitos (véase **Desagüe de los depósitos**).
4. Vierta el limpiador de dosificador vitapur® de agua o una mezcla de 4 tazas / 1 L de vinagre con 4 tazas / 1 L de agua caliente en el depósito y espere 20 minutos. Si utiliza un líquido limpiador de dosificador de agua, por favor siga las instrucciones del fabricante.



**IMPORTANTE:** Para evitar el desbordamiento de agua mientras limpia el dosificador, retire siempre el collarín de soporte del botellón antes de verter el agua o el líquido limpiador en el depósito (véase la Figura A en la página 3).

5. Presione todos los botones de distribución hasta que no salga más agua.
6. Desagüe los depósitos.

**IMPORTANTE:** Recolecte el agua en un recipiente y no en la bandeja de goteo.

7. Enjuague con agua limpia.
8. Reemplace el collarín de soporte del botellón de agua (véase cómo instalar el botellón de agua)

**IMPORTANTE:** Deje salir aproximadamente cuatro vasos de agua por cada botón antes de usarlo por primera vez. No es necesario repetirlo con botellones de reemplazo.

### Si sale de vacaciones

Cuando no use el dosificador por períodos de tiempo prolongados o cuando esté de vacaciones, conserve la energía, desenchufe el dosificador y vacíe los depósitos (**vea Desagüe de los depósitos**). Cuando regrese, siga los procedimientos de limpieza y puesta en marcha inicial del dosificador.

## ESPECIFICACIONES

### VWD5446W / VWD5446BLS

Temperatura de calentamiento (aprox.):		194°F / 90°C
Temperatura de enfriamiento (aprox.):		46°F / 8°C
	<b>Caliente</b>	<b>Fría</b>
Producción por hora:	1.2 gal / 4.6 L	0.5 gal / 2.0 L
Tanque interno:	0.2 gal / 0.6 L	0.8 gal / 3.6 L
Consumo de energía:	1150 W	88 W

## CONSEJOS DE LOCALIZACIÓN Y REPARACIÓN DE AVERÍAS

Problema	Causa Posible	Solución Sugerida
<b>El dosificador de agua o el grifo de dosificación está goteando</b>	Un agujero pequeño o grieta en el botellón (común con botellones de agua reciclados).	Realice la prueba de pérdidas de la botella, indicada en la página 3.
	La tapa del desagüe y el sello de silicona no están bien asegurados.	Asegúrese de que el sello de la tapa del desagüe está bien asegurado y apriete la tapa del desagüe.
	Se vertió el agua directamente en el collarín de soporte del botellón y se desbordó.	Desagüe presionando los grifos del dosificador.
	Posible burbuja de aire.	Presione varias veces para quitar la bolsa de aire y liberar el aire para reposicionar la válvula.
<b>El agua no está suficientemente caliente o fría</b>	Se usó toda el agua en el tanque.	Reemplace con un botellón lleno; espere 60 minutos para que el agua se enfríe, 3 minutos para que el agua se caliente (después de activar el botón de la función "Kettle").
	La unidad está desenchufada.	Enchúfela en el tomacorriente.
	No se activó la característica "Kettle".	Active la característica "Kettle" presionando el botón.
	Se disparó un disyuntor o se voló un fusible en su casa.	Restaure el disyuntor o reemplace el fusible.
	Se disparó el limitador de temperaturas.	Deje que la temperatura del tanque de agua caliente baje durante aproximadamente 15 a 30 minutos. El termostato limitador de temperatura se reactivará automáticamente una vez que se haya enfriado lo suficiente y el sistema de refrigeración se reactivará automáticamente. Para operar el sistema de agua caliente, presione el botón Insta-Hot.
Debe regularse el termostato para que quede más frío.	Regule el termostato entre los niveles alto (fresco) y bajo (más frío) para alcanzar la temperatura deseada.	
<b>El dosificador de agua no surte agua</b>	El botellón de agua está vacío.	Reemplazar con un botellón lleno.
	Hay acumulación de minerales que está obstruyendo los tanques.	Véase Cómo limpiar los depósitos.
	Posible burbuja de aire.	Presione los grifos del dosificador para cebar la unidad.
	Posible acumulación de hielo debido a que el en una posición reposicione.	Desenchufe durante la noche, luego termostato está fijado Coloque el termostato en alto, demasiado fría. y aumente lentamente según el uso y la necesidad de tener agua fría.
<b>El dosificador de agua hace ruidos</b>	El botellón hace un ruido como de gorjeo cuando se está llenando el tanque.	Esto es normal.
	El dosificador de agua está desnivelado.	Cerciórese de que el dosificador está sobre una superficie plana y que pueda soportar todo su peso

**Atención: No devuelva este producto a la tienda. Si tiene alguna pregunta sobre la operación, ensamblaje o los componentes, le agradeceremos que se ponga en contacto con nosotros en [www.greenwayhp.com](http://www.greenwayhp.com) o al 1-866-253-0447.**

## **PREGUNTAS MÁS FRECUENTES**

**Q: ¿Por qué tiene fugas mi dosificador de agua?**

**R:** Si tiene algún escape de agua en su dosificador de agua, haga por favor la siguiente prueba para ver si procede del botellón de agua o del dosificador.

**1.** Desenchufe la unidad, quite el botellón.

**2.** Saque el collarín de soporte de la botella y verifique el nivel de agua dentro del depósito – deberá estar unos tres cuartos lleno. El nivel de agua deberá ser de 3/4" - 1" / 1.9cm - 2.5cm por debajo DEL TUBO DE VENTILACIÓN.

**3.** Deje reposar el agua durante 2 horas. Si el dosificador no gotea, es el botellón el que tiene el escape debido a alguna grieta o perforación pequeña y necesita cambiarlo. Si el dosificador tiene fugas, le agradeceremos que se ponga en contacto con Greenway Home Products en [support@greenwayhp.com](mailto:support@greenwayhp.com) o al **1-866-253-0447**.

**Q: ¿Por qué el agua de mi dosificador tiene un sabor a plástico?**

**R:** Como con la mayoría de los aparatos más nuevos como cafeteras y teteras, hay a menudo un sabor a plástico al poner en marcha la unidad por primera vez. Para eliminar este sabor, simplemente siga las instrucciones de limpieza descritas en Cómo limpiar los depósitos.

**Q: ¿Qué es la lanceta que penetra en el botellón?**

**R:** Los dispensadores de agua vitapur® cuentan con una "válvula de perforación" como parte del collarín de soporte del botellón, que facilita la instalación del botellón de agua. Según el proveedor de botellones de agua, algunos botellones incluyen una membrana de auto-perforación en la tapa del botellón para ese fin específico (consulte a su proveedor de botellones, si su botellón incluye esta característica). Si la tapa del botellón de agua no tiene esa abertura, deberá retirar toda la tapa para prevenir un daño posible a la válvula de perforación.

# Garantía

## NO REGRESE ESTE PRODUCTO A LA TIENDA:

Por favor contacte al servicio de atención al cliente en el: **1-866-253-0447** o en **support@greenwayhp.com**

Greenway Home Products le garantiza que el dosificador de agua está libre de defectos de fabricación, ya sea de mano de obra como de materiales, bajo condiciones normales de funcionamiento, por un (1) año desde la fecha de compra original. Esta garantía se aplica sólo en el país en donde se vendió, y está disponible solamente para el comprador original. Esta garantía es intransferible.

Esta garantía y la aprobación de CSA International (Asociación canadiense internacional de normalización) para este dosificador de agua serán anuladas si el mismo es alterado, modificado o combinado con cualquier otra máquina o dispositivo. La alteración de este dosificador de agua puede ocasionar serias inundaciones y/o riesgo de incendio o choque eléctrico.

### Las disposiciones de esta garantía no se aplican en lo siguiente:

- **Botellas de agua.**
- Visitas de servicio a su hogar para enseñarle cómo usar el producto.
- Instalación, entrega o mantenimiento incorrectos (el no mantener el producto según las instrucciones indicadas en el mismo anulará automáticamente la garantía).
- Fallas del producto si ha sido objeto de abuso, uso indebido, alteración, uso comercial o uso diferente para el cual ha sido diseñado.
- Productos que se usen fuera de un ambiente residencial o de oficina.
- Reemplazo de los fusibles de la casa o reposición de los cortacircuitos.
- El uso de este producto en donde el agua sea microbiológicamente insegura o de calidad desconocida.
- Daños del producto, si es usado para despachar otra cosa que no sea agua.
- Daños del producto causados por accidente, incendio, inundaciones o actos fortuitos.
- Cualquier servicio al producto por un personal no autorizado.
- Daños incidentales o consecuentes causados por posibles defectos con este aparato, su instalación o reparación.

Esta garantía deberá cumplirse en un establecimiento de reparaciones autorizado por Greenway. Todas las reparaciones deberán ser previamente autorizadas por Greenway Home Products. Greenway reparará o reemplazará, a su opción, cualquier pieza defectuosa sin costo, sobre la cual el Comprador haya notificado al vendedor o a Greenway Home Products, dentro del período de la garantía. La obligación de Greenway Home Products bajo esta garantía está limitada expresamente a las reparaciones o el reemplazo. Esta garantía no cubre los costos de flete desde y hacia el establecimiento autorizado para la reparación.

Excepto según lo indicado en la presente o lo requerido por ley, el Fabricante no proveerá ninguna otra garantía o contrato, expreso, implícito o por ley, incluida toda garantía de comerciabilidad o idoneidad para un propósito en particular. El fabricante no asume ninguna obligación, ni autoriza a ninguna persona a asumir ninguna obligación de responsabilidad en relación con este dosificador de agua. En ningún momento el fabricante será responsable por daños indirectos, especiales o consecuentes (incluyendo, sin limitación, pérdida económica) ni por ninguna otra demora en el cumplimiento de este contrato, debido a causas que estén ajenas a su control.

Algunos estados o provincias no permiten las limitaciones acerca de cuánto debe durar una garantía implícita, de modo que la limitación arriba indicada puede no aplicarse en su caso. Algunos estados o provincias no permiten la exclusión o limitación acerca de daños incidentales o consecuentes, de modo que la limitación o exclusión arriba indicada puede no aplicarse en su caso. Esta garantía le otorga derechos legales específicos, y usted puede tener otros derechos que varían de un estado a otro, o de una provincia a la otra.

Si usted necesita servicio, vea primero la sección "Solución de problemas" de este manual. Puede obtener asistencia adicional en nuestro sitio de internet, [www.greenwayhp.com](http://www.greenwayhp.com), o llamando a nuestra línea de servicio al cliente, al 1-866-253-0447, Lunes a jueves de 8:30 AM a 5:00 PM (hora del Este), viernes de 8:30 AM a 4:00 PM (hora del Este), o escriba a: Greenway Home Products, Customer Service Center, 400 Southgate Drive, Guelph, ON, Canada N1G 4P5.

Guarde este manual y su recibo de compra juntos para referencia futura. Deberá proveer una prueba de compra para obtener el servicio de la garantía.

Escriba la siguiente información acerca de su dosificador de agua para ayudarlo mejor a obtener asistencia o servicio, si alguna vez lo necesita. Deberá saber el número completo de modelo y de serie. Puede encontrar esta información en la parte trasera del dosificador de agua.

Vendedor: \_\_\_\_\_

Número de modelo: \_\_\_\_\_

Número de serie: \_\_\_\_\_

Código de fecha: \_\_\_\_\_

Fecha de compra: \_\_\_\_\_