

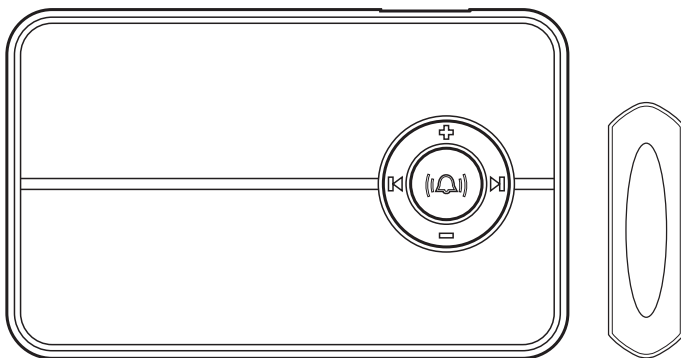

Item #1001411382
Model #HB-7830-02

USE AND CARE GUIDE

WIRELESS MP3 DOORBELL KIT



Questions, problems, missing parts?
Before returning to the store, call Hampton Bay Customer Service
8 a.m. - 5 p.m., CST, Monday - Friday

1-844-760-3644

HAMPTONBAY.COM

Illustrations may vary from actual unit.

THANK YOU

We appreciate the trust and confidence you have placed in Hampton Bay through the purchase of this wireless mp3 doorbell kit. We strive to continually create quality products designed to enhance your home. Visit us online to see our full line of products available for your home improvement needs. Thank you for choosing Hampton Bay!

Table of Contents

Table of Contents	2	Tools Required	3
Safety Information	2	Hardware Included.....	3
Warranty	2	Package Contents	4
3-Year Limited Warranty	2	Installation	4
Pre-Installation	3	Operation	6
Planning Installation	3	Care and Cleaning	7
Specifications	3	Troubleshooting	7

Safety Information

PRECAUTIONS

- Please read and understand this entire manual before attempting to assemble, install, or operate this doorbell.



WARNING: To prevent possible SERIOUS INJURY or DEATH never allow small children near batteries. If a battery is swallowed, immediately notify a doctor.



WARNING: DO NOT mix old and new batteries. DO NOT mix battery types - such as alkaline, heavy duty, and rechargeable - in a single device. Battery leakage may occur.



WARNING: DO NOT DISPOSE OF BATTERIES IN FIRE. BATTERIES MAY EXPLODE OR LEAK.



NOTE: The push button and doorbell come synced from the factory. The range of the wireless doorbell can vary with location, temperature, and battery condition.

This device complies with Part 15 of the FCC Rules and RSS-210 of Industry Canada. Operation is subject to the following two conditions: (1) this device may not cause harmful interference, and (2) this device must accept any interference received, including interference that may cause undesired operation.

The user is cautioned that changes or modifications not expressly approved by the party responsible for regulatory compliance could void the user's authority to operate the equipment.

Warranty

3-YEAR LIMITED WARRANTY

WHAT IS COVERED

This product is guaranteed to be free of factory defective parts and workmanship for a period of 3 years from date of purchase. Purchase receipt is required for all warranty claims.

WHAT IS NOT COVERED

This warranty does not include expendable items (such as light bulbs, batteries, etc.), repair service, adjustment and calibration due to misuse, abuse or negligence. Unauthorized service or modification of the product or of any furnished component will void this warranty in its entirety. This warranty does not include reimbursement for inconvenience, installation, setup time, loss of use, unauthorized service, or return shipping charges. This warranty is not extended to other equipment and components that a customer uses in conjunction with this product.

Contact the Customer Service Team at 1-844-760-3644 or visit www.hamptonbay.com.

Pre-Installation

PLANNING INSTALLATION

Before installing the wireless mp3 doorbell kit, ensure that all parts are present. Compare the parts with the *Hardware Included* and *Package Contents* sections. If any part is missing or damaged, do not attempt to assemble, install, or operate this wireless mp3 doorbell kit.

Estimated installation time: 15 minutes

SPECIFICATIONS

	Doorbell	Push button
Power requirements	3 "C" alkaline batteries (not included)	Type A23 12V battery (included)

TOOLS REQUIRED

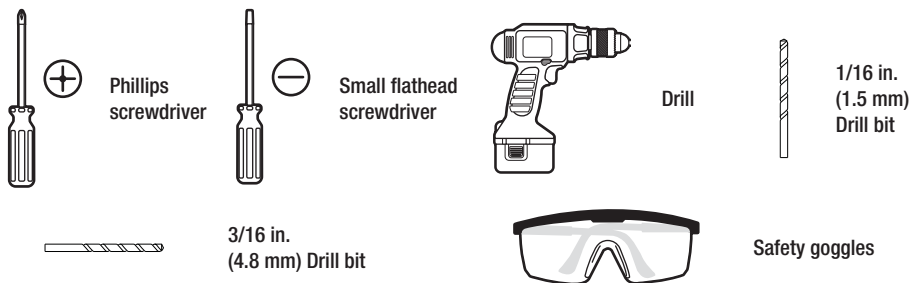

HARDWARE INCLUDED

 **NOTE:** Hardware shown to actual size.

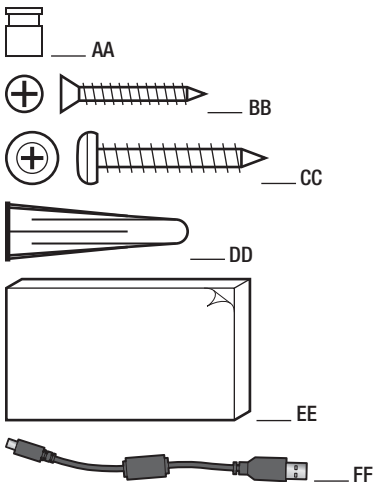

Part	Description	Quantity
AA	Jumper	1
BB	Screw – small	2
CC	Screw – large	2
DD	Wall anchor	2
EE	Double-sided tape	1
FF	USB cable (not to scale)	1

Pre-Installation (continued)

PACKAGE CONTENTS

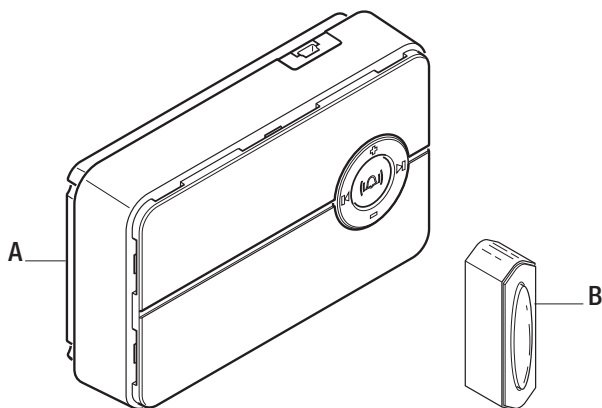

Part	Description	Quantity
A	Doorbell	1
B	Push button	1

Installation

1 Installing the doorbell batteries

- Push the battery cover tab toward the battery cover (1) and pull to remove.
- Install 3 alkaline “C” batteries (not included) into the doorbell (A). Ensure the batteries are oriented correctly.
- Replace the battery cover (1) on the back of the doorbell (A).



NOTE: In typical use, alkaline batteries will last up to one year.

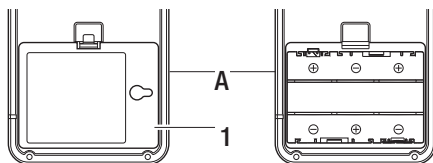

2 Removing the battery tab

- Remove the back of the push button (B) by pushing in the tab on the bottom with a small screwdriver (not included).
- Remove the orange battery tab from the push button (B).

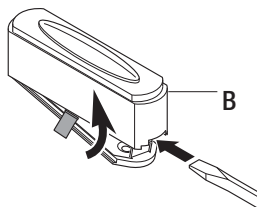

Installation (continued)

3 Testing the push button and doorbell

- Temporarily position the push button (B) and doorbell (A) where they will be mounted.
- Press the push button (B) to verify the doorbell (A) and push button (B) work properly.
- If the doorbell (A) does not sound, move the doorbell (A) closer to the push button (B) and test again.



NOTE: Do not permanently mount the push button until the push button and doorbell are working properly.

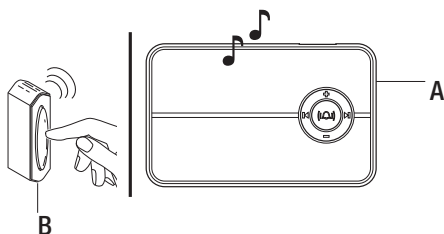

4 Mounting the push button

Use either screws (BB) or double-sided tape (EE) to mount the push button (B).

- To mount with screws (BB), remove the back of the push button (B) by pushing in tab on bottom with a small screwdriver. Place the push button (B) back on the door jamb and mark the two screw holes. Attach with screws (BB) and snap on the front of the push button (B).
- When attaching the push button (B) with double-sided tape (EE), remove paper from both sides of the double-sided tape (EE) and apply to a clean surface.

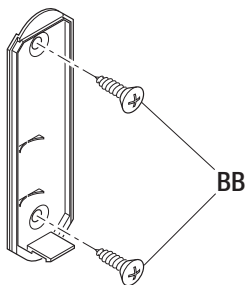

5 Mounting the doorbell

Use the large screws (CC) to mount the doorbell (A).

- Mark two level points 2.75 in. apart on the mounting surface. Drill two 3/16 in. pilot holes and insert the wall anchors (DD). Insert the large screws (CC) into the wall anchors (DD) leaving about 1/8 in. of the screw threads exposed. Hang the doorbell (A) on the large screws (CC) using the keyholes on the back of the doorbell (A).



NOTE: This doorbell is designed to either hang vertically or horizontally.

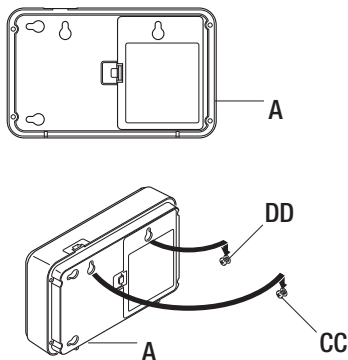

Operation

1 Adjusting the doorbell volume

The doorbell (A) has an adjustable volume control. Press the "+" button to increase the volume. Press the "-" to decrease the volume.

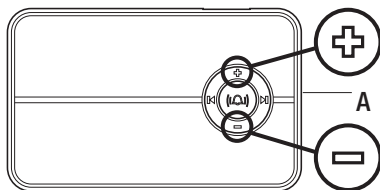

2 Adding tunes to the doorbell

The suggested tune length is 2-15 seconds. The maximum tune length is 20 seconds. If the tune is longer than 20 seconds, only the first 20 seconds will play.

- Connect the USB cable (FF) to the doorbell (A) and the computer.
- Click "Open Folder to View Files."
- Drag the desired tune to the doorbell (A) drive.
- Disconnect (eject per computer operating system) the doorbell (A) from computer.
- Remove the USB cable (FF).

IMPORTANT: The door chime will not play when connected to the computer.

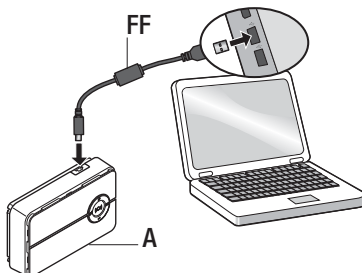

3 Selecting a tune

The doorbell (A) allows you to customize your doorbell sound with front door tunes. The default setting for the front door push button (B) is "Ding-Dong" and the rear door is "Ding".

- Use the arrow buttons to cycle through the tune list ("◀" - scrolls down the list; "▶" - scrolls up the list).
- Stop when the desired tune plays. The last tune played will play when the front door push button (B) is pressed. When the desired tune is selected it will play every time the front door push button (B) is pressed.

IMPORTANT: Do not delete rear door default file sound.



NOTE: To listen to the selected tune, press and release the center button "⏮".

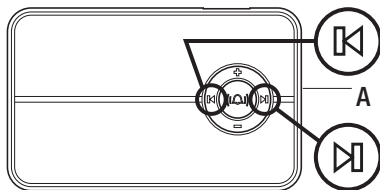

4 Setting the wireless push button

The wireless push button (B) has two options for tune selection: Play the selected "FRONT" door musical tune or play the "REAR" door designated tune (Ding).

- Remove the single jumper (AA) inside the push button (B) to play the selected musical tune.
- Add the single jumper (AA) inside the push button (B) to play only the Ding tune.

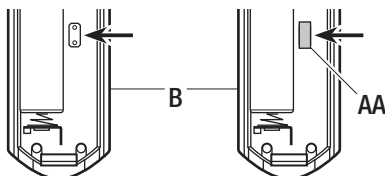

Remove jumper to set as the "FRONT" door

Add jumper to set as the "REAR" door

Care and Cleaning

- Use a dry cloth to clean the doorbell and push button.
- Do not use cleaners or polishes.
- Do not use any fluids on the doorbell or push button.

Troubleshooting

Problem	Possible Cause	Solution
The doorbell does not sound.	<ul style="list-style-type: none"> □ The batteries are not installed correctly. □ The batteries are dead. □ The push button and doorbell are not synced. 	<ul style="list-style-type: none"> □ Make sure the batteries are installed according to the diagram inside the push button and doorbell. □ Check the charge of the push button and doorbell batteries and replace them if necessary. □ Sync the push button and doorbell: <ul style="list-style-type: none"> □ Press and hold the center button “(iQ)” on the doorbell until the doorbell sounds a “Beep-Beep”. □ Press the push button within 30 seconds. The doorbell will sound a “Beep-Beep” tone to indicate the push button is synced. □ Press the push button to ensure operation.
The batteries seem okay, but the doorbell does not work after installation.	<ul style="list-style-type: none"> □ The doorbell or push button is mounted on metal or near metal studs. □ The doorbell is mounted near a concrete floor or wall. □ The doorbell and push button are installed too far apart. 	<ul style="list-style-type: none"> □ Metal reduces transmission range. Use 1/4 in. to 1/2 in. (6 to 13 mm) wood shims to move the doorbell or push button away from the metal surface. □ Concrete may reduce range. Move the doorbell away from the concrete surface. □ Locate the doorbell closer to the push button.
The doorbell sounds when not intended (false triggers).	<ul style="list-style-type: none"> □ The doorbell is receiving interference from another wireless device. 	<ul style="list-style-type: none"> □ Reset the doorbell and push button: <ul style="list-style-type: none"> □ Remove the push button batteries. Wait 30 seconds. □ Press and hold the push button for 10 to 15 seconds within 60 seconds after installing the battery into the push button. □ Press and hold the center button “(iQ)” on the doorbell until the doorbell sounds a “Beep-Beep-Beep”. □ To re-sync the push button and doorbell, press and hold the center button “(iQ)” on the doorbell until the doorbell sounds a “Beep-Beep”. □ Press the push button within 30 seconds. The doorbell will sound a “Beep-Beep” tone to indicate the push button is synced. □ Press the push button to ensure operation.



**Questions, problems, missing parts?
Before returning to the store, call Hampton Bay Customer Service
8 a.m. - 5 p.m., CST, Monday - Friday**

1-844-760-3644

HAMPTONBAY.COM

Retain this manual for future use.



Artículo #1001411382
Modelo #HB-7830-02

GUÍA PARA EL USO Y CUIDADO

JUEGO DE TIMBRE MP3 INALÁMBRICO

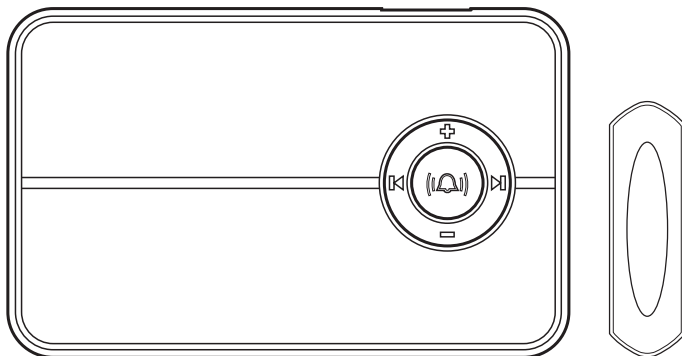

¿Tiene preguntas, problemas o piezas faltantes?

Antes de la devolución al almacén llame al Servicio al Cliente de Hampton Bay de
8 a.m.-5 p.m., Hora del Central, de lunes a viernes.

1-844-760-3644

HAMPTONBAY.COM

Las ilustraciones pueden ser diferentes de la unidad comprada.

GRACIAS

Agradecemos la confianza que ha depositado en Hampton Bay al comprar este juego de timbre MP3 inalámbrico. Procuramos crear continuamente productos de calidad diseñados para mejorar su hogar. Visítenos en internet para ver nuestra línea completa de productos disponibles que necesita para el mejoramiento de su hogar. ¡Gracias por escoger Hampton Bay!

Contenido

Contenido	10	Herramientas Requeridas	11
Información de seguridad.....	10	Ferretería Incluida.....	11
Garantía	10	Contenido del Paquete.....	12
3 años de garantía limitada	10	Instalación	12
Antes de la instalación	11	Operación	14
Planificación de la Instalación	11	Cuidado y limpieza	15
Especificaciones	11	Análisis de averías.....	15

Información de seguridad

PRECAUCIONES

- Por favor lea y entienda todo este manual antes de tratar de ensamblar, instalar u operar este timbre.

 **NOTA:** El pulsador y el timbre vienen sincronizados de fábrica. El alcance del timbre inalámbrico puede variar con el lugar, la temperatura y la condición de la pila.



ADVERTENCIA: Para evitar posibles LESIONES GRAVES o LA MUERTE nunca deje que los niños pequeños estén cerca de las pilas. Si alguien ingiere una pila, notifique inmediatamente al médico.



ADVERTENCIA: NO mezcle las pilas viejas con las nuevas. NO mezcle diferentes tipos de pilas - tales como alcalinas, muy resistentes y recargables - en un solo dispositivo. Pueden causar goteo de las pilas.



ADVERTENCIA: NO TIRE LAS PILAS AL FUEGO. LAS PILAS PUEDEN EXPLOTAR O GOTEAR.

Este dispositivo cumple con la sección 15 de las normas de la FCC e RSS-210 de la industria de Canadá. El funcionamiento está sujeto a las siguientes dos condiciones: (1) este dispositivo no debe causar interferencia perjudicial y (2) debe aceptar cualquier interferencia recibida, incluida la interferencia que pudiese causar un funcionamiento no deseado.

Se le advierte al usuario que los cambios o modificaciones a esta unidad que no estén expresamente aprobadas por la parte responsable del cumplimiento regulatorio podrían anular la autorización del usuario para utilizar el equipo.

Garantía

3 AÑOS DE GARANTÍA LIMITADA

LO QUE SE CUBRE

Se garantiza que este producto no tiene partes defectuosas de fábrica o de mano de obra por un período de 3 años desde la fecha de compra. Se necesita el recibo de compra para todos los reclamos de garantía.

LO QUE NO SE CUBRE

Esta garantía no incluye los artículos reemplazables (como bombillas, pilas etc.), servicio de reparación, ajuste y calibración debido al mal uso, abuso o negligencia. Los servicios no autorizados o las modificaciones hechas al producto o a cualquier componente invalidarán esta garantía en su totalidad. Esta garantía no incluye reembolso por inconveniencia, instalación, tiempo de instalación, pérdida de uso, servicio no autorizado, o gastos de envío. Esta garantía no se extiende a otros equipos o componentes que el consumidor usa junto con este producto.

Póngase en contacto con el personal de servicio al cliente al 1-844-760-3644 o visite el sitio www.hamptonbay.com.

Antes de la instalación

PLANIFICACIÓN DE LA INSTALACIÓN

Antes de instalar el juego de timbre MP3 inalámbrico asegúrese de tener todas las piezas. Compare las piezas con las secciones *Ferretería Incluida* y *Contenido del Paquete*. Si alguna pieza falta o está dañada, no trate de ensamblar, instalar u operar este juego de timbre MP3 inalámbrico.

Tiempo estimado para la instalación: 15 minutos

ESPECIFICACIONES

	Timbre	Pulsador
Requisitos de la energía eléctrica	3 baterías alcalinas "C" (no incluidas)	Pila de 12V tipo A23 (incluida)

HERRAMIENTAS REQUERIDAS

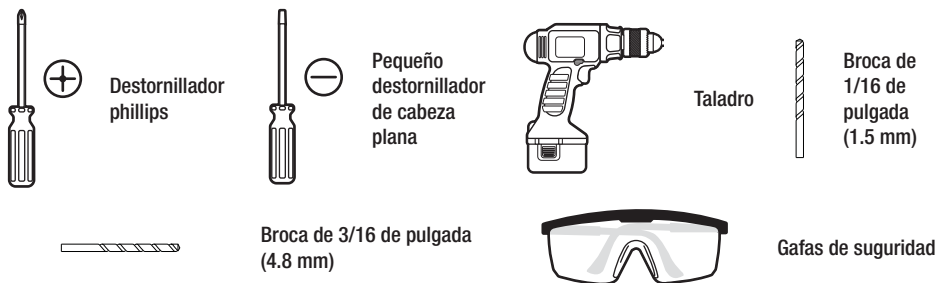

FERRETERÍA INCLUIDA



NOTA: La ferretería se muestra en su tamaño real

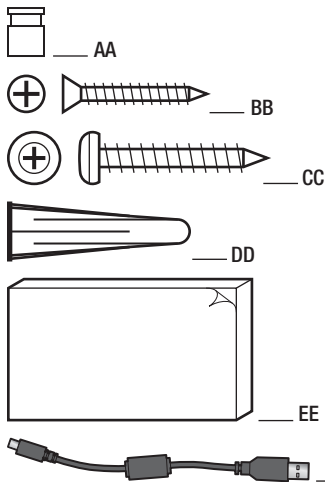

Pieza	Descripción	Cantidad
AA	Puente	1
BB	Tornillo – pequeño	2
CC	Tornillo – grande	2
DD	Ancla de expansión de pared	2
EE	Cinta doble faz	1
FF	Cable USB (not to scale)	1

Antes de la instalación (continuación)

CONTENIDO DEL PAQUETE

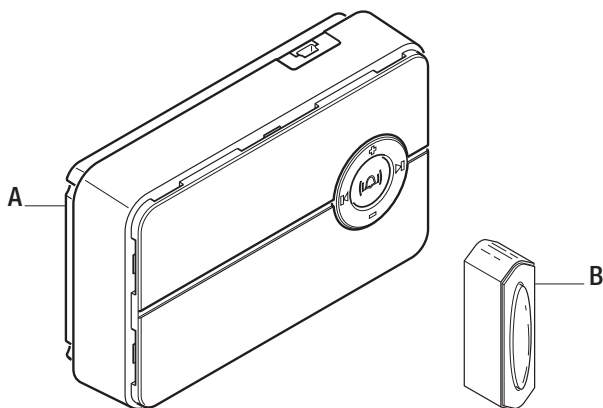

Pieza	Descripción	Cantidad
A	Timbre	1
B	Pulsador	1

Instalación

1 Instalación de las pilas del timbre

- Empuje la lengüeta de la tapa de las pilas hacia la tapa de las pilas (1) y hale para quitar.
- Instale 3 pilas alcalinas "C" (no incluidas) en el timbre (A). Asegúrese de que las pilas están orientadas correctamente.
- Vuelva a colocar la tapa de las pilas (1) en la parte posterior del timbre (A).



NOTA: Con uso normal, las pilas alcalinas pueden durar hasta un año.

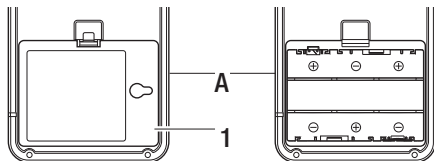

2 Retiro de la lengüeta de la pila

- Con un destornillador pequeño (no se incluye), presione la pestaña en la parte inferior del botón pulsador (B) para retirar la parte posterior.
- Retire la pestaña naranja de la batería del botón pulsador (B).

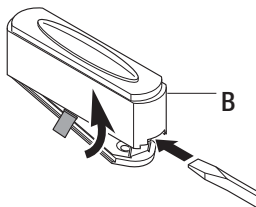

Instalación (continuación)

3 Prueba del pulsador y del timbre

- Coloque temporalmente el pulsador (B) y el timbre (A) donde serán montados.
- Presione el pulsador (B) para verificar que el timbre (A) y el pulsador (B) funcionen correctamente.
- Si el timbre (A) no suena, acerque más el timbre (A) al pulsador (B) y pruebe de nuevo.

 **NOTA:** No monte permanentemente el pulsador hasta que el pulsador y el timbre estén funcionando correctamente.

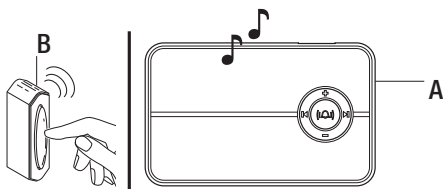

4 Montaje del pulsador

Use tornillos (BB) o cinta doble faz (EE) para montar el botón pulsador (B).

- Para montar con tornillos (BB), presione la pestaña de la parte inferior del botón pulsador (B) con un destornillador pequeño y retire la parte posterior. Coloque la parte posterior del botón pulsador (B) en la jamba de la puerta y marque los dos orificios para los tornillos. Fije con tornillos (BB) y coloque a presión la parte delantera del botón pulsador (B).
- Al colocar el botón pulsador (B) con cinta doble faz (EE), retire el papel de ambos lados de la cinta doble faz (EE) y aplique en una superficie limpia.

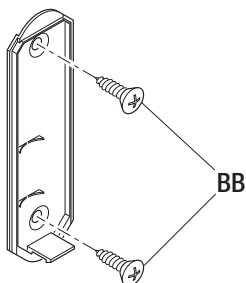

5 Montaje del timbre

Use los tornillos grandes (CC) para montar el timbre (A).

- Marque dos puntos a nivel a 2,75 pulg. de distancia en la superficie de montaje. Taladre dos orificios guía de 3/16" e inserte anclas de expansión de pared (DD). Inserte los tornillos grandes (CC) en los anclajes de pared (DD), dejando expuestas las roscas del tornillo cerca de 1/8 de pulg. Cuelgue el timbre (A) en los tornillos grandes (CC) usando los orificios situados en la parte posterior del timbre (A).

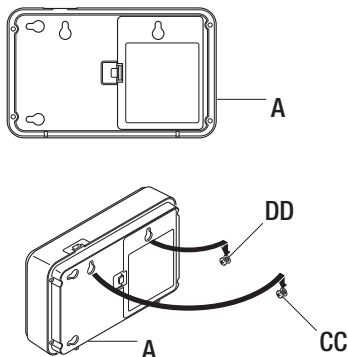

NOTA: Este timbre está diseñado para colgar ya sea vertical u horizontalmente.

1 Regulación del volumen del timbre

El timbre (A) tiene un control de volumen ajustable. Pulse el botón “+” para aumentar el volumen. Pulse el botón “-” para disminuir el volumen.

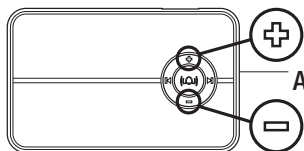

2 Añadiendo tonos al timbre

La duración sugerida para la melodía está entre 2 a 15 segundos. La duración máxima de una sintonía es de 20 segundos. Si la sintonía es de más de 20 segundos, sólo los primeros 20 segundos se escucharán.

- Conecte el cable USB (FF) al timbre (A) y a la computadora.
- Haga clic en “Abrir carpeta para ver los archivos”.
- Arrastre el tono deseado a la unidad del timbre (A).
- Desconecte (expulsar por sistema operativo de la computadora) el timbre (A) de la computadora).

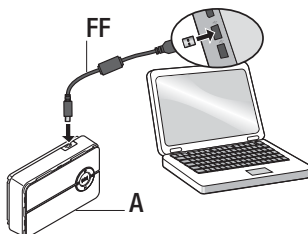

- Retire el cable USB (FF).

IMPORTANTE: El timbre de puerta no sonará cuando esté conectado a la computadora.

3 Seleccione un tono

El timbre (A) le permite personalizar el sonido del timbre con tonos para la puerta principal. El ajuste predeterminado para el pulsador de la puerta principal (B) es “Din-Don” y para la puerta de atrás es “Din”.

- Use los botones de flecha para desplazarse por la lista de tonos (“⏪” - desliza hacia abajo de la lista, “⏩” - se desliza hacia arriba de la lista).
- Deténgase cuando escucha el tono deseado. El último tono escuchado se reproducirá cuando presione el pulsador de la puerta principal (B). Cuando la melodía deseada es seleccionada esta se reproducirá cada vez que presione el pulsador (B) de la puerta frontal.

IMPORTANTE: No borre el archivo del sonido hecho en fábrica de la puerta trasera.



NOTA: Para escuchar el tono seleccionado, presione y suelte el botón central “(100)”.

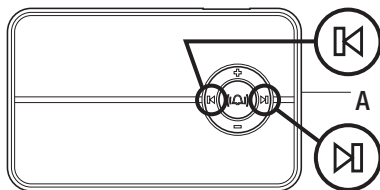

4 Configuración del botón inalámbrico

El pulsador inalámbrico (B) tiene dos opciones para la selección de tonos: Reproduzca el tono musical seleccionado de la puerta “PRINCIPAL” o el tono designado para la puerta “DE ATRÁS” (Ding).

- Retire el puente (AA) simple del interior del pulsador (B) para reproducir el tono musical seleccionado.
- Añada el puente (AA) simple al interior del pulsador (B) para reproducir solo el tono din.

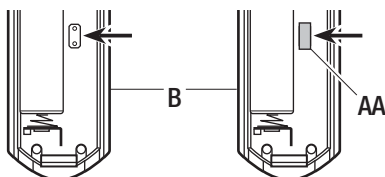

Retire el puente para configurar como puerta “PRINCIPAL”

Añada el puente para configurar como puerta “DE ATRÁS”

Cuidado y limpieza

- Use un paño seco para limpiar el timbre y el pulsador.
- No use limpiadores ni pulidores.
- No use ningún líquido en el timbre ni en el pulsador.

Análisis de averías

Problema	Causa Probable	Solución
El timbre no suena.	<ul style="list-style-type: none"> □ Las baterías no están bien instaladas. □ Las baterías se acabaron. □ El pulsador y el timbre no están sincronizados. 	<ul style="list-style-type: none"> □ Asegúrese que las pilas estén instaladas según los diagramas del interior del pulsador y del timbre. □ Revise la carga de las pilas del pulsador y del timbre y reemplácelas si es necesario. □ Sincronice el pulsador y el timbre: <ul style="list-style-type: none"> □ Presione y mantenga presionado el botón central “(L) ” en el timbre hasta que el timbre suene un “bip-bip”. □ Presione el botón pulsador durante 30 segundos. El timbre emitirá el pitido “bip-bip” para indicar que el pulsador está sincronizado. □ Presione el botón pulsador para asegurar el funcionamiento.
Las pilas parecen estar bien, pero el timbre no funciona luego de la instalación.	<ul style="list-style-type: none"> □ El timbre o el pulsador está montado sobre metal o cerca de espárragos metálicos. □ El timbre está montado cerca de un piso o de una pared de hormigón. □ El timbre y el pulsador están instalados muy separados entre sí. 	<ul style="list-style-type: none"> □ El metal reduce el alcance de transmisión. Utilice cuñas de madera de 1/4 pulg. a 1/2 pulg. (de 6 a 13 mm) para mover el timbre o el pulsador lejos de la superficie de metal. □ El concreto puede reducir el alcance. Mueva el timbre de la puerta lejos de la superficie de hormigón. □ Coloque el timbre más cerca al pulsador.
El timbre suena cuando no se lo requiere (activaciones falsas).	<ul style="list-style-type: none"> □ El timbre está recibiendo interferencia de otro dispositivo inalámbrico. 	<ul style="list-style-type: none"> □ Reposicione el timbre y el pulsador: <ul style="list-style-type: none"> □ Retire las baterías del botón pulsador. Espere 30 segundos. □ Mantenga presionado el botón pulsador entre 10 y 15 segundos por un periodo de 60 segundos luego de instalar la batería en el botón pulsador. □ Presione y mantenga presionado el botón central “(L) ” en el timbre hasta que el timbre suene un “bip-bip-bip-bip”. □ Para sincronizar de nuevo el pulsador y el timbre presione y mantenga presionado el botón central “(L) ” en el timbre hasta que el timbre suene un “bip-bip”. □ Presione el botón pulsador durante 30 segundos. El timbre emitirá el pitido “bip-bip” para indicar que el pulsador está sincronizado. □ Presione el botón pulsador para asegurar el funcionamiento.



**¿Tiene preguntas, problemas o piezas faltantes?
Antes de la devolución al almacén llame al Servicio al Cliente de Hampton Bay de
8 a.m.-5 p.m., Hora del Central, de lunes a viernes.**

1-844-760-3644

HAMPTONBAY.COM

Guarde este manual para uso futuro.