

AS1090- AS1099 Series

Upright vacuum cleaner; household type.

Owner's Guide

Thank you for purchasing your new Eureka vacuum!

Important instructions

For easy assembly, please take a few moments to read this owner's guide.

To view an assembly video, go to Eureka.com/videos or scan QR code. If you have questions about your new vacuum, please contact our customer service helpline at **1-800-282-2886**.
We're here to help!



Guía del Propietario

¡Gracias por la compra de su nueva aspiradora Eureka!P

1-800-282-2886. *¡Estamos aquí para ayudarle!*

Le Guide du Propriétaire

Merci d'avoir acheté votre nouvel aspirateur Eureka!

1-800-282-2886. *Nous sommes là pour vous aider!*

www.eureka.com

© 2014 Electrolux Home Care Products, Inc. Printed in China PN 88595

eureka®

Where to find important vacuum information

Keep this information

Write the model, type and serial number here:

Date of purchase (keep your receipt) _____

Model number and type _____

Serial number _____

Find these numbers on a label on the middle back side of the vacuum cleaner. Refer to these numbers when ordering parts and accessories or if service is needed.

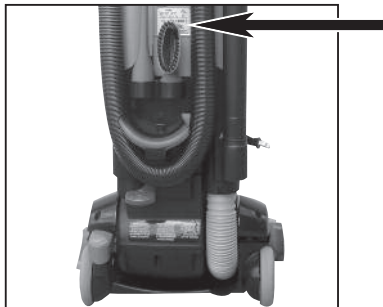

Before you start your vacuum cleaner

Refer to Quick Start Guide for assembly and use. This Owner's Guide provides important instructions to prolong the life of your Eureka vacuum cleaner.

Registration: To register your product visit www.eureka.com and click on the 'Register Your Product' link in the top right corner.

Inspection: Carefully unpack and inspect your new Eureka vacuum cleaner for shipping damage. Each unit is tested and thoroughly inspected before shipping. For instructions regarding any shipping damage, call Eureka Customer Service **HELPLINE 1-800-282-2886** immediately.

Table of contents

Important safeguards	1
How to identify parts of vacuum cleaner	2
Maintenance schedule	2
Dust cup, filter, screen and exhaust/HEPA filter.	
How to use accessories	3
Automatic cord rewind, wand, crevice tool, dusting brush, turbo nozzle and stair hose.	
How to maintain your vacuum cleaner	4
Maintain brush roll, replace U belt and how to clear a blockage.	
How to maintain turbo nozzle	5
Eureka limited warranty information	5
Thermal cut-off and problem solving	6
Spanish owner's guide	7-13
French owner's guide	14-20
Order forms and parts list	21



Follow caution information wherever you see this symbol.

IMPORTANT SAFEGUARDS

When using an electrical appliance, basic precautions should always be followed, including the following:

READ ALL INSTRUCTIONS BEFORE USING THIS VACUUM CLEANER WARNING



To reduce the risk of fire, electric shock, or injury:

- Do not use outdoors or on wet surfaces.
- **Do not leave vacuum cleaner when plugged in.** Turn off the switch and unplug the electrical cord when not in use and before servicing.
- Do not allow to be used as a toy. Close attention is necessary when used by or near children.
- Use only as described in this manual. Use only manufacturer's recommended attachments.
- Do not use with damaged cord or plug. If vacuum cleaner is not working as it should, has been dropped, damaged, left outdoors, or dropped into water, return it to a service center before using.
- Do not pull or carry by cord. Do not use cord as a handle. Do not close a door on cord or pull cord around sharp edges or corners. Do not run vacuum cleaner over cord. Keep cord away from heated surfaces.
- Do not use extension cords or outlets with inadequate current carrying capacity.
- Turn off all controls before unplugging.
- Do not unplug by pulling on cord. To unplug, grasp the plug, not the cord.
- Hold plug when rewinding into cord reel. Do not allow plug to whip when rewinding.
- Do not handle plug or vacuum cleaner with wet hands.
- Do not put any object into openings. Do not use with any opening blocked; keep free of dust, lint, hair, and anything that may reduce airflow.
- This vacuum cleaner creates suction and contains a revolving brush roll. Keep hair, loose clothing, fingers, and all parts of body away from openings and moving parts.
- Do not place vacuum cleaner on furniture or stairs as the brush roll may cause damage. Use extra care when cleaning stairs. Place vacuum cleaner on floor with the handle in storage position while using attachments.
- Do not pick up anything that is burning or smoking, such as cigarettes, matches, or hot ashes.
- Do not use without dust cup, filter and screen, and HEPA exhaust filter in place.
- Belt pulleys can become hot during normal use. To prevent burns, avoid touching the belt pulley when servicing the drive belt.
- Do not use to pick up flammable or combustible liquids such as gasoline, or use in areas where they may be present.
- Store your vacuum cleaner indoors in a cool, dry area.
- Keep your work area well lighted.
- Unplug electrical appliances before vacuuming them.
- Unplug before connecting turbo nozzle.

SAVE THESE INSTRUCTIONS

To reduce the risk of electric shock, this appliance has a polarized plug (one blade is wider than the other). This plug will fit in a polarized outlet only one way. If the plug does not fit fully into the outlet, reverse the plug. If it still does not fit, contact a qualified electrician to install the proper outlet. Do not change the plug in any way.



Motor

Do Not Oil the motor or the brush roll at any time. The bearings are permanently lubricated and sealed.

How to identify parts of vacuum cleaner

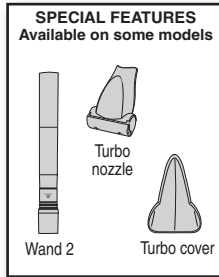

Maintenance schedule

Maintenance Schedule is also located on back side of dust cup.
READ ALL INSTRUCTIONS BEFORE USING THIS VACUUM CLEANER. Moving parts! Power switch is marked  for On/Off.

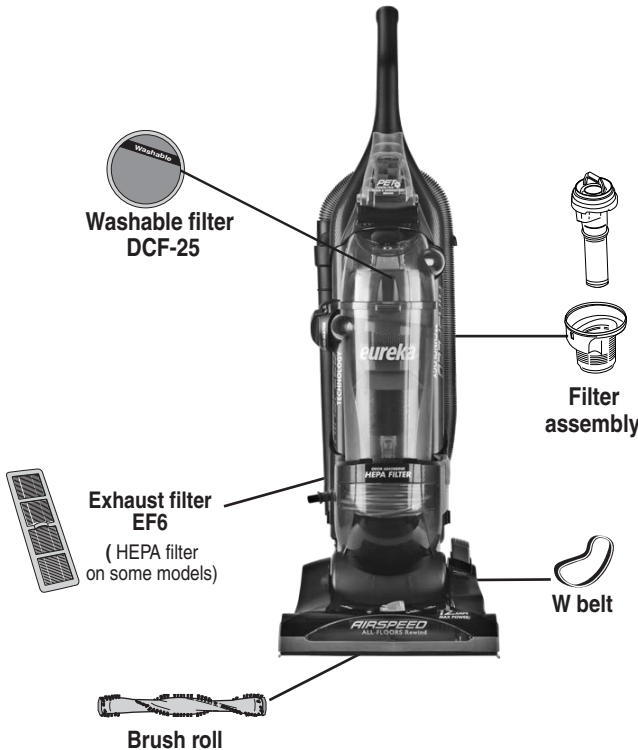

DUST CUP – Empty after each use



Washable dust cup filter DCF25 Clean as needed to maintain suction.

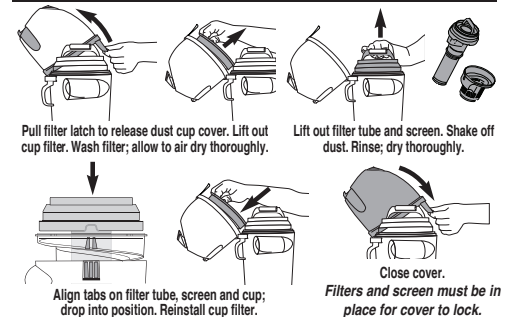

EXHAUST FILTER EF6 – Check filter regularly. Replace every 6-12 months or when performance loss is noticeably declining

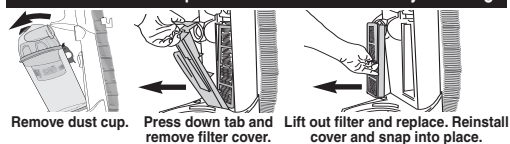

BRUSH ROLL – Clean monthly

W BELT – Replace worn, cut or out of shape belt

How to use accessories

CAUTION

When using tools, always place handle in upright position to raise vacuum to highest carpet setting. Brush roll will continue to turn when vacuum is turned on and handle is in upright position. Do not tilt vacuum forward while using tools. To avoid damage, do not set vacuum on carpet, carpeted stairs, furniture or fringed rugs when using tools.

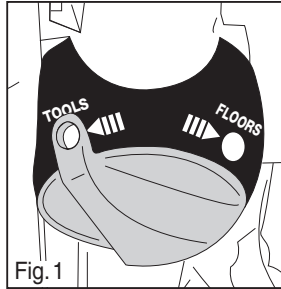

Fig. 1

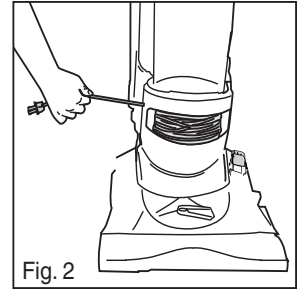

Fig. 2

Before using accessories

- Turn air path selector knob to 'tools' (Fig. 1).
- Pull out cord to desired length.
Do not pull past red line (Fig. 2).
- Push cord into cord clip (Fig. 3).
- To store, press switch to retract cord (Fig. 4).

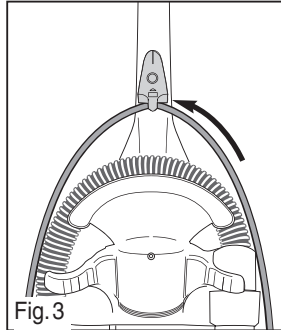

Fig. 3

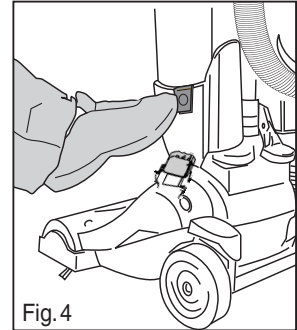

Fig. 4

2-Position wand

(wand 2 on some models or available for purchase)

- Loosen wand and hose from vacuum.
- Push tool onto end of wand (Fig. 5).
- Short wand: Push hose release button to remove wand 1. Attach tool to end of hose.
- Longer wand: Slide off wand 2 and turn over, then push opposite end onto wand 1.

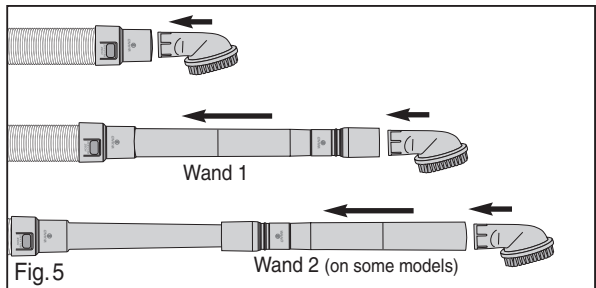
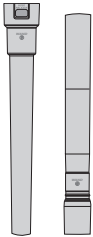

Fig. 5

Dusting brush

Use for furniture, drapes and vents.



Crevice tool

Use for baseboards, corners and tight spaces.



Turbo nozzle

(on some models or available for purchase)

Use for furniture and stairs.



Stairs – make sure vacuum is below you, pushed against the bottom step.

- Attach turbo nozzle to end of hose.

NOTE: Hose length can be increased by releasing the hose from the hose retainer on back of unit. Reposition hose inside hose retainer after using accessories.

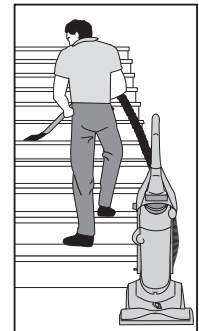
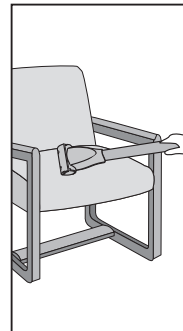
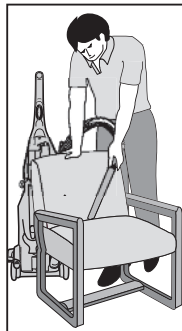
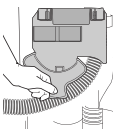



How to maintain your vacuum cleaner

Make sure vacuum cleaner is turned off and power cord is unplugged.

Maintain brush roll



Motor pulley can become hot with normal use.

Remove hair and threads from brush roll periodically. Do not remove end caps.



Check W belt. Replace if worn, cut or out of shape.

Avoid touching the motor shaft when checking brush roll or belt.

How to replace brush roll or belt

- Step on handle release to lower handle flat onto floor (Fig. 1).
- Remove 4 screws from brush roll cover. (Fig. 2).
- Lift off brush roll cover. (Fig. 3).
- Remove brush roll and belt. Thread new belt around motor shaft and brush roll (Fig. 4).
- Insert left end of brush roll first. Make sure end cap fits into base. Pull right side of brush roll to stretch belt and insert right end cap into base (Fig. 5). Make sure it slides into position.
- Rotate brush roll 2 turns to center belt.
- Replace brush roll cover (Fig. 3).
- Replace 4 screws (Fig. 6).

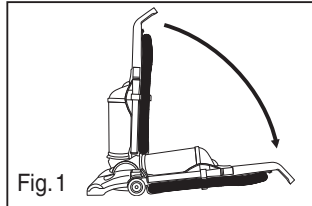

Fig. 1

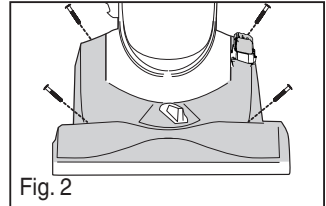

Fig. 2

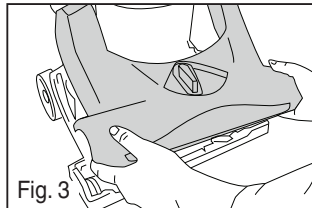

Fig. 3

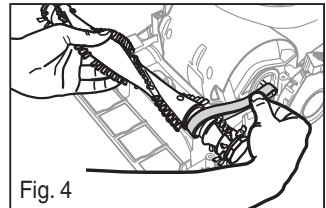

Fig. 4

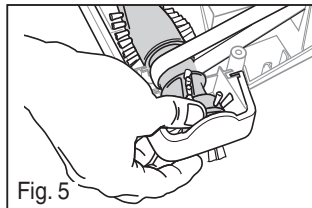

Fig. 5

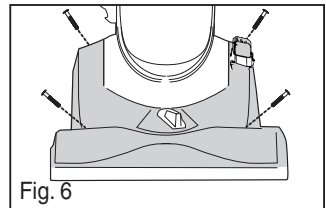

Fig. 6



How to clear a blockage

Make sure vacuum is turned off and power cord is unplugged.

Hose blockage

- Remove hose from hose retainer. Flex the hose to loosen any blockage (Fig. 1).
- Remove dust cup. Set air path knob to 'floors.' Use finger to check for debris (Fig 2).
- **Base hose** – Pull down to loosen end of base hose. Use finger to clear blockage. Snap hose end back up into position (Fig 3).
- **Hose connector** – Pull out on left side tab to remove connector. Remove debris. Align tab at right and snap connector back into place (Fig. 4).

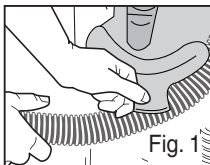

Fig. 1

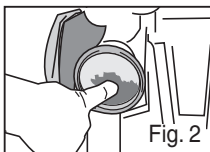

Fig. 2

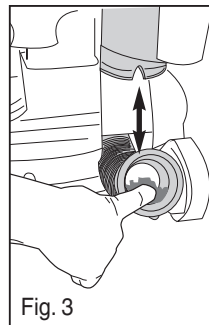

Fig. 3

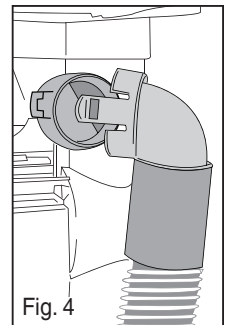
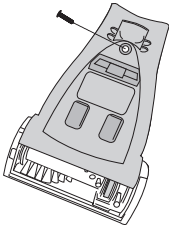

Fig. 4

How to maintain turbo nozzle (on some models)

1) Turn nozzle onto back side. Remove 1 screw.



2) Rotate lower part of cover down over brush and lift off cover.

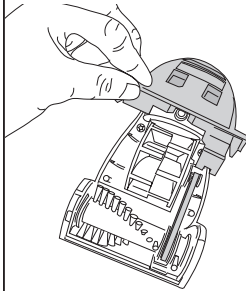

3) Clear blockage from brush roll area. Use scissors to clip threads or hair.

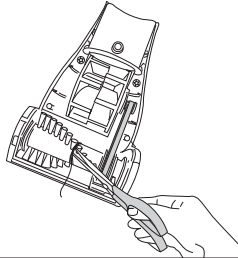

4) Place cover back into position. Tighten screw.

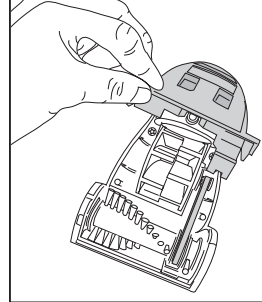

ENGLISH

The Eureka limited warranty

Eureka warrants this vacuum cleaner to be free from defects in material and workmanship for a term of three years for normal household use. Warranty is granted only to the original purchaser and members of immediate household.

This warranty is good for three years from the date of purchase only when the vacuum cleaner is used in the accordance with Eureka operating instructions. **Note:** refurbished or remanufactured products have a one year limited warranty.

This warranty does not cover

- Parts of the vacuum that require replacement under normal use such as disposable dust bags, filters, drive belts, light bulbs, brush roll, bristles, impellers and cleaning.
- Damages or malfunctions caused by negligence, abuse, and use not in accordance with the Owner's Guide.
- Defects or damages caused by unauthorized service or the use of other than Genuine Eureka, ARM & HAMMER™ and Filtrite™ by 3M parts.

What Eureka will do

Eureka will, at its option, repair or replace a defective vacuum or vacuum part that is covered by this warranty. As a matter of warranty policy, **Eureka will not refund the consumer's purchase price.**

Obtaining warranty service

To obtain warranty service you must return the vacuum or vacuum part along with "proof of purchase" to any Eureka Authorized Warranty Station. For Eureka Authorized Warranty Station or Service Information, visit www.eureka.com, write or telephone toll free:

USA: 1-800-282-2886
Electrolux Home Care
North America Service Division
P.O. Box 3900
Peoria, IL 61612

Mexico: (55) 5343-4384
Electrolux Home Care

Canada: 1-800-282-2886
Electrolux Home Care
North America Service Division
5855 Terry Fox Way
Mississauga, Ontario L5V 3E4

Obtaining warranty service outside your community

You must pay the shipping charges to the Eureka Authorized Warranty Station.

Return shipping charges will be paid by the Warranty Station. When returning parts for repair, please include the model, type and serial number located on the rating plate on the lower backside of the vacuum.

Further limitations and exclusions

Any warranty that may be implied in connection with your purchase or use of the vacuum, including any warranty of Merchantability or any warranty for Fitness For A Particular Purpose is limited to the duration of this warranty. Some states do not allow limitations on how long an implied warranty lasts, so the above limitations may not apply to you.

Your relief for the breach of this warranty is limited to the relief expressly provided above. In no event shall the manufacturer be liable for any consequential or incidental damages you may incur in connection with your purchase or use of the vacuum.

Some states do not allow the exclusion or limitation of incidental or consequential damages, so the above limitation or exclusion may not apply to you.

This warranty gives you specific legal rights. You may also have other rights, which may vary by state.

The ARM & HAMMER name is a trademark of Church and Dwight Co., Inc. 3M and Filtrite are trademarks of 3M Company, used by Electrolux Home Care Products, Inc. under license.

Problem solving

 **Make sure vacuum is turned off and power cord is unplugged.**

NOTICE: Thermal cut-off

This vacuum cleaner has a special thermostat that protects the vacuum in case of motor overheating. **If the vacuum suddenly shuts off**, proceed as follows:

- 1) Push the power switch to off and unplug the vacuum.
- 2) Check the vacuum for a possible source of overheating such as a full dust cup, blocked hose or clogged filter. If these conditions are found, fix them and wait at least **30 minutes** before attempting to use the vacuum.
- 3) After the 30 minute period, plug the vacuum back in and turn on the switch. If the vacuum still does not work, call the Eureka customer service helpline.

Problem	Cause	Solution
Motor will not start.	Power plug	<ul style="list-style-type: none"> • Push plug securely into outlet, try another outlet or check circuit breaker.
	Power switch	<ul style="list-style-type: none"> • Step on power switch to turn vacuum on.
	Thermal cut-off	<ul style="list-style-type: none"> • See detailed "thermal cut-off" instructions above.
Vacuum does not clean carpet or bare floor.	Dust cup and filter	<ul style="list-style-type: none"> • Empty dust cup, clean and/or change filter. • Clean or replace filters regularly to maintain suction. Page 2 • If picking up fine dust, the dust cup may not look full, but a fine substance tends to reduce suction when it blocks air flow through the filter and screen. Refer to page 2 for filter maintenance. Make sure filter, screen and dust cup are installed properly.
	Air path selector	<ul style="list-style-type: none"> • Turn selector knob to 'floors.'
	Belt	<ul style="list-style-type: none"> • Replace a worn, cut or out of shape belt. Page 4
	Hose	<ul style="list-style-type: none"> • Remove clogs from the hose that restrict the airflow. Make sure hose is replaced into hose retainer. Page 4
	Bare floor setting	<ul style="list-style-type: none"> • For bare floor cleaning, turn height adjustment knob to bare floor position.
No suction at the end of hose.	Dust cup and filter	<ul style="list-style-type: none"> • Empty dust cup, clean and/or change filter. • Clean or replace filters regularly to maintain suction. Page 2 • If picking up fine dust, the dust cup may not look full, but a fine substance tends to reduce suction when it blocks air flow through the filter and screen. Refer to page 2 for filter maintenance. Make sure filter, screen and dust cup are installed properly.
	Air path selector	<ul style="list-style-type: none"> • Turn selector knob to 'tools.'
	Hose	<ul style="list-style-type: none"> • Remove clogs from the hose that restrict the airflow. Make sure hose is replaced into hose retainer. Page 4
Turbo nozzle will not turn (on some models).	Rotating brush	<ul style="list-style-type: none"> • Check turbo nozzle for debris. Page 5 • If no suction at end of hose, turn selector knob to 'tools.'
Vacuum is hard to push.	Vacuum height setting	<ul style="list-style-type: none"> • Adjust knob to a higher position.
	Belt	<ul style="list-style-type: none"> • Replace a worn, cut or out of shape belt. Page 4
Burning smell; brush roll will not turn.	Belt	<ul style="list-style-type: none"> • Check brush roll for debris. Page 4 • Replace broken or out of shape belt. Page 4
Cord will not rewind fully.	Cord tangles	<ul style="list-style-type: none"> • Pull out entire cord removing any kinks, and push button to rewind completely.

Dónde encontrar información importante sobre la aspiradora

Guarde esta información

Escriba aquí el modelo, tipo y número de serie:

Fecha de la compra (guarde su recibo) _____

Número del modelo y tipo _____

Número de serie _____

Encuentre estos números en la etiqueta que se encuentra en la parte baja del lado de atrás de la aspiradora. Refiérase a estos números cuando ordene piezas y accesorios o si necesita servicio de mantenimiento.

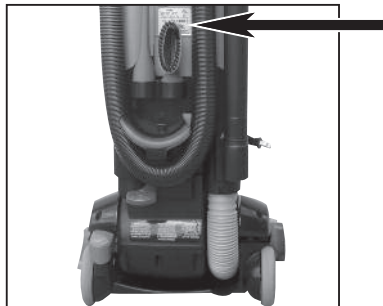

Antes de hacer funcionar su aspiradora

Consulte la **Guía Rápida para Empezar**, para obtener información sobre el ensamble y el uso. Esta guía del propietario le proporcionará instrucciones importantes para prolongar la vida de su aspiradora Eureka.

Registro: Para registrar su producto visite www.eureka.com y haga clic en el enlace 'Register Your Product' en la esquina superior derecha.

Inspección: Con cuidado, desempaque e inspeccione su nueva aspiradora Eureka para ver si ha ocurrido algún daño durante el envío. A cada unidad se la somete a pruebas y se la inspecciona completamente antes de su envío. Para recibir instrucciones con respecto a cualquier daño ocurrido durante el envío, llame inmediatamente a la **LÍNEA DE AYUDA** del Servicio al Cliente de Eureka, al **1-800-282-2886**.

Índice de materias

Salvaguardas importantes	8
Cómo identificar las piezas de la aspiradora	9
Programa de mantenimiento	9
Taza para el polvo, filtro, pantalla y filtro de escape/HEPA.	
Cómo usar los accesorios	10
Rebobinador automático del cable, varilla, herramienta para ranuras, cepillo desempolvador, boquilla turbo y manguera para escalones.	
Cómo dar mantenimiento a su aspiradora	11
Cómo mantener el cepillo de rodillo, cambiar la banda tipo U y cómo despejar un bloqueo.	
Cómo hacer mantenimiento de la boquilla turbo	12
Información sobre la Garantía Limitada de Eureka	12
Interruptor térmico y resolución de problemas	13
Guía del propietario en francés	14-20
Formularios para ordenar y lista de piezas	21-22



Cuando vea este símbolo aplique la información sobre tener cuidado.

SALVAGUARDAS IMPORTANTES

Al usar un artefacto eléctrico siempre se deben tomar precauciones básicas, incluyendo lo siguiente:

ANTES DE USAR ESTA ASPIRADORA, LEA TODAS LAS INSTRUCCIONES ADVERTENCIA



Para reducir el riesgo de incendio, de descarga eléctrica, o de lesiones:

- No la use a la intemperie ni sobre superficies mojadas.
- **No deje sola a la aspiradora cuando se encuentre enchufada.** Cuando no esté en uso, y antes de darle mantenimiento, apague el interruptor y desconecte el cable de alimentación eléctrica.
- No permita que se la utilice como si fuera un juguete. Cuando sea usada por niños, o cerca de niños, es necesario prestar mucha atención.
- Usar sólo como se describe en este manual. Usar sólo aditamentos recomendados por el fabricante.
- No usar con un cable o enchufe dañado. Si la aspiradora no está funcionando como es debido, si se la ha dejado caer, si ha sido dañada, si se la ha dejado a la intemperie, o si se la dejó caer en el agua, retórnela a un centro de servicio antes de usarla.
- No jalar del cable, ni usarlo para transportarla. No use el cable como si fuese una agarradera. No cierre una puerta sobre el cable ni jale el cable alrededor de aristas ni de esquinas afiladas. No deje que la aspiradora pase sobre el cable. Mantenga al cable lejos de las superficies calientes.
- No use cables de extensión ni tomacorrientes que no tengan suficiente capacidad para transportar la corriente.
- Apague todos los controles antes de desenchufar.
- No desconectar jalando del cable. Para desconectar, agarre del enchufe, no del cable.
- No maneje el enchufe ni la aspiradora con las manos mojadas.
- Sostenga el enchufe al rebobinar el cable en su carrete. No permita que el enchufe dé latigazos al rebobinarse.
- No ponga ningún objeto dentro de las aberturas. No la use si alguna de las aberturas está bloqueada; manténgala libre de polvo, de hilachas, de pelo, y de cualquier cosa que pueda reducir el flujo del aire.
- Esta aspiradora crea succión y contiene un cepillo de rodillo giratorio. Mantenga el cabello, la ropa suelta, los dedos y todas las partes del cuerpo, lejos de las aberturas y piezas móviles.
- No coloque la aspiradora encima de muebles ni de escaleras puesto que el cepillo de rodillo puede causar daño. Mientras use los aditamentos, coloque la aspiradora sobre el piso, con la agarradera en la posición de almacenamiento.
- No aspire ninguna cosa que se esté quemando o que esté humeando, como cigarrillos, fósforos, o cenizas calientes.
- No usar si la taza para el polvo, el filtro y la pantalla, y el filtro de escape HEPA no están en su sitio.
- Las poleas de la banda se pueden calentar durante el uso normal. Para evitar quemaduras, evite tocar la polea de la banda cuando dé mantenimiento a la banda de transmisión.
- Tenga cuidado extra cuando haga limpieza en escaleras.
- No la use para recoger líquidos inflamables ni combustibles como gasolina, ni la use en zonas donde ellos puedan estar presentes.
- Almacene su aspiradora bajo techo, en un lugar fresco y seco.
- Mantenga su área de trabajo bien iluminada.
- Desconecte los aparatos eléctricos, antes de limpiarlos con la aspiradora de polvo.
- Desenchufe el aparato antes de conectare la boquilla turbo.

GUARDE ESTAS INSTRUCCIONES

Para reducir el riesgo de descargas eléctricas, este aparato tiene un enchufe polarizado (uno de los contactos es más ancho que el otro). Este enchufe encaja en un tomacorriente polarizado sólo en una dirección. Si el enchufe no encaja bien en el tomacorriente, déle la vuelta al enchufe. Si todavía no encaja, contacte a un electricista calificado para que instale un tomacorriente correcto. No haga ningún cambio en el enchufe.



Motor

Nunca aceite el motor ni el cepillo de rodillo. Los cojinetes son lubricados permanentemente y sellados.

Cómo identificar las piezas de la aspiradora

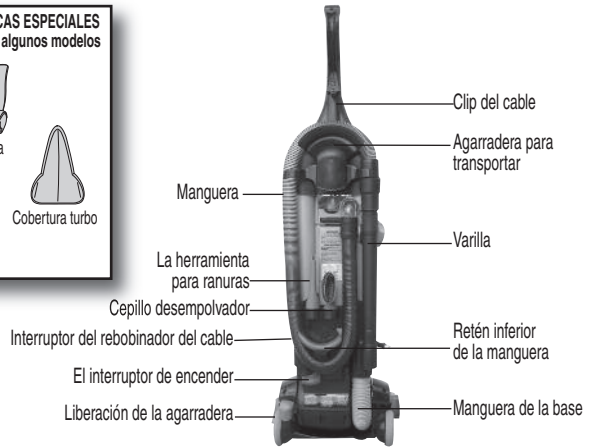
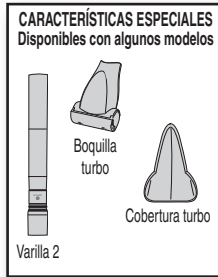

Programa de mantenimiento

⚠ El programa de mantenimiento también se encuentra en la parte trasera de la tapa de la taza para el polvo.
 ANTES DE USAR ESTA ASPIRADORA, LEA TODAS LAS INSTRUCCIONES. ¡Piezas móviles! El interruptor para encender y apagar está marcado con un ①.

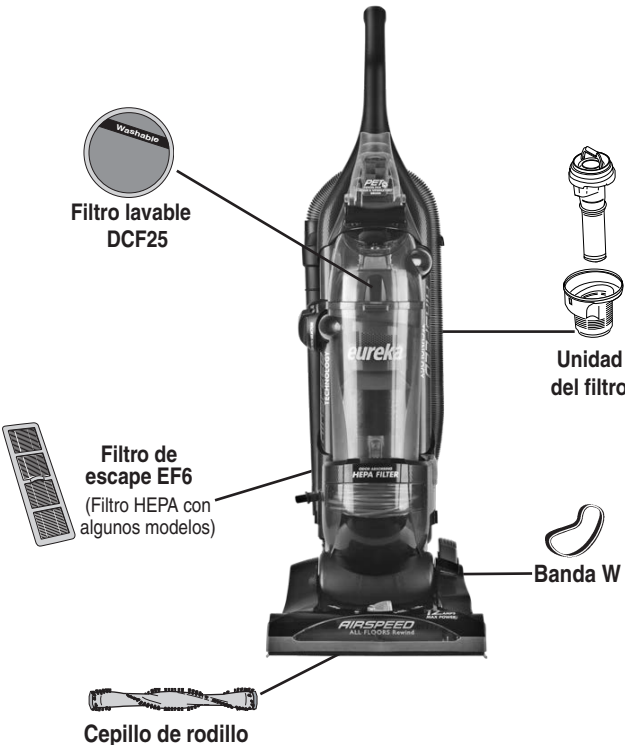

TAZA PARA EL POLVO – Vacíe después de usar cada vez



FILTRO LAVABLE DEL RECIPIENTE DCF25 Limpie según sea necesario para mantener la succión



FILTRO DE ESCAPE EF6 – Inspeccione el filtro con regularidad. Reemplácelo cada 6-12 meses o cuando se note que el rendimiento está declinando



CEPILLO DE RODILLO – Limpie cada mes



ESPAÑOL

Cómo usar los accesorios

⚠ CUIDADO

Cuando use las herramientas, siempre ponga el mango en posición vertical para levantar la aspiradora a la posición para alfombras más alta. El cepillo de rodillo sigue girando cuando se enciende la aspiradora y el mango está en posición vertical. No incline la aspiradora hacia adelante mientras se utilizan las herramientas. Para evitar daños, cuando use las herramientas no ponga a la aspiradora sobre alfombras, escalones alfombrados, muebles ni tapetes con flequillos.

Antes de usar los accesorios

- Gire la perilla selectora de la trayectoria del aire a 'tools' (herramientas) (Fig. 1).
- Jale y extienda el cable a la longitud deseada. No lo jale más allá de la línea roja (Fig. 2).
- Ponga el cable en su clip (Fig. 3).
- Para almacenar, presione el interruptor para que el cable se retraiga (Fig. 4).

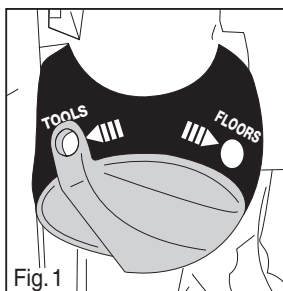

Fig. 1

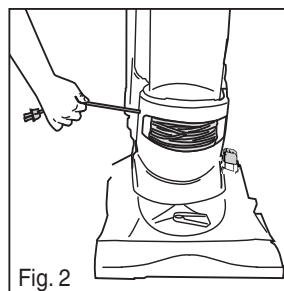

Fig. 2

Varilla de 2 posiciones

(Varilla 2 incluida con algunos modelos, o disponible para la compra)

- Retire la varilla y la manguera de la aspiradora.
- Introduzca la herramienta en el extremo de la varilla (Fig. 5).
- Varilla corta: Presione el botón de liberación de la manguera para sacar la varilla 1. Coloque la herramienta en el extremo de la manguera.
- Varilla más larga: Deslice y saque la varilla 2, déle la vuelta y coloque el extremo opuesto en la varilla 1.

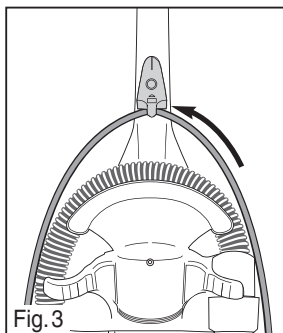

Fig. 3

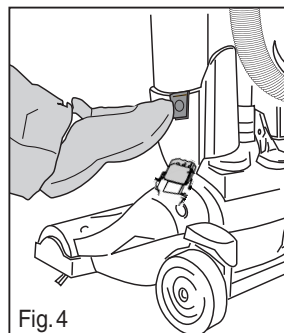
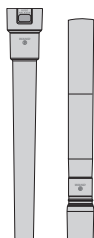

Fig. 4



Cepillo desempolvador

Use para muebles, cortinas y rejillas de ventilación.



Herramienta para ranuras

Use para zócalos, rincones y espacios estrechos.



Boquilla turbo

(algunos modelos o disponible para la compra)

Use para muebles y escaleras.



Escaleras – cerciórese de que la aspiradora esté más abajo que usted, apoyada en el escalón inferior.

- Coloque la boquilla turbo en el extremo de la manguera.

NOTA: Se puede incrementar la longitud de la manguera liberándola de su retén, situado en la parte trasera de la unidad. Después de usar los accesorios vuelva a colocar la manguera en su retén.

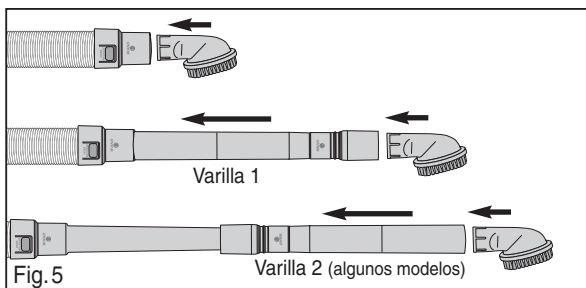
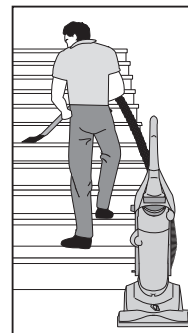
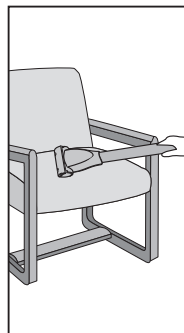
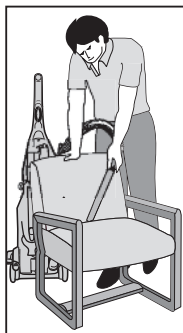

Fig. 5





Cómo dar mantenimiento a su aspiradora

Cerciórese de que la aspiradora esté apagada y de que el cable de alimentación esté desconectado

Mantenimiento del cepillo de rodillo



La polea del motor puede calentarse durante el uso normal.

Periódicamente retire los pelos e hilachas del cepillo de rodillo. No quite las tapas de los extremos.



Revise la banda W. Si está desgastada, cortada o distorsionada, cámbiela. Evite tocar el eje del motor al inspeccionar la banda del cepillo de rodillo.

Cómo cambiar el cepillo de rodillo o la banda

- Pise el pedal de liberación de la agarradera para ponerla horizontal en el piso (Fig. 1).
- Quite 4 tornillos de la cubierta del cepillo de rodillo (Fig. 2).
- Levante y retire la cubierta del cepillo de rodillo (Fig. 3).
- Quite el cepillo de rodillo y la banda. Coloque la nueva banda alrededor del eje del motor y del cepillo de rodillo (Fig. 4).
- Inserte el extremo izquierdo del cepillo de rodillo primero. Asegúrese que las tapas de los extremos encajen en la base (Fig. 5).
- Haga girar 4 vueltas al cepillo de rodillo para que la banda se centre.
- Vuelva a colocar la cubierta del cepillo de rodillo (Fig. 3).
- Vuelva a poner los 4 tornillos (Fig. 6).

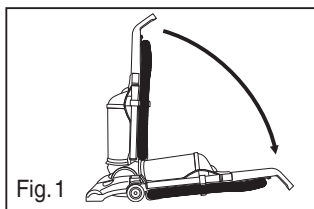

Fig. 1

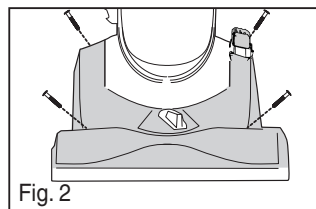

Fig. 2

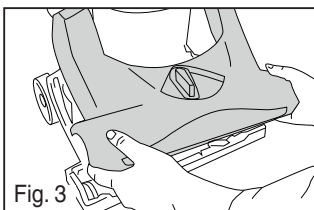

Fig. 3

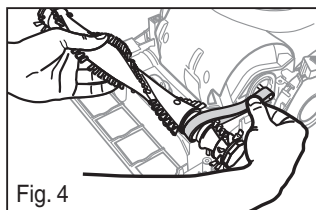

Fig. 4

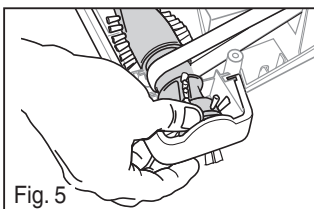

Fig. 5

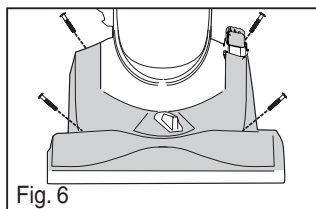

Fig. 6



Cómo despejar un bloqueo

Cerciórese de que la aspiradora esté apagada y de que el cable de alimentación esté desconectado.

Bloqueo en la manguera

- Retire la manguera de su retén. Flexione la manguera para aflojar cualquier bloqueo (Fig. 1).
- Saque la taza para el polvo. Coloque la perilla de la trayectoria del aire en 'floors' (pisos). Use un dedo para ver si hay basura (Fig. 2).
- **Manguera de la base** – Jale hacia abajo para aflojar su extremo. Use un dedo para despejar el bloqueo. Vuelva a colocar el extremo de la manguera en su sitio con un chasquido (Fig. 3).
- **Conector de la manguera** – Para retirar el conector, jale el lado izquierdo de la lengüeta hacia afuera. Quite la basura. Alinee la lengüeta a la derecha y vuelva a colocar el conector en su sitio con un chasquido (Fig. 4).

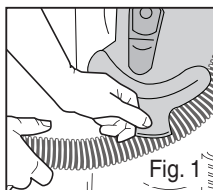

Fig. 1

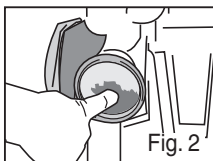

Fig. 2

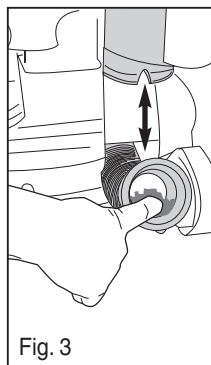

Fig. 3

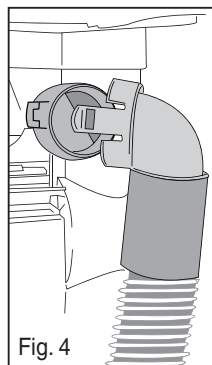
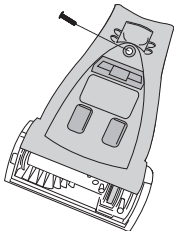

Fig. 4

Cómo hacer mantenimiento de la boquilla turbo (Disponible en algunos modelos)

1) Coloque la boquilla con su lado superior hacia abajo. Quite un tornillo.



2) Haga rotar la parte inferior de la cubierta hacia abajo, sobre el cepillo de rodillo, y levántela hacia afuera.

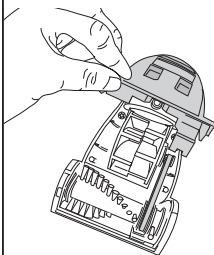

3) Despeje el bloqueo del área del cepillo de rodillo. Use unas tijeras para cortar las hilachas o pelos.

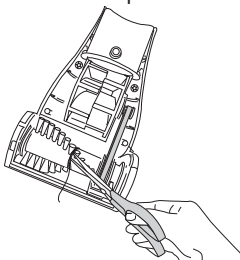

4) Vuelva a colocar la cubierta en su sitio. Apriete el tornillo.

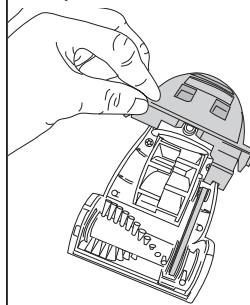

La garantía limitada de Eureka

Eureka garantiza que esta aspiradora esté libre de defectos de materiales y de fabricación, por el término de tres años, para uso doméstico normal. La garantía se otorga sólo al comprador original y a los miembros inmediatos del hogar.

Esta garantía es válida durante tres años a partir de la fecha de compra, sólo cuando la aspiradora es usada de acuerdo con las instrucciones de operación de Eureka. **Nota:** los productos restaurados o reconstruidos tienen una garantía limitada por un año.

Esta garantía no cubre

- Piezas de la aspiradora que deben ser reemplazadas durante el uso normal, como bolsas desechables para el polvo, filtros, bandas de transmisión, focos, cepillo de rodillo, cerdas, aspas y limpieza.
- Daños o mal funcionamiento causados por negligencia, abuso, y por uso que no esté de acuerdo con la Guía del Propietario.
- Defectos o daños causados por servicios de mantenimiento no autorizados o por el uso de piezas diferentes a las genuinas de Eureka, de ARM & HAMMER™ y Filtrete™ de 3M.

Lo que Eureka sí hará

Eureka, a su opción, reparará o reemplazará una aspiradora defectuosa, o una pieza de la aspiradora, que esté cubierta por esta garantía. Como parte de su política de garantía, **Eureka no devolverá el precio de compra pagado por el consumidor.**

Cómo obtener servicio de garantía

Para obtener servicio bajo garantía, usted debe retornar la aspiradora o pieza de la aspiradora junto con una "prueba de compra" a cualquier Estación de Garantía Autorizada de Eureka. Para obtener información sobre las Estaciones de Garantía Autorizadas de Eureka o sobre Servicio de Mantenimiento, visite www.eureka.com, escriba, o llame por teléfono gratis al:

EE.UU.: 1-800-282-2886
Electrolux Home Care
North America Service Division
P.O. Box 3900
Peoria, IL 61612

México: (55) 5343-4384
Electrolux Home Care

Canadá: 1-800-282-2886
Electrolux Home Care
North America Service Division
5855 Terry Fox Way
Mississauga, Ontario L5V 3E4

Cómo obtener servicio de garantía de fuera de su comunidad

Usted debe pagar los costos de envío hasta la Estación de Garantía Autorizada de Eureka.

Los gastos del envío de retorno serán pagados por la Estación de Garantía. Cuando retorne piezas para su reparación, por favor incluya el modelo, el tipo y el número de serie que se encuentran en la placa de clasificación, en la parte posterior e inferior de la aspiradora.

Limitaciones y exclusiones adicionales

Cualquier garantía que pueda ser implícita, con respecto a su compra o al uso de la aspiradora, incluyendo cualquier garantía de comerciabilidad o cualquier garantía de idoneidad para un fin determinado se limita a la duración de esta garantía. Algunos estados no permiten limitaciones en cuanto a la duración de una garantía implícita, por lo que las limitaciones anteriores pueden no aplicar a su caso.

Su compensación por incumplimiento de esta garantía se limita a la compensación expresamente provista arriba. El fabricante no podrá ser responsable, en ningún caso, por ningunos daños y perjuicios incidentales o consecuentes que Ud. pueda incurrir en relación a su compra o al uso de la aspiradora.

Algunos estados no permiten la exclusión o limitación de daños y perjuicios incidentales o consecuentes, por lo que la limitación o exclusión anterior puede no aplicar a su caso.

Esta garantía le da derechos legales específicos. También es posible que Ud. pueda tener otros derechos, que pueden variar según el estado.

El nombre ARM & HAMMER es una marca comercial de Church and Dwight Co., Inc. 3M y Filtrete son marcas comerciales de 3M Company que son usados, con licencia, por Electrolux Home Care Products, Inc.

Cómo resolver problemas

⚠ Cerciórese de que la aspiradora esté apagada y de que el cable de alimentación esté desconectado.

⚠ A V I S O : Interruptor térmico

Esta aspiradora tiene un termostato especial que la protege en caso de recalentamiento del motor. **Si la aspiradora se apaga súbitamente**, proceda de la siguiente manera:

- 1) Presione el interruptor a la posición de apagado y desconecte la aspiradora.
- 2) Inspeccione la aspiradora para ver si existe una posible causa de sobrecalentamiento como un recipiente para el polvo lleno, una manguera bloqueada o un filtro obstruido. Si se encuentran estas condiciones, corrijalas y espere al menos **30 minutos** antes de tratar de usar la aspiradora.
- 3) Después de los 30 minutos, vuelva a conectar la aspiradora y encienda el interruptor. Si la aspiradora todavía no funciona, llame a la línea de ayuda al cliente de Eureka.

Problema	Causa	Solution
El motor no arranca.	El enchufe de energía	<ul style="list-style-type: none"> • Introduzca firmemente el enchufe en el tomacorriente, use un tomacorriente diferente o cheque los cortacircuitos.
	Interruptor de energía eléctrica	<ul style="list-style-type: none"> • Encienda el interruptor poniéndolo en la posición.
	Interruptor térmico	<ul style="list-style-type: none"> • Vea arriba las instrucciones detalladas sobre el "interruptor térmico."
La aspiradora no limpia las alfombras ni el piso desnudo.	Taza para el polvo y filtro	<ul style="list-style-type: none"> • Vacíe la taza del polvo, limpie y/o cambie el filtro. • Limpie o cambie los filtros regularmente para mantener la succión. Página 9 • Si se recoge polvo fino, la taza al bloquear, pero una substancia fina tiende a disminuir la succión al bloquear el flujo del aire a través del filtro y la pantalla. Vea la página 9 para el mantenimiento del filtro. Asegúrese de que el filtro y la taza para el polvo estén instalados correctamente.
	Selectora de la trayectoria del aire	<ul style="list-style-type: none"> • Ponga la perilla selectora en la posición de 'floors' (pisos).
	Banda	<ul style="list-style-type: none"> • Cambie una banda gastada, rota o deformada. Página 11
	Manguera	<ul style="list-style-type: none"> • Quite las obstrucciones de la manguera que limitan el flujo del aire. Cerciórese de que se haya vuelto a colocar la manguera en su retén. Página 11
	Posición del piso desnudo	<ul style="list-style-type: none"> • Para limpiar un piso desnudo, gire la perilla del ajuste de la altura a la posición de 'bare floor.' P
	Posición del piso desnudo	<ul style="list-style-type: none"> • P
No hay succión en el extremo de la manguera.	Taza para el polvo y filtro	<ul style="list-style-type: none"> • Vacíe la taza del polvo, limpie y/o cambie el filtro. • Limpie o cambie los filtros regularmente para mantener la succión. Página 9 • Si se recoge polvo fino, la taza al bloquear, pero una substancia fina tiende a disminuir la succión al bloquear el flujo del aire a través del filtro y la pantalla. Vea la página 9 para el mantenimiento del filtro. Asegúrese de que el filtro y la taza para el polvo estén instalados correctamente.
	Selectora de la trayectoria del aire	<ul style="list-style-type: none"> • Ponga la perilla selectora en la posición de 'tools' (herramientas).
	Manguera	<ul style="list-style-type: none"> • Quite las obstrucciones de la manguera que restringen la circulación de aire. Cerciórese de que se haya vuelto a colocar la manguera en su retén. Página 11.
Boquilla turbo no gira.	El cepillo rotativo	<ul style="list-style-type: none"> • Inspeccione la boquilla turbo para ver si tiene basura. Página 12 • Si no hay succión en el extremo de la manguera, ponga la perilla selectora en 'tools' (herramientas).
La aspiradora es difícil de empujar.	Ajuste de altura de la aspiradora.	<ul style="list-style-type: none"> • Ajuste la perilla a una posición más alta.
	Banda	<ul style="list-style-type: none"> • Cambie una banda gastada, cortada, o deforme. Página 11
Olor a quemado; el cepillo no gira.	Banda	<ul style="list-style-type: none"> • Revise si hay desechos en el cepillo. Página 11 • Cambie una banda rota o deforme. Página 11
La cuerda no rebobina completamente.	La cuerda se enreda	<ul style="list-style-type: none"> • Jale todo el cable hacia afuera eliminando todas las torceduras y presione el botón para rebobinarlo completamente.

Où trouver l'information importante pour l'aspirateur

Conservez cette information

Écrivez le modèle, le type et le numéro de série ici :

Date d'achat (conservez votre reçu) _____

Numéro de modèle et type _____

Numéro de série _____

Trouvez ces numéros sur une étiquette à l'arrière de l'aspirateur dans la partie inférieure. Reportez-vous à ces numéros en commandant des pièces, des accessoires ou s'il faut du service.

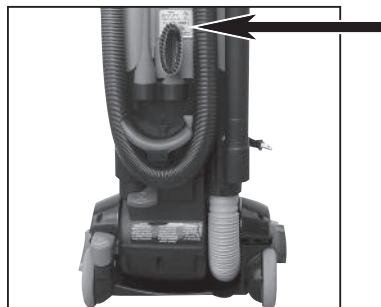

Avant d'utiliser votre aspirateur

Reportez-vous au guide de démarrage rapide pour l'assemblage et l'utilisation. Ce guide du propriétaire fournira des instructions importantes pour prolonger la durée de vie utile de votre aspirateur Eureka.

Enregistrement : Pour enregistrer votre produit, visitez www.eureka.com et cliquez sur le lien « Enregistrer votre produit » dans le coin supérieur droit.

Inspection : Déballez et inspectez avec soin votre nouvel aspirateur Eureka pour tout signe de dommage pendant l'expédition. Chaque appareil est testé et bien inspecté avant son expédition. Pour obtenir des instructions au sujet des dommages en expédition, appelez immédiatement la **LIGNE D'AIDE** du service à la clientèle au **1-800-282-2886**.

Table des matières

Précautions importantes	15
Comment identifier les pièces de l'aspirateur	16
Horaire d'entretien	16
Collecteur de poussière, filtre, écran et filtre HEPA/échappement.	
Comment utiliser les accessoires	17
Rembobineur de cordon automatique, tube, long suceur, brosse à époussetage, suceur turbo et tuyau d'escalier.	
Comment entretenir votre aspirateur	18
Entretien du cylindre brosseur, remplacement de la courroie en U et comment retirer un blocage.	
Comment entretenir le turbo suceur	19
Information sur la garantie limitée Eureka	19
Coupure thermique et solution de problèmes	20
Guide du propriétaire en espagnol	7-13
Guide du propriétaire en français	14-20
Formulaires de commande et liste de pièces	21-22



Lorsque vous voyez ce symbole, suivez les informations de mise en garde.

PRÉCAUTIONS IMPORTANTES

Quand on utilise un appareil électrique, il faut toujours prendre des mesures de sécurité essentielles, dont les suivantes :

LISEZ TOUTES LES INSTRUCTIONS AVANT D'UTILISER CET ASPIRATEUR

AVERTISSEMENT



Pour réduire les risques d'incendies, de choc électrique ou de blessure :

- N'utilisez pas à l'extérieur ou sur des surfaces mouillées.
- **Ne laissez jamais l'aspirateur sans supervision lorsqu'il est branché.** Arrêtez l'interrupteur et débranchez l'appareil lorsque vous ne l'utilisez pas ou avant tout entretien ou nettoyage.
- Ne permettez pas son utilisation comme jouet. Il faut être particulièrement attentif lorsqu'il est employé par ou près des enfants.
- Utilisez seulement tel que décrit dans ce manuel. Utilisez seulement les accessoires recommandés par le fabricant.
- N'utilisez pas avec une fiche ou un cordon endommagé. Si l'aspirateur ne fonctionne pas correctement ou qu'on l'a laissé tomber, qu'il est endommagé, qu'il a été laissé dehors ou immergé dans l'eau, veuillez le retourner à un centre de service avant de l'utiliser.
- Ne tirez pas le cordon ou ne le transportez pas par le cordon. N'utilisez pas le cordon comme poignée. Ne fermez pas de porte sur un cordon ou ne tirez pas le cordon autour de coins ou bords tranchants. Ne faites pas fonctionner l'aspirateur sur le cordon. Gardez le cordon loin de surfaces chauffées.
- N'utilisez pas de rallonges ou de prises de courant permanent inadéquat.
- Coupez toutes les commandes avant de débrancher.
- Ne débranchez pas en tirant sur le cordon. Pour débrancher, agrippez la fiche et non pas le cordon.
- Ne manipulez pas la fiche ou l'aspirateur avec les mains mouillées.
- Tenez la fiche en rembobinant sur le rembobineur. Ne laissez pas la fiche frapper en rebobinant.
- Ne mettez pas d'objets dans les ouvertures. N'utilisez pas lorsqu'une ouverture est bloquée; gardez libre de poussière, de peluches, de cheveux et de tout ce qui pourrait réduire la circulation d'air.
- Cet aspirateur crée de l'aspiration et contient un cylindre brosser rotatif. Gardez les cheveux, les vêtements amples, les doigts et toutes parties du corps loin des ouvertures et des pièces en mouvement.
- Ne placez pas l'aspirateur sur les meubles ou les escaliers car le cylindre brosser peut provoquer des dommages. Soyez tout particulièrement prudent en nettoyant les escaliers. Placez l'aspirateur sur le sol avec la poignée en position de rangement en utilisant les accessoires.
- Ne ramassez rien brûlant ou fumant, comme des cigarettes, des allumettes ou des cendres chaudes.
- N'utilisez pas sans collecteur de poussières, filtre et écran et filtre d'échappement HEPA en place.
- Les poulies à courroie peuvent devenir chaudes pendant l'usage normal. Pour éviter les brûlures, évitez de toucher la poulie à courroie en faisant l'entretien de la courroie d'entraînement.
- Soyez tout particulièrement prudent en nettoyant les escaliers.
- N'utilisez pas l'aspirateur pour ramasser des liquides inflammables ou combustibles, comme de l'essence et ne l'utilisez pas dans des endroits où ces produits sont présents.
- Rangez votre aspirateur à l'intérieur dans un endroit sec et frais.
- Gardez votre aire de travail bien éclairée.
- Débranchez les appareils électroménagers avant de passer l'aspirateur sur eux.
- Débranchez avant de placer le turbo suceur.

CONSERVER CES INSTRUCTIONS

Pour réduire les risques de chocs électriques, cet appareil a une fiche polarisée (une lame est plus large que l'autre). Cette fiche entre dans la prise polarisée d'une seule manière. Si la fiche n'entre pas correctement dans la prise, inversez la fiche. Si elle n'entre toujours pas, contactez un électricien qualifié pour installer la bonne prise. Ne changez pas la fiche de quelque façon que ce soit.

Moteur

Ne huilez pas le moteur ni le cylindre brosser à quelque moment que ce soit. Les roulements sont lubrifiés et scellés en permanence.



Comment identifier les pièces de l'aspirateur

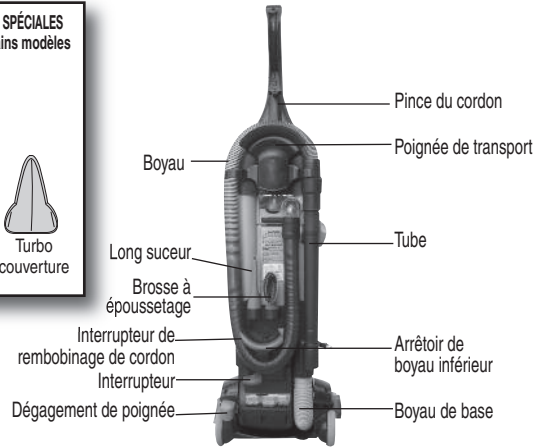
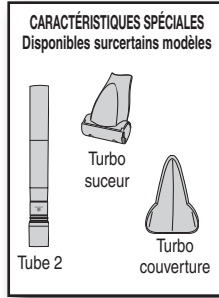
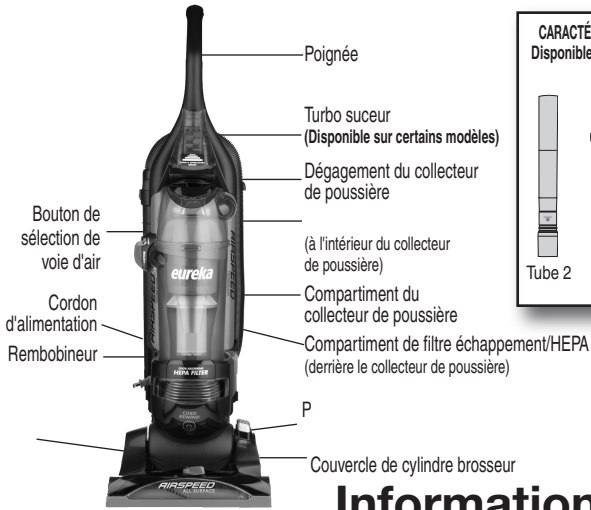

Information d'entretien

L'horaire d'entretien se trouve aussi à l'arrière du couvercle du collecteur de poussière.
LISEZ TOUTES LES INSTRUCTIONS AVANT D'UTILISER CET ASPIRATEUR. Pièces mobiles! L'interrupteur est marqué pour marche-arrêt.



COLLECTEUR DE POUSSIÈRE – Videz après chaque utilisation

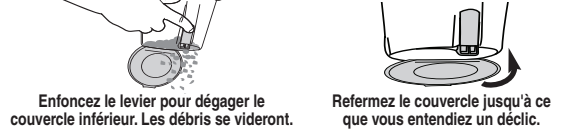

FILTRE DE COLLECTEUR LAVABLE DCF25 Clean as needed to maintain suction

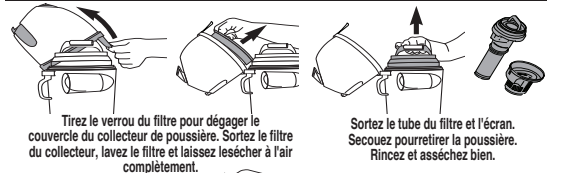

FILTRE D'ÉCHAPPEMENT EF6 – Vérifiez régulièrement le filtre. Remplacez tous les 6 à 12 mois ou lorsqu'il y a une perte de rendement remarquable

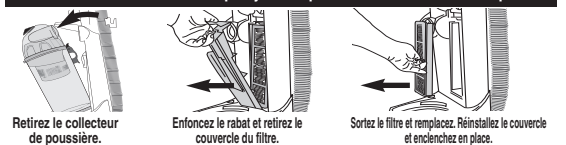

CYLINDRE BROSEUR – Nettoyez chaque mois COURROIE W – Remplacez toute courroie usée, coupée ou déformée

Comment utiliser les accessoires

ATTENTION

En utilisant les accessoires, placez toujours la poignée en position verticale pour relever l'aspirateur au réglage de tapis le plus haut. Le cylindre brossier continuera à tourner lorsque l'aspirateur est en marche et la poignée en position verticale. Ne penchez pas l'aspirateur vers l'avant en utilisant les accessoires. Pour éviter les dommages, ne placez pas l'aspirateur sur le tapis, les escaliers avec du tapis, les meubles ou les tapis à frange en utilisant les accessoires.

Avant utiliser les accessoires

- Tournez le bouton de sélection de voie d'air à « tools » (accessoires) (Fig. 1).
- Sortez le cordon à la longueur voulue. Ne tirez pas plus loin que la ligne rouge (Fig. 2).
- Poussez le cordon dans la pince du cordon (Fig. 3).
- Pour ranger, enfoncez l'interrupteur pour rentrer le cordon (Fig. 4).

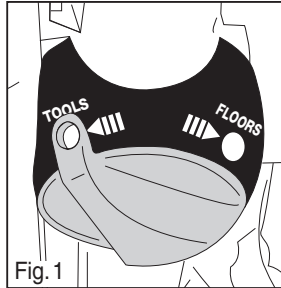

Fig. 1

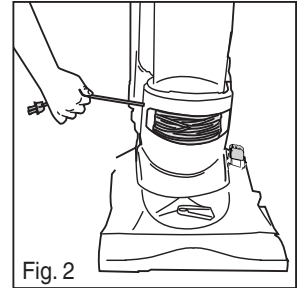

Fig. 2

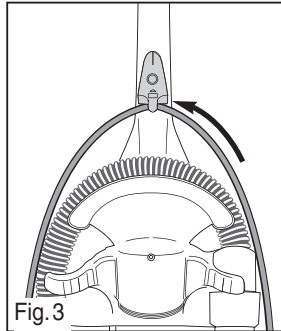

Fig. 3

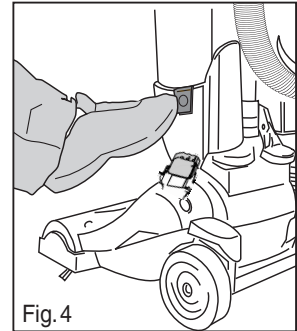

Fig. 4

Tube 2 positions

(Tube 2 sur certains modèles ou achat possible)
Desserrez le tube et le boyau de l'aspirateur.

- Poussez l'outil sur l'extrémité du tube (Fig. 5).
- Tube court : enfoncez le bouton de dégagement de boyau pour retirer le tube 1. Installez l'accessoire au bout du boyau.
- Tube long : glissez et retirez le tube 2 et retournez, puis poussez l'extrémité opposée sur le tube 1.

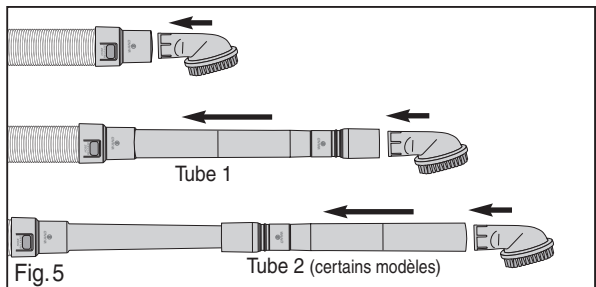
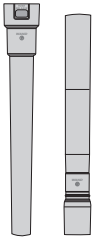

Fig. 5

Brosse à époussetage

Utilisez-la pour les meubles, les tentures et les événements.



Long suceur

Utilisez pour les plinthes, les coins et les espaces restreints.



Turbo suceur

(certains modèles ou disponible pour l'achat)
Utilisez pour les meubles et les escaliers.



Escaliers – assurez-vous que l'aspirateur est plus bas que vous et poussé contre la marche inférieure.

- Attachez le suceur turbo à l'extrémité du tuyau. REMARQUE : Vous pouvez augmenter la longueur en dégageant le boyau de l'arrière de l'appareil. Remplacez le boyau à l'intérieur de l'arrière de boyau après avoir utilisé les accessoires.

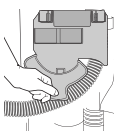
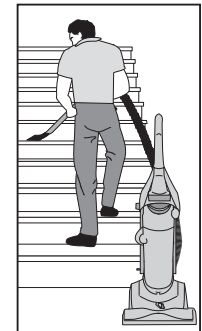
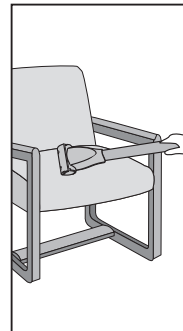
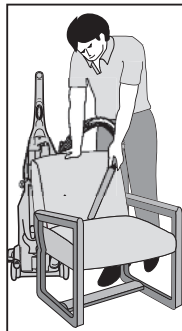



Comment entretenir votre aspirateur

Assurez-vous que l'aspirateur est éteint et que le cordon est débranché.

Entretien du cylindre brossier



La poulie du moteur peut devenir chaude pendant l'usage normal.

Retirez régulièrement les cheveux et les fils du cylindre brossier. Ne retirez pas les embouts.



Vérifiez la courroie W Remplacez-la si elle est usée, coupée ou déformée

Évitez de toucher l'arbre du moteur en vérifiant la courroie du cylindre brossier.

Comment remplacer le cylindre brossier ou la courroie

- Montez sur le dégagement de poignée pour abaisser la poignée à plat sur le sol (Fig. 1)
- Retirez 4 vis du couvercle de cylindre brossier (Fig. 2).
- Retirez le couvercle du cylindre brossier (Fig. 3).
- Retirez le cylindre brossier et la courroie. Enfilez la nouvelle courroie autour de l'arbre du moteur, puis le cylindre brossier (Fig. 4).
- Insérez d'abord l'extrémité gauche du cylindre brossier. Assurez-vous que le bouchon s'ajuste dans la base (Fig. 5). Tirez le côté droit du cylindre brossier pour étirer la courroie et insérez le bouchon droit dans la base. Assurez-vous qu'il glisse en position.
- Tournez le cylindre brossier de deux tours pour centrer la courroie.
- Remplacez le couvercle du cylindre brossier (Fig. 3).
- Remplacez les 4 vis (Fig. 6).

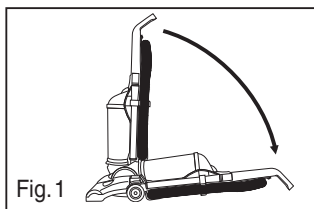

Fig. 1

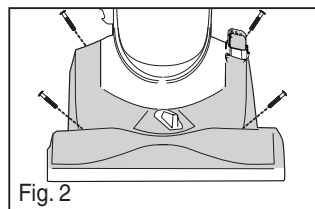

Fig. 2

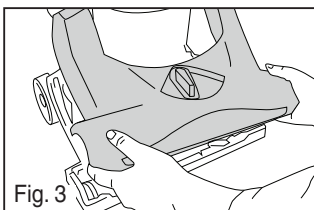

Fig. 3

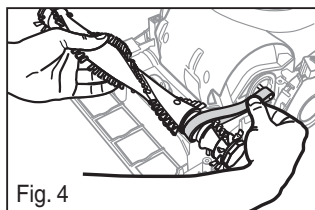

Fig. 4

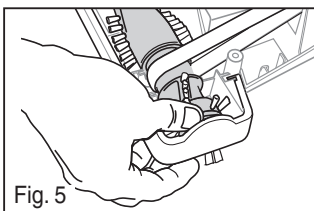

Fig. 5

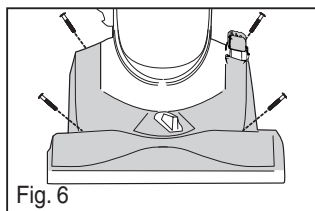

Fig. 6



Comment débloquer l'aspirateur

Assurez-vous que l'aspirateur est éteint et que le cordon est débranché.

Blocage de boyau

- Retirez le boyau de l'arrêt de boyau. Pliez le boyau pour dégager tout blocage. (Fig. 1).
- Retirez le collecteur de poussière. Tournez le bouton de sélection de voie d'air à « floors » (planchers). Utilisez le doigt pour vérifier s'il reste quelque chose (Fig. 2).
- **Boyau inférieur** – Enfoncez pour desserrer l'extrémité du boyau inférieur. Utilisez le doigt pour dégager les blocages. Enclenchez l'extrémité du boyau pour remettre en position (Fig. 3).
- **Connecteur de boyau** – Sortez le rabat du côté gauche pour retirer le connecteur. Retirez les débris. Alignez le rabat à droite et enclenchez le connecteur pour remettre en place (Fig. 4).

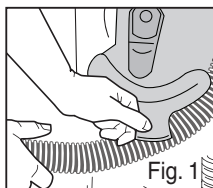

Fig. 1

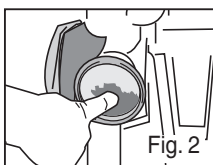

Fig. 2

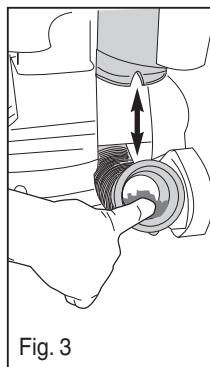

Fig. 3

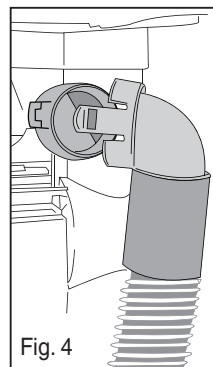
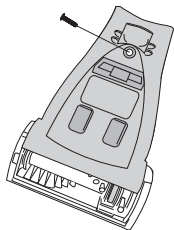

Fig. 4

Comment entretenir le turbo suceur (Disponible sur certains modèles)

1) Tournez le suceur à l'arrière. Retirez 1 vis.



2) Tournez la partie inférieure du couvercle vers le bas sur la brosse et retirez le couvercle.

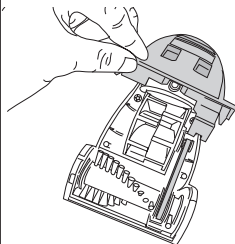

3) Dégagez le blocage de l'endroit où se trouve le cylindre brosseur. Utilisez des ciseaux pour couper les fils ou les cheveux.

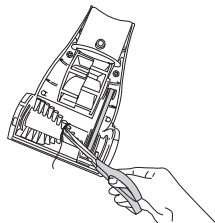

4) Replacez le couvercle en position. Resserrez la vis.

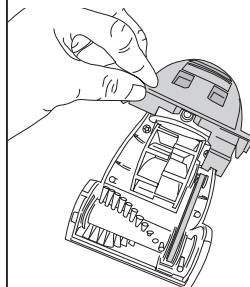

La garantie limitée Eureka

Eureka garantit cet aspirateur libre de tous défauts de matériaux et de fabrication pendant trois ans pour une utilisation résidentielle normale. La garantie n'est offerte qu'à l'acheteur original et aux membres de la résidence immédiate.

Cette garantie est valable pendant trois ans à partir de la date de l'achat seulement lorsque l'aspirateur est utilisé conformément aux instructions d'utilisation d'Eureka.

Note: les produits réusinés ont une garantie limitée d'un an.

Cette garantie ne couvre pas

- Les pièces de l'aspirateur qui doivent être remplacées sous un usage normal tel que les sacs de poussière jetables, filtres, courroies d'entraînement, ampoules, cylindre brosseur, soies, impulseurs et nettoyage.
- Les dommages ou mauvais fonctionnements causés par la négligence, l'abus et l'utilisation non conforme au Guide du propriétaire.
- Les défauts ou dommages causés par un service non autorisé ou l'utilisation de pièces autres que les pièces authentiques Eureka, ARM & HAMMER™ et Filtrete™ de 3M.

Ce qu'Eureka fera

Eureka réparera ou remplacera, à sa discrétion, un aspirateur défectueux ou une pièce d'aspirateur couverte par cette garantie. Dans le cadre de la politique de garantie, Eureka ne remboursera pas le prix d'achat au consommateur.

Obtenir le service sous garantie

Pour obtenir le service sous garantie, vous devez retourner l'aspirateur ou la pièce d'aspirateur avec la « preuve d'achat » à toute station de garantie autorisée Eureka. Pour obtenir des renseignements de service ou de station de garantie autorisée Eureka, visitez www.eureka.com, écrivez ou téléphonez sans frais :

É.-U. : 1-800-282-2886

Electrolux Home Care
North America Service Division
P.O. Box 3900
Peoria, IL 61612

Mexique : (55) 5343-4384

Electrolux Home Care

Canada : 1-800-282-2886

Electrolux Home Care
North America Service Division
5855 Terry Fox Way
Mississauga, Ontario L5V 3E4

Obtenir un service sous garantie à l'extérieur de votre communauté

Vous devez payer les frais d'expédition au poste de garantie autorisée Eureka.

Les frais de retour d'expédition seront payés par la station de garantie. En retournant les pièces pour la réparation, veuillez inclure le modèle, le type et le numéro de série qui se trouvent sur la plaque signalétique dans la partie inférieure de l'arrière de l'aspirateur.

Autres limitations et exclusions

Toute garantie qui pourrait être implicite par rapport à votre achat ou à votre utilisation de l'aspirateur, incluant toute garantie de commerciabilité ou toute garantie d'aptitude à un emploi particulier se limite à la durée de cette garantie. Certains états ne permettent pas de limitations quant à la durée de la garantie implicite, donc il se peut que les limitations précédentes ne s'appliquent pas dans votre cas. Votre recours pour la rupture de garantie se limite au seul recours indiqué plus haut. Dans aucun cas, le fabricant ne sera tenu responsable de tous dommages consécutifs ou indirects que vous pourriez avoir par rapport à votre achat ou votre utilisation de l'aspirateur.

Certains états ne permettent pas l'exclusion ou la limitation des dommages indirects ou consécutifs, donc il se peut que la limitation ou l'exclusion précédente ne s'applique pas dans votre cas.

Cette garantie vous donne des droits juridiques précis. Vous pourriez aussi avoir d'autres droits qui varient d'une juridiction à l'autre.

Le nom ARM & HAMMER est une marque de commerce de Church and Dwight Co., Inc. 3M et Filtrete sont des marques de commerce de 3M Company, utilisées par Electrolux Home Care Products, Inc. sous licence.

Solution de problèmes



Assurez-vous que l'aspirateur est éteint et que le cordon est branché.

NOTICE : Coupure thermique

Cet aspirateur a un thermostat spécial qui protège l'aspirateur contre toute surchauffe du moteur. Si l'aspirateur s'éteint soudainement, faites ce qui suit :

- 1) Poussez l'interrupteur de courant à la position arrêt et débranchez l'aspirateur.
- 2) Vérifiez l'aspirateur pour toute source possible de surchauffe comme un collecteur de poussière plein, un boyau bloqué ou un filtre obstrué. Si vous découvrez ces conditions, corrigez-les et attendez au moins **30 minutes** avant d'essayer d'utiliser l'aspirateur.
- 3) Après 30 minutes, rebranchez l'aspirateur et mettez-le en marche. Si l'aspirateur ne fonctionne toujours pas, appelez la ligne d'aide du service à la clientèle Eureka.

Problème	Cause	Solution
Le moteur ne démarre pas.	Fiche	• Poussez bien la fiche dans la prise, essayez une autre prise ou vérifiez le disjoncteur.
	Interrupteur	• Mettez l'interrupteur à marche.
	Coupure thermique	• Reportez-vous aux instructions détaillées « coupure thermique » plus haut.
L'aspirateur ne nettoie pas le tapis ou le sol nu.	Collecteur de poussière et filtre	<ul style="list-style-type: none"> • Videz le collecteur de poussière, nettoyez et/ou changez le filtre. • Nettoyez ou remplacez les filtres régulièrement pour maintenir l'aspiration. Page 16 • Si vous ramassez la poussière fine, le collecteur de poussière pourrait ne pas sembler plein, mais une substance fine a tendance à réduire l'aspiration lorsqu'elle bloque la circulation d'air par le filtre et l'écran. Reportez-vous à la page 16 pour l'entretien du filtre. Assurez-vous que le filtre, l'écran et le collecteur de poussière sont installés correctement.
	Sélecteur de voie d'air	• Tournez le bouton de sélection à « floors » (planchers).
	Courroie	• Remplacez une courroie usée, coupée ou déformée. Page 18
	Boyau	• Retirez tous blocages du boyau qui réduisent la circulation d'air. Assurez-vous que le boyau est remplacé sur l'arrêt de boyau. Page 18
	Réglage de plancher nu	• Pour nettoyer les planchers nus, tournez le bouton d'ajustement de hauteur à la position de plancher nu.
	Réglage de plancher nu	• P
Aucune aspiration à l'extrémité du boyau.	Collecteur de poussière et filtre	<ul style="list-style-type: none"> • Videz le collecteur de poussière, nettoyez et/ou changez le filtre. • Nettoyez ou remplacez les filtres régulièrement pour maintenir l'aspiration. Page 16 • Si vous ramassez la poussière fine, le collecteur de poussière pourrait ne pas sembler plein, mais une substance fine a tendance à réduire l'aspiration lorsqu'elle bloque la circulation d'air par le filtre et l'écran. Reportez-vous à la page 16 pour l'entretien du filtre. Assurez-vous que le filtre, l'écran et le collecteur de poussière sont installés correctement.
	Sélecteur de voie d'air	• Tournez le bouton de sélection à « tools » (accessoires).
	Boyau	• Retirez tous blocages du boyau qui réduisent la circulation d'air. Assurez-vous que le boyau est remplacé sur l'arrêt de boyau. Page 18
Turbo suceur ne tourne pas (certains modèles).	Brosse rotative	<ul style="list-style-type: none"> • Vérifiez le turbo suceur pour tout signe de débris. Page 19 • S'il n'y a pas d'aspiration à l'extrémité du boyau, tournez le bouton de sélection à « tools » (accessoires).
L'aspirateur se pousse difficilement.	Réglage de hauteur de l'aspirateur	• Ajustez le bouton à une position plus élevée.
	Courroie	• Remplacez une courroie usée, coupée ou déformée. Page 18
Odeur de brûlé; brosse le rouleau ne tourne pas.	Courroie	<ul style="list-style-type: none"> • Vérifiez le cylindre brosseur pour tout signe de débris. Page 18 • Remplacez toute courroie brisée ou déformée. Page 18
Cordon ne se rembobine.	Le cordon s'emmêle	• Sortez toute la longueur du cordon pour retirer les coudes et enfoncez le bouton pour rembobiner complètement.

eureka®

ORDER GENUINE EUREKA ACCESSORIES AND REPLACEMENT PARTS
COMMANDE ACCESSOIRES ET PIÈCES DE RECHANGE D'ORIGINE EUREKA
PEDIDO ACCESORIOS Y REPUESTOS LEGÍTIMOS EUREKA

Visit / Visitez / Visite : www.eureka.com

By Phone / Au Téléphono / Por Teléfono : **1-800-282-2886**



DCF-25 Dust Cup Filter
DCF-25 Filtre à Récipient À Poussière
DCF-25 Filtro del Recipiente para Polvo

82982-2



EF-6 Exhaust Filter
Filtre D'Échappement EF-6
Filtro de Escape EF-6

83091-9



Screen
Écran
Pantalla

83789-1



W Belt
Correa W
Courroie W

86389



Crevice Tool
Long Suceur
Herramienta Para Ranuras

80707-1-355N

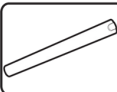

Outer Wand
Tube Extérieure
Tube Extrene

84626-119N



Dusting Brush
Brosse à Époussetage
Cepillo Desempolvador

090221



Turbo Nozzle
Turbo-Brosse
Boquilla Turbo

81295-34

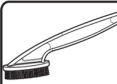

Filter Cleaning Brush
Brosse de Nettoyage du Filtre
Cepillo para Limpiar el Filtro

83520-1



Brushroll Assembly
Ensamblaje del Cepillo Circular
Ensemble Rouleau-Brosseur

091332-7

