

arietta

CHN001MX 30 CHN001MX 36

Use, Care and Installation Guide

ENGLISH

Guía de Instalación, Uso y Mantenimiento

ESPAÑOL

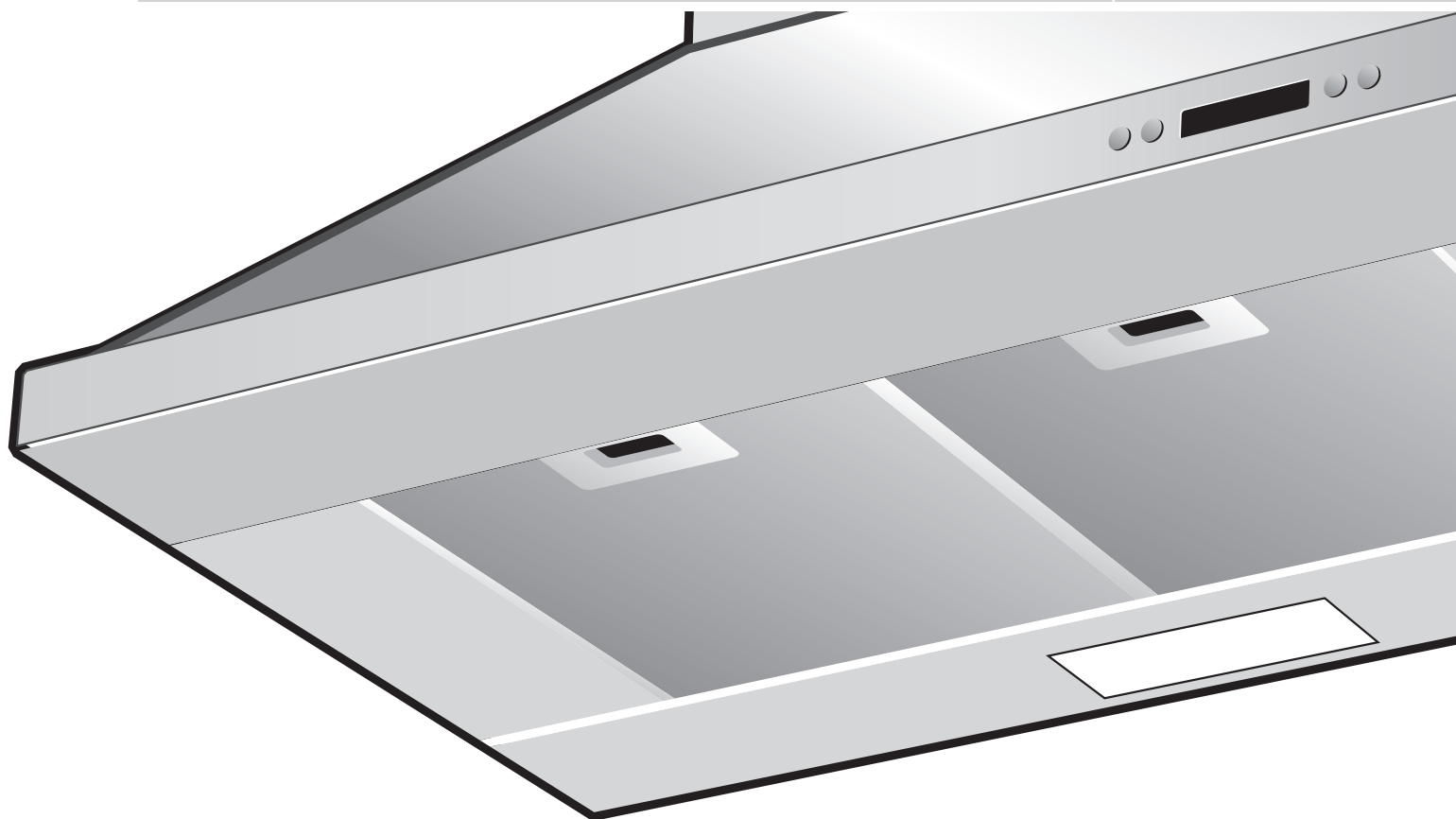

Model Number
Número de Modelo

Serial Number
Número de Serie

Date of Purchase
Fecha de Compra

Sales Dealer
Distribuidor

LI24HA

READ AND SAVE THESE INSTRUCTIONS
LEA Y GUARDE ESTAS INSTRUCCIONES

English
Spanish

page 2
page 28



**APPROVED FOR RESIDENTIAL APPLIANCES
FOR RESIDENTIAL USE ONLY**

**PLEASE READ ENTIRE INSTRUCTIONS BEFORE PROCEEDING.
INSTALLATION MUST COMPLY WITH ALL LOCAL CODES.
INSTALLER: Please leave these Instructions with this unit for the owner.
OWNER: Please retain these instructions for future reference.
Requirement: 120 VAC, 60 Hz. 15 or 20 A Branch Circuit**

Important Safety Notice5-6

Electrical & Installation Requirements7
 Electrical requirements.....7
 Before installing the hood.....7

Product Dimensions and Clearances8
 Installing preparation8

List of Materials9
 Parts included in your hood.....9
 Optional accessories9
 Materials required9
 Tools required for installation9

Installation Instructions10-18
 Ductwork and wiring locations 11
 Mounting the duct cover bracket 12
 Option A - Fixed height duct cover 12
 Option B- Telescopic duct cover 13
 Ceiling ducting 14
 Wall ducting 14
 House wiring location 14
 Installing framing for hood support 15
 Mounting the hood..... 15
 Connecting the ductwork..... 16
 Making the electrical connections 16
 Mounting duct cover 18

Table of Contents

Use And Care Instructions	19-22
Control and features.....	20
Special Functions	21
Clock programming	21
Grease filter saturation alarm	21
Charcoal filter saturation alarm (Recirculating accessories) ...	21
Audible signal activation and deactivation	21
Charcoal filter inclusion and exclusion (Recirc.accessories) ...	21
Heat sensor	21
Metal grease filter maintenance	22
Hood maintenance	22
Lamp bulb maintenance	22
Available Accessories	23-25
Charcoal filter placement (Recirculating accessories)	23
Non-return valve installation (Recirculating accessories)	23
Air deflector installation (Recirculating accessories).....	24
Telescopic duct cover Kit.....	24
Trouble Shooting.....	25
List of Parts and Accessories	26
Warranty	27

READ AND SAVE THESE INSTRUCTIONS

CAUTION:

For general ventilating use only. Do Not Use To Exhaust Hazardous or Explosive Materials, And Vapors.

CAUTION:

DURING THE HOOD INSTALLATION, THE PEOPLE INSTALLING THE HOOD MUST WEAR PROTECTION GLOVES AGAINST SHARP EDGES.

WARNING

TO REDUCE THE RISK OF FIRE, ELECTRIC SHOCK OR INJURY TO PERSONS, OBSERVE THE FOLLOWING:

- Use this unit only in the manner intended by the manufacturer. If you have questions, contact the manufacturer.
- Before servicing or cleaning the unit, switch power off at the service panel and lock the service disconnecting means to prevent power from being switched on accidentally. If the service disconnecting means cannot be locked, securely fasten a prominent warning device, such as a tag, to the service panel.
- Installation work and electrical wiring must be done by qualified person(s) in accordance with all applicable codes & standards, including Fire-rated construction.
- Sufficient air is needed for proper combustion and exhausting of gases through the flue (chimney) of fuel burning equipment to prevent back-drafting. Follow the heating equipment manufacturers guideline and safety standards such as those published by the National Fire Protection Association (NFPA), the American Society for Heating, Refrigeration and Air Conditioning Engineers (ASHRAE), and the local code authorities.
- When cutting or drilling into wall or ceiling, do not damage electrical wiring and other hidden utilities.
- Ducted fans must always be vented to the outdoors.
- Do not make alterations to the original wiring.
- Do not attempt to repair or replace any part of your hood unless it is specifically recommended in this manual. All other servicing should be referred to a qualified technician.
- Avoid using food products that produce flames under the range hood.

CAUTION:

To reduce risk of fire and to properly exhaust air, be sure to duct air outside - do not vent exhaust air into spaces within walls, ceilings, attics, crawl spaces, or garages.

Automatically operated device - to reduce risk of injury disconnect from power supply before servicing.

WARNING

TO REDUCE THE RISK OF FIRE, USE ONLY METAL DUCT WORK.

Install this hood in accordance with all requirements specified.

WARNING

TO REDUCE THE RISK OF FIRE OR ELECTRIC SHOCK, DO NOT USE THIS HOOD WITH ANY EXTERNAL SOLIDSTATE SPEED CONTROL DEVICE.

WARNING

TO REDUCE THE RISK OF A RANGE TOP GREASE FIRE.

- Never leave surface units unattended at high settings. Boilovers cause smoking and greasy spillovers that may ignite. Heat oils slowly on low or medium settings.
- Always turn hood ON when cooking at high heat or when flambeing food (i.e. Crepes Suzette, Cherries Jubilee, Peppercorn Beef Flambè).
- Clean ventilating fans frequently. Grease should not be allowed to accumulate on fan or filters.
- Use proper pan size. Always use cookware appropriate for the size of the surface element.

WARNING

TO REDUCE THE RISK OF INJURY TO PERSONS, IN THE EVENT OF A RANGE TOP GREASE FIRE, OBSERVE THE FOLLOWING ^{“a”}:

- SMOTHER FLAMES with a close-fitting lid, cookie sheet, or metal tray, then turn off the burner. BE CAREFUL TO PREVENT BURNS. If the flames do not go out immediately, **EVACUATE AND CALL THE FIRE DEPARTMENT.**
- NEVER PICK UP A FLAMING PAN - you may be burned.
- DO NOT USE WATER, including wet dishcloths or towels -a violent steam explosion will result.
- Use an extinguisher ONLY if:
 - a) You know you have a class ABC extinguisher, and you already know how to operate it.
 - b) The fire is small and contained in the area where it started.
 - c) The fire department is being called.
 - d) You can fight the fire with your back to an exit.

^{“a”} Based on "Kitchen Fire Safety Tips" published by NFPA.

Note To Installer

Be sure to leave these instructions to the customer.

Note To The Customer

- Keep this instruction manual for future reference.
- Keep this instruction manual for local inspector.

Operation

Always leave safety grills and filters in place. Without these components, operating blowers could catch onto hair, fingers and loose clothing.

The manufacturer declines all responsibility in the event of failure to observe the instructions given here for installation, maintenance and suitable use of the product. The manufacturer further declines all responsibility for injury due to negligence and the warranty of the unit automatically expires due to improper maintenance.

ELECTRICAL REQUIREMENTS

IMPORTANT:

- Observe all governing codes and ordinances.
- It is the customer's responsibility:
 - To contact a qualified electrical installer.
 - To assure that the electrical installation is adequate and in conformance with National Electrical Code, ANSI/NFPA70 latest edition* and all local codes and ordinances.
- If codes permit and a separate ground wire is used, it is recommended that a qualified electrician determine that the ground path is adequate.
- Do not ground to a gas pipe.
- Check with a qualified electrician if you are not sure that the range hood is properly grounded.
- Do not have a fuse in the neutral or ground circuit.
- Save installation instructions for electrical inspector's use.
- The range hood must be connected with copper wire only.
- The range hood should be connected directly to the fused disconnect (or circuit breaker) box through metal electrical conduit.
- Wire sizes must conform to the requirements of the National Electrical Code ANSI/NFPA 70 latest edition* and all local codes and ordinances.
- U.L. (underwriters Laboratories) listed conduit connector must be provided at each end of the power supply conduit (at the range hood and at the junction box).

* Copies of the standards listed may be obtained from:

National Fire Protection Association Batterymarch Park Quincy, Massachusetts 02269

Electric requirements

- These vent hoods must be power supplied 120 V, 60 Hz, and connected to an individual, properly grounded branch circuit, and protected by 15 or 20 Amps circuit breaker or fuse.
- Wiring must be two wire with ground.
- If the electrical supply does not meet above requirements, call a licensed electrician before proceeding.
- Route house wiring as close to the installation location as possible, in the ceiling or back wall.
- The hood must be connected to the house wiring in accordance with the local codes.

CAUTION: This appliance should be properly grounded.

Before installing the hood

- For the most efficient air flow exhaust, use a straight run or as few elbows as possible.
CAUTION: Vent unit to outside of building only.
- At least two people are needed for installation.
- On average one to three hours are necessary to complete installation (without considering cut to be done on wall and/or on cabinet, installation ducts, conduit and electrical connections to the mains).
- The hood is fitted with screws and wall anchors suitable for most surfaces, consult a qualified installer, check if they perfectly fit with your cabinet/wall.
- Do not use flex ducting.
- COLD WEATHER installations should have an additional non return valve (Accessory not provided with the hood) installed to minimize backward cold airflow and a thermal break to minimize conduction of outside temperatures as part of the duct work. The damper should be on the cold air side of the thermal break.
- Makeup air local building codes may require the use of makeup air systems when using ducted ventilation systems greater than specified CFM of air movement. Consult your HVAC professional for specific requirements in your area.

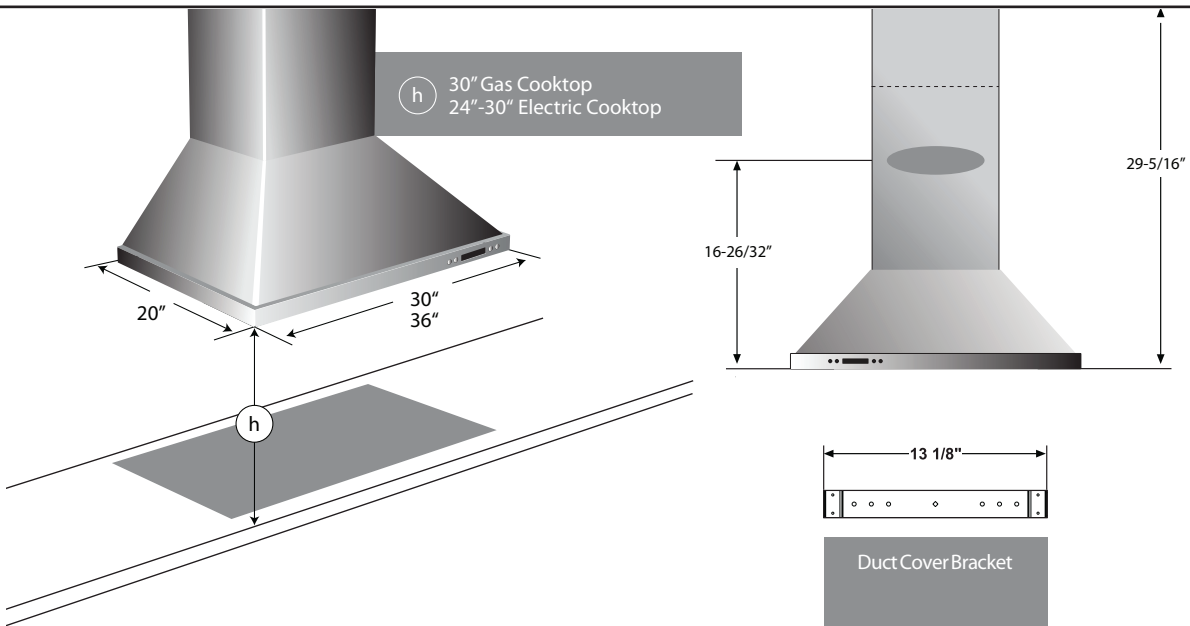

The vent hood must be installed above the cooking surface at 30" (minimum) if a gas range is used or from 24" (minimum) to 30" if an electric range is used.

If the customer needs that the duct cover reaches from 8' to 10' ceilings height, then an additional telescopic duct cover accessory is needed.

The hood may be installed onto a wall and vented to the outdoors, or it can be installed for recirculating operation (recirculating accessories not supplied with the hood).

This hood must not be installed over any professional cooktop / range.

Installing preparation

Advance planning

- Determine the exact location of the vent hood.
- Plan the route for venting exhaust to the outdoors.
- Use the shortest and straightest duct route possible. For satisfactory performance duct run should not exceed 100' equivalent length for any duct configurations.
- Refer to "Duct Fittings" chart to compute the maximum permissible length for duct runs to the outdoors.
- Install a wall cap with damper or roof cap at the exterior opening. Order the wall or roof cap and any transition needed in advance.
- Use 8" round metal ductwork only.

Wall framing for adequate support

- This vent hood is heavy. Adequate structure and support must be provided in all types of installations. If mounting on dry wall, the hood must be secure to vertical studs in the wall, or to a horizontal support.
- The vent hood should be on site before final framing and wall finishing. This will help to accurately locate the duct work and electrical service.
- Installation will be easier if the vent hood is installed before the cook-top and countertop are installed.

Removing the packaging

CAUTION: Remove the carton carefully. Wear gloves to protect against sharp edges.

WARNING: Remove the protective film covering the product before putting into operation.

List of Materials

Parts included in your hood

- Hood structure assembly with blower, transition.
- Lamp already installed.
- 2 Grease filters 30" or 3 Grease filters 36".
- Duct cover.
- Hardware bag with:
 - Template
 - Duct cover support bracket (1 piece)
 - Use, care and installation guide
 - Wood screws (6 pieces - 3/16" x 1" 3/4)
 - Concrete wall anchors (6 pieces - 1/8" x 3/8")
 - Assembly screws (4 pieces)

Optional accessories

- Telescopic duct cover to fit ceiling height from 8' to 10'
- Re circulation KIT
- Non return valve



Materials required

- Duct tape
- Wire nuts
- Tape to mount template
- 8" rounded metal duct (length to suit installation)

CHECK INSTALLATION HARDWARE

Locate the hardware accessories box packed with the hood

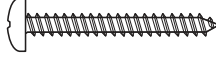

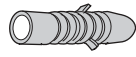
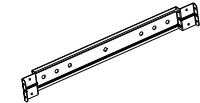
-  6 wood screws
-  4 assembly screws
-  6 concrete wall anchors
-  Duct cover support bracket

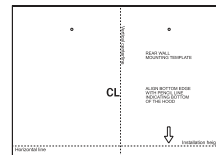



Wall mount template

TELESCOPIC DUCT COVER KIT Accessory not included in the hood

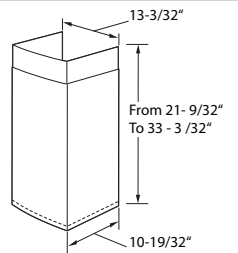



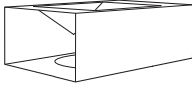





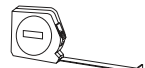

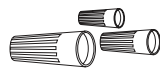

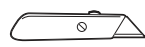
Duct cover (dimension show for reference only)

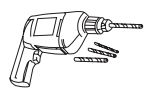

DUCTLESS CONVERSION KIT Accessory not included in the hood

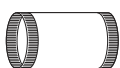
-  Air deflector
-  Charcoal filter
-  4 springs

TOOLS REQUIRED FOR INSTALATION

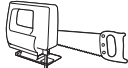
Measuring tape		Pliers		Wire nuts		Gloves	
Knife		Safety glasses		Electric drill with 5/16" and 3/8" Bits		Strain relief	
Spirit level		Duct tape		Screwdrivers: Phillips (Posidrive) # 2 Torx # 2		8" round metal duct, length to suit installation	
Wire cutter/stripper		Masking tape		Hammer		Saw, jig saw or reciprocating saw	

DUCT FITTINGS

Use this chart to compute maximum permissible lengths for duct runs to outdoors.

NOTE: Do not exceed maximum permissible equivalent lengths!















Flexible ducting:

If flexible metal ducting is used, all the equivalent feet values in the table should be doubled. The flexible metal duct should be straight and smooth and extended as much as possible.

DO NOT use flexible plastic ducting.

NOTE: Any home ventilation system, such as a ventilation hood, may interrupt the proper flow of combustion air and exhaust required by fireplaces, gas furnaces, gas water heaters and other naturally vented systems. To minimize the chance of interruption of such naturally vented systems, follow the heating equipment manufacturer's guidelines and safety standards such as those published by NFPA and ASHRAE.

This Hood Must Use an 8" Round Duct.

Duct Piece	Dimensions	Equivalent Length*	Quantity Used	Total Equivalent Length
	Round, straight	1 ft. (per foot length)		
	3-1/4" x 12" 3-1/4" x 24" straight	1 ft. (per foot length)		
	8" round 90° elbow	15 ft.		
	8" round 45° elbow	8 ft.		
	3-1/4" x 12" 90° elbow	11 ft.		
	3-1/4" x 12" or 45° elbow	6 ft.		
	3-1/4" x 12" 90° flat elbow	24 ft.		
	8" round to 3-1/4" x 12" or 3-1/4" x 24" transition	1 ft.		
	3-1/4" x 12" to 8" round transition	8 ft.		
	8" round to 3-1/4" x 12" or transition 90° elbow	16 ft.		
	3-1/4" x 12" to 8" round round transition 90° elbow	17 ft.		
	8" round wall cap with damper	30 ft.		
	3-1/4" x 12" wall cap with damper	30 ft.		
	8" round roof cap	26 ft.		
	8" round roof vent	26 ft.		

Total Duct Run _____

Ductwork and wiring locations

- Determine the exact location of the vent hood.
- Locate the template packed with the literature.
- The height installation is determined by the following image. Mark the location.

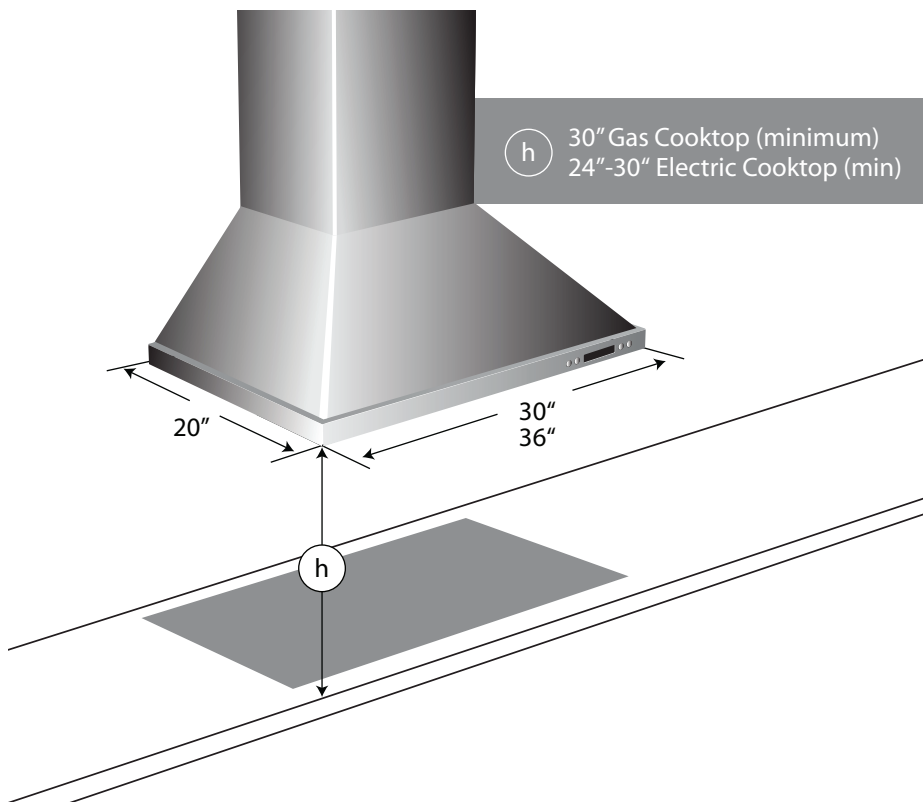

- Installation height: 30" (minimum) gas cooktop/range or 24" (minimum) to 30" electric cooktop/range.
- Use a level to draw a horizontal straight pencil line on the wall, which is your desired installation height.
- Find the centerline of the cooktop. Use a level to draw a vertical straight pencil line on the wall.
CHECK TO BE SURE THE LINE IS PERFECTLY PERPENDICULAR.

Mounting the duct cover bracket

Option A - Fixed height duct cover

- From the horizontal line traced in the previous section, trace a horizontal parallel line as shown below.
- Center the bracket in the top horizontal line and align it with the centerline, as described in the following drawing.

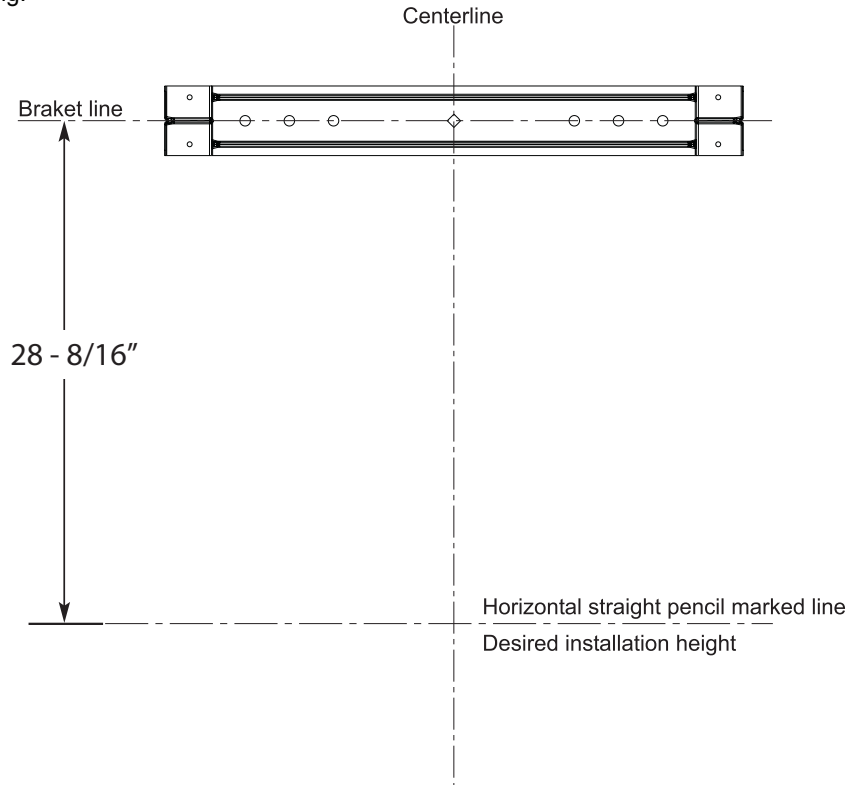

- Mark screw holes locations in the wall.

IMPORTANT. Check to be sure that holes locations are leveled, and correctly centered by the vertical centerline. (This installation instruction applies for concrete wall)

Drill 5/16" pilot holes in the marked locations.

Install wall fastener anchors.

Drive wood screws, by hand, into the fasteners to allow anchors to expand. Remove screws.

Secure the bracket to the wall with wood screws and/or fasteners.

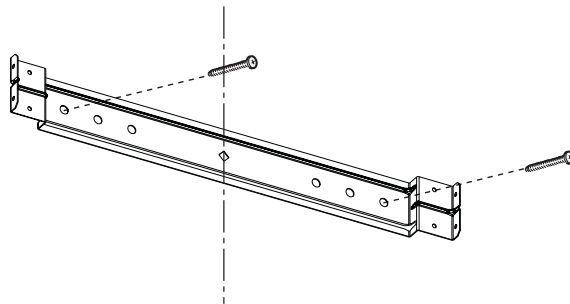

Option B - Telescopic duct cover

The duct bracket should be installed against the back wall and flush with the ceiling. This bracket will hold the duct cover in place at the top (this is an extra accessory available not included with the hood).

Secure the bracket to the wall:

- Align the marked centerline on the bracket with the centerline on the wall.
- Mark 2 screw hole locations in the wall.
- Drill 5/16" pilot holes in the marked locations.
- Install wall fastener anchors.
- Drive wood screws, by hand, into the fastener to allow anchors to expand. Remove the screws.
- Secure the bracket to the wall with wood screws and/or fasteners.

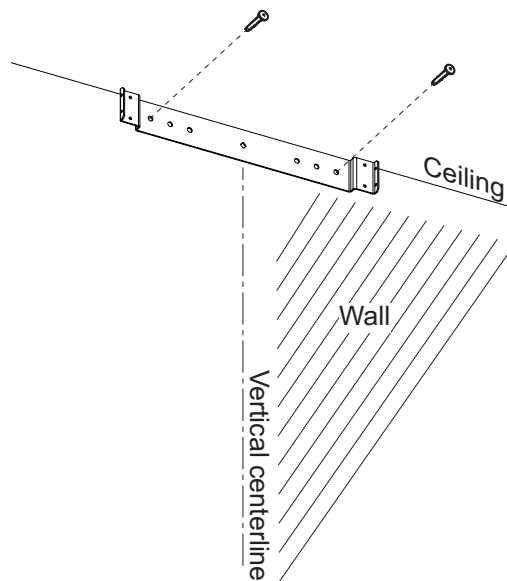

Ceiling ducting

If the duct will vent straight up to the ceiling:

- Use level to draw a line straight up, from the centerline on the template to the ceiling.
- Measure at least 4 - 12/16" from the back wall to the circle center of an 8-1/2" hole on the ceiling.

Wall ducting

If ductwork will vent to rear:

- Use a level to draw a line straight up from the centerline on the template.
- Measure at least 23 - 12/16" (the measure might vary dependig on the elbow used) above the pencil line that indicates the bottom installation height, to the circle center of an 8-1/2" dia. duct hole (Hole may be elongated for duct elbow).

House wiring location

- The junction box is located on the top left side of the hood.
- Wiring should enter the back wall at least 20" above the bottom of the installation height, and within 5-7/8" and 4-7/8" of the left side of the centerline.
- Use for the installation 1/2" trade size UL listed metal conduit.

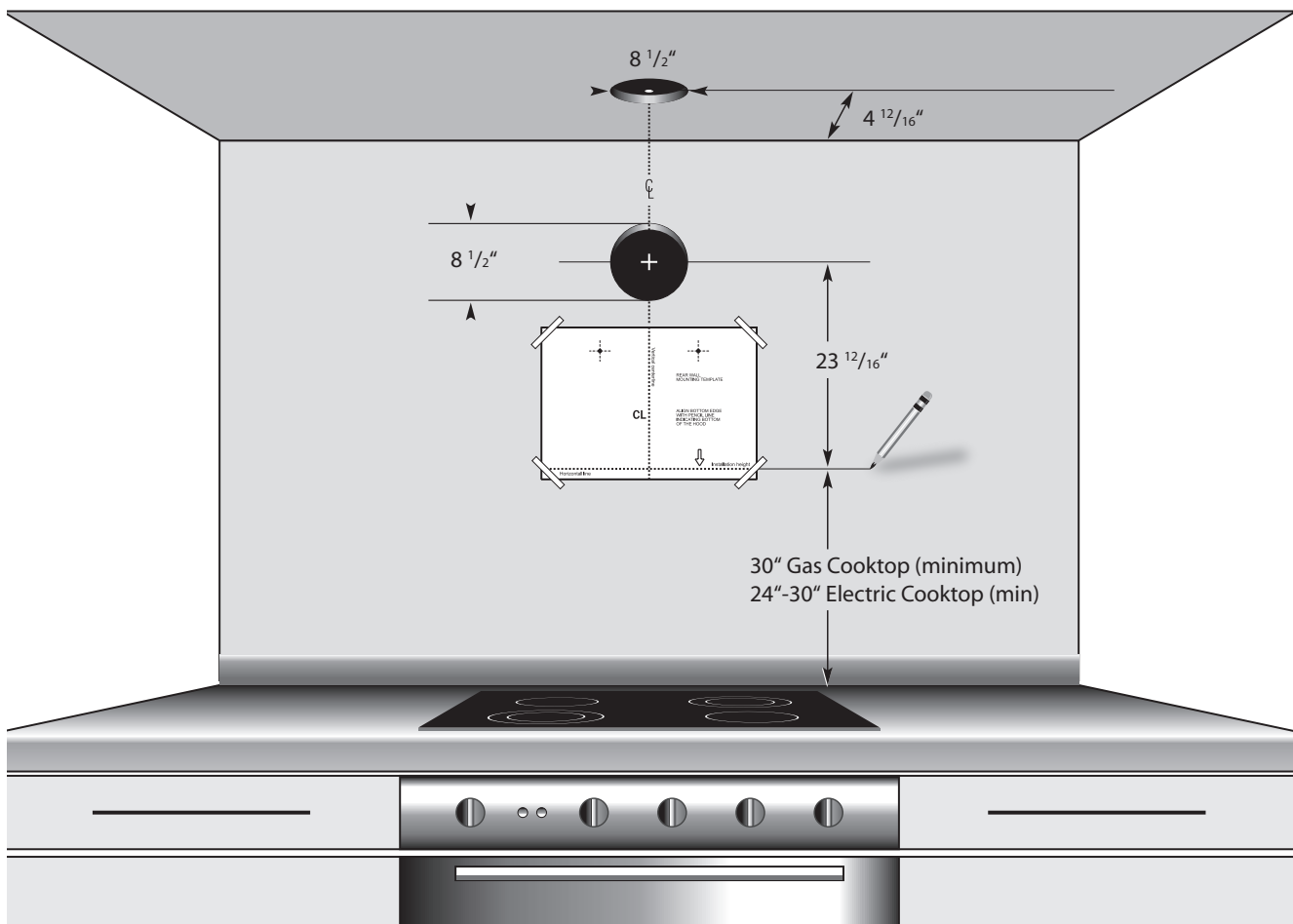

Install framing for hood support

- If drywall is present, mark the screw hole locations. Remove the template.
- Cut away enough drywall to expose 2 vertical studs at the holes location indicated by the template. Install two horizontal supports at least 4" X 2" between two wall studs at the bottom mounting holes installation location.
- The horizontal support must be flush with the room side of the studs. Use cleats behind both sides of the support to secure to wall studs.
- Reinstall drywall and refinish.

IMPORTANT

Framing must be capable of supporting 100 lbs.

WARNING

- When installing to drywall the wall fastener anchors shall not be used. Disregard the installation steps referring to wall fastener anchors in the following instructions.



Mounting the hood (This range hood installation instruction applies for concrete wall)

WARNING: 2 people are required to lift and position the hood onto the mounting screws.

- Place the template on the wall along the horizontal line, make sure the template is leveled and centered with the centerline.
- Mark "upper" screw holes locations in the wall.
- Drill 5/16" pilot holes in the marked locations.
- Install wall fastener anchors.
- IMPORTANT. Check to be sure that hole locations are leveled and correctly centered by the vertical centerline.
- Drive "upper" wood screws, by hand. Leave ¼ " of distance between the screw head and the wall.
- Mount the hood onto the "upper" screws.
- Mark "lower" wood screw holes locations in the wall using a pencil.

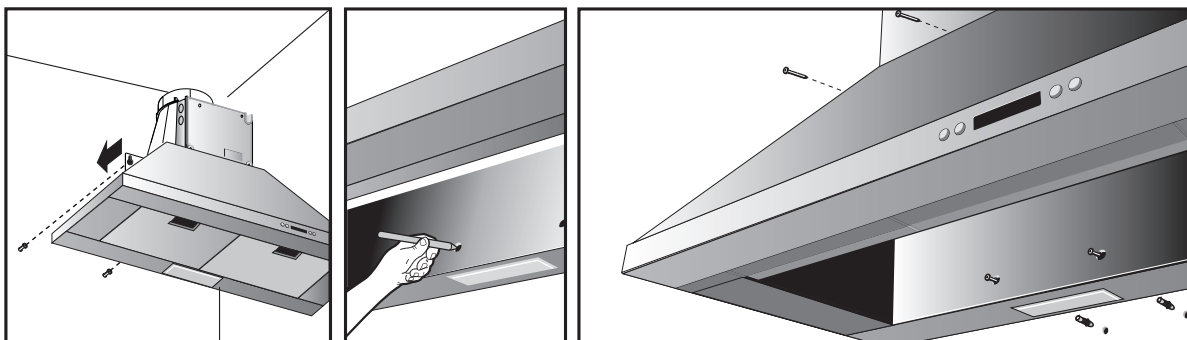

- Remove the hood.
- Drill 5/16" pilot holes in the marked locations.
- Install wall fastener anchors.
- Drive "lower" wood screws, by hand. Remove screws.
- Mount the hood onto the "upper" screws.
- Drive and tight the "upper" wood screws, by hand.
- Drive and tight the "lower" wood screws, by hand.

Connecting the ductwork

- Install ductwork, making connections in the direction of airflow as illustrated.
- Push duct over the exhaust outlet.
- Wrap all duct joints and the flange connections with duct tape for an airtight seal.
- Make the same connection in the wall or ceiling vent exit.

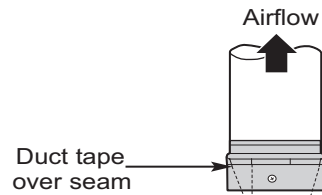

Making the electrical connections

WARNING:

ELECTRICAL SHOCK HAZARD

TURN OFF POWER CIRCUIT AT THE SERVICE PANEL BEFORE WIRING THIS UNIT.

120 V, 15 OR 20 AMP CIRCUIT REQUIRED.

IF HOUSE WIRING IS NOT A 3 WIRE INSTALLATION (NEUTRAL, LINE AND GROUND), A GROUND MUST BE PROVIDED BY THE INSTALLER. WHEN HOUSE WIRING IS ALUMINUM, BE SURE TO USE U.L. APPROVED ANTI-OXIDANT COMPOUND AND ALUMINUM-TO-COPPER CONNECTORS.

ELECTRICAL GROUNDING INSTRUCTIONS

THIS APPLIANCE IS FITTED WITH AN ELECTRICAL JUNCTION BOX WITH THREE WIRES, THE WIRE COLOR GREEN / YELLOW SERVES TO GROUND THE APPLIANCE. TO PROTECT YOU AGAINST ELECTRIC SHOCK, THE GREEN/YELLOW WIRE MUST BE CONNECTED TO THE GROUNDING WIRE IN YOUR HOME ELECTRICAL SYSTEM, AND IT MUST UNDER NO CIRCUMSTANCES BE CUT OR REMOVED. FAILURE TO DO SO CAN RESULT IN DEATH OR ELECTRICAL SHOCK.

- Remove junction box cover and knockout on the top left side.

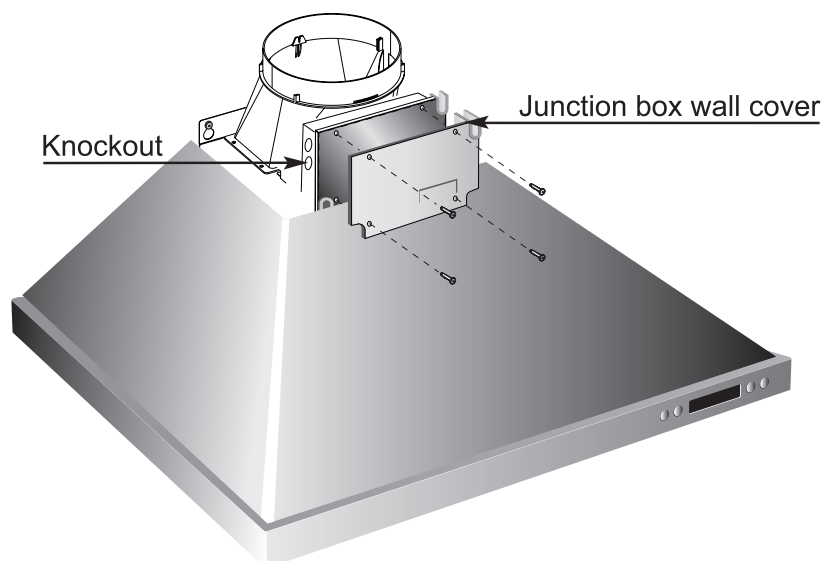

- Secure the metal electrical conduit to the junction box by the UL approved conduit fitting.

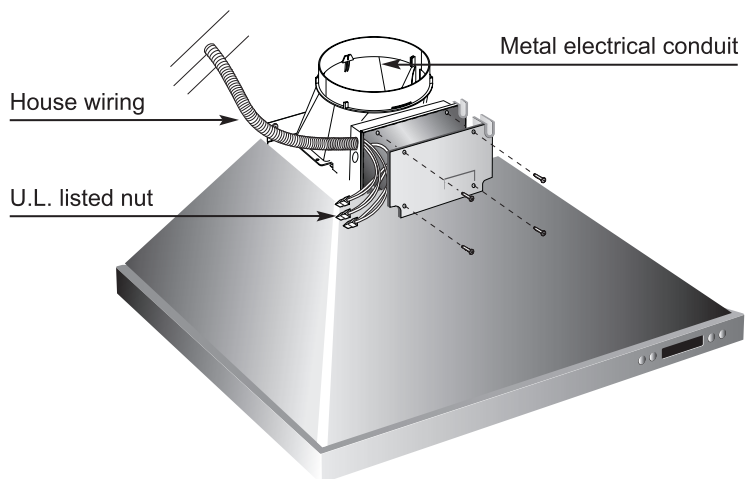

- Electrical connections:
 - To connect the “Neutral”, joint by a wire nut the white wire (from the conduit) to the white wire from the junction box.
 - To connect the “Line”, joint by a wire nut the black wire (from the conduit) to the black wire from the junction box.
 - To connect the “Ground”, joint by a wire nut the Green/Yellow wire (from the conduit) to the Green/Yellow wire from the junction box.
- Push wires into junction box.
IMPORTANT: Be sure wires are not pinched
- Secure junction box cover with original screws.

Mounting the duct cover

- Position the duct cover over the mounted hood.
- Slide the bottom of the duct into the assigned area.
- Position the top of the duct over the duct mounting bracket. If a telescopic duct cover is used, grab the upper part of the telescopic duct cover, pull it and place it in the duct cover mounting bracket.
- Secure the top of the duct with 2 assembly screws provided.
- Secure the bottom of the duct with 2 assembly screws provided.

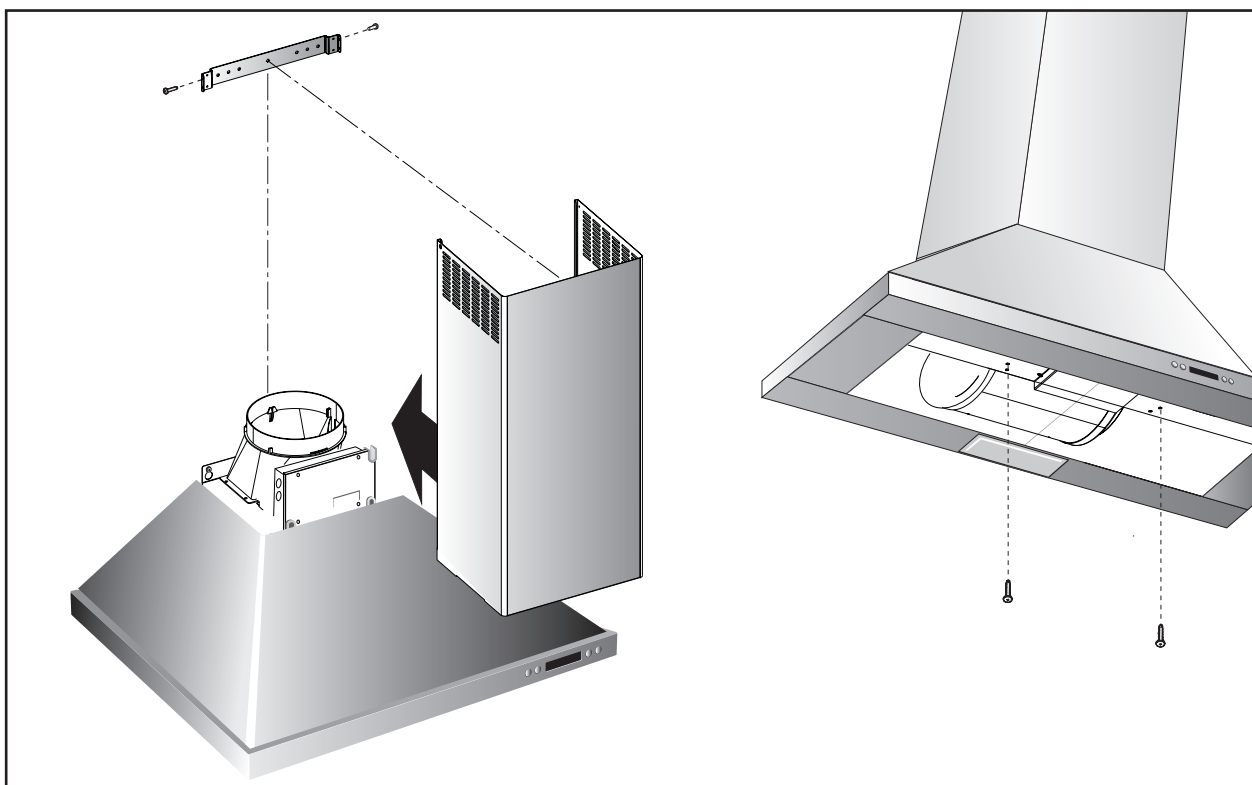

Use and Care Instructions

Before using your hood read this manual carefully. The information on the following pages will help you operate and maintain your hood properly. Keep it handy to answer your questions.

If you receive a damaged hood contact immediately your dealer (builder) that sold you the hood.

To obtain service, see the consumer service pages in the back of this manual. First contact the people who serviced your appliance, explain why you are not pleased. In most cases, this will solve the problem. If are not pleased, refer to the warranty page and write all the details including your phone number.

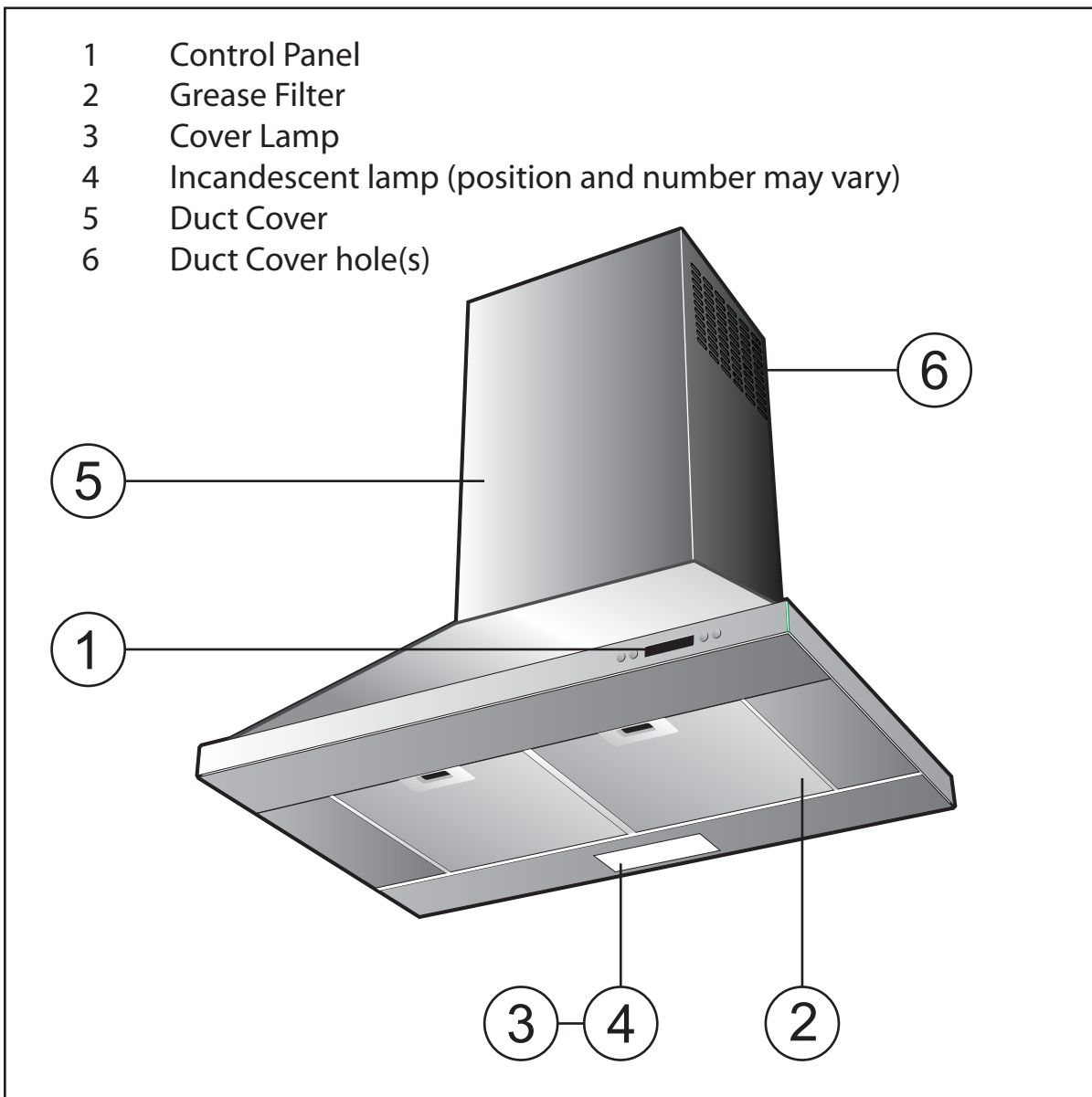

Control and features

This hood is equipped with an electronic motor and lamp control. The control is able to set 3 different fan speeds, turn ON/OFF light and has a timer function. In the following drawing are described the main key functions.

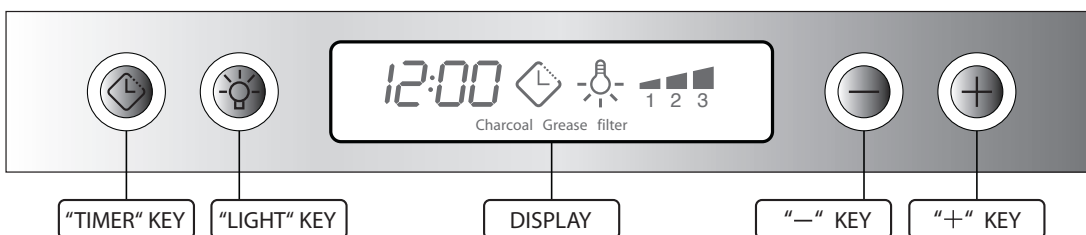

1. Timer Key

- o The default timer setting is 10 minutes, and it can be adjusted between 20 minutes and 1 minute.
- o After pressing the timer key, the control enters to a timer setup mode, and user can adjust the timer countdown time with the "-" and "+" keys within 5 seconds. The timer can be initiated immediately pressing the timer key, after setting the timer duration or pressing the timer key twice (default 10 minutes setting).
- o If not action occurs within 5 seconds the countdown will start.
- o During the timer setup the "-" and "+" keys are dedicated to the timer and no motor action will occur.
- o Once initiated the timer, it can be cancelled by pressing the timer key again.

2. Light Key

- o Press lamp key to turn ON the light (Lamp state previously OFF).
- o Press lamp key to turn OFF the light (Lamp state previously ON).

3. Display

Shows the hood settings.

4. "-" Key. Speed Decrease / OFF

- o This key is used to decrease the fan speed, or turn OFF the fan.
- o The fan will turn OFF if the "-" key is pressed and the hood was in the first speed.
- o If the fan is at second speed and the "-" key is pressed, the fan will be set to first speed.
- o If the fan is at third speed and the "-" key is pressed, the fan will be set to second speed.
- o If the fan is OFF and the "-" key is pressed, the control backlight will light up.

5. "+" Key. Speed Increase / ON

- o This key is used to increase the fan speed, or turn ON the fan.
- o The fan will turn ON if the "+" key is pressed and the hood was OFF.
- o If the fan is at first speed and the "+" key is pressed, the fan will be set to second speed.
- o If the fan is at second speed and the "+" key is pressed, the fan will be set to third speed.
- o If the fan is at third speed and the "+" key is pressed, a beep will sound.

SPECIAL FUNCTIONS

Clock programming

- The clock can be reprogrammed at any time except during an active timed function.
- The clock can be displayed in a twelve hour format and valid clock times are from 1:00 to 12:59.
- The clock can be reprogrammed pressing the “Timer” key for 5 seconds, and after, the clock can be adjusted with the “+” and “-” keys. Colon “:” will flash indicating clock programming mode.
- The user can have minute increments / decrements of 1 minute, but if the user keep pressing the “+”/“-” keys for more than 1 second, the increments / decrements will be of 5 minutes. During this option the control will round to the nearest 5 minutes.
- The user can finish on reprogramming the clock pressing the “timer” key.
- After 1 minute of no key pressed the control will accept the programmed clock time and will add one minute to the set clock.

Grease filter saturation alarm

- After thirty fan functional hours, the display will show “Grease Filter” if the fan is active. When this icon is shown in the display, the grease filters installed are required to be washed.
- To reset the grease filter saturation alarm the user must press the “+” key for 5 seconds, after this action the icon “grease filter” is not display, and the hood has the normal display operation.

Charcoal filter saturation alarm (Recirculating accessories)

- After one hundred and twenty functional hours of the fan, the display will show “Charcoal Filter” if the fan is active. When this icon flashes on display, the charcoal filters installed are required to be replaced or reactivated.
- To reset the grease filter saturation indication the user must press the “-” key for 5 seconds, after this time the icon “charcoal filter” is not display and the hood has the normal display operation.

Audible signal activation and deactivation

- The audible signals can be activated or deactivated pressing the “Light” key for 5 seconds.
- If the audible signal is activated, a tone must sound and the “Snd” symbol must appear on the display for 2 second.
- If the audible signal is deactivated, the “Snd” symbol must appear on the display for 2 second and no sound must sound.

Charcoal filter inclusion and exclusion (Recirculating accessories)

- The charcoal filter inclusion or exclusion can be set by pressing the “-” and “+” keys at the same time for 5 seconds.
- The Inclusion or exclusion of charcoal filter must be selected while the lamps and the motor are OFF.
- When the charcoal has been excluded, the charcoal filter alarm is disabled.

Heat sensor

- The control is equipped with a heat sensor that will turn on the blower at second speed if excessive heat occurs (over 70°C) surrounding the control area.
- If the blower is OFF or if it is operating at first speed, the blower will be set automatically to second speed.
- During this state, the user may raise the blower speed to third speed but can not decrease the speed.
- When the temperature level on the hood drops to normal, the blower will operate in the setting defined by the user before the alarm occurred.

Metal grease filter maintenance

The metal filter traps grease released by foods on the cooktop. The filter must always be installed when the hood is operating / used.

To remove:

- Push the filter lock / pivot in direction to the center of the filter.
- Once the pivot is pushed pull down the filter slowly.

To replace:

- Insert the filter tabs into the slots
- Push the filter lock / pivot in direction to the center of the filter.
- Once the pivot is pushed, raise the filter slowly until the top and release the pivot.

To clean:

- Swish the filter in hot soapy water and rinse in clean water or wash it in the dish washer.
- Do not use abrasive cleaners.

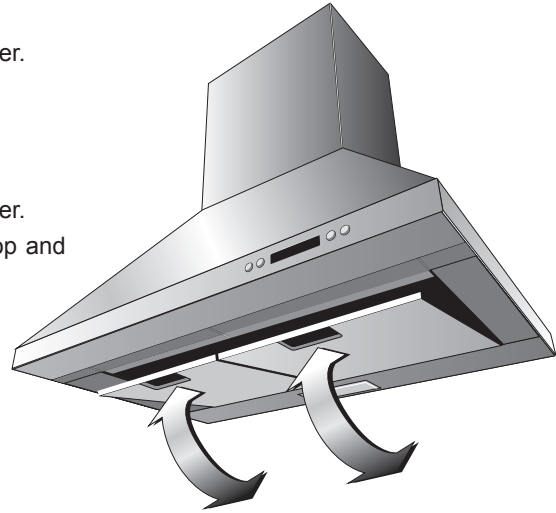

Hood maintenance

- Clean with a damp, soapy cloth and dry with a clean cloth. A glass cleaner may also be used.
ATTENTION: Do not wet the control panel.
- Do not use a steel wool pad; it will scratch the surface.
- To clean the stainless steel surface, use warm sudsy water, stainless steel cleaner or polish. Always wipe the surface in the direction of the grain. Follow the cleaner instructions for cleaning the stainless steel surface.

Lamp bulb maintenance

- Use a Phillips # 2 screw driver to remove the lamp cover. Remove it carefully from its housing.
- Remove the damaged lamp bulb (turn counter clockwise) and replace it with a new bulb. E12 Philips Lamp 120V, 40W.

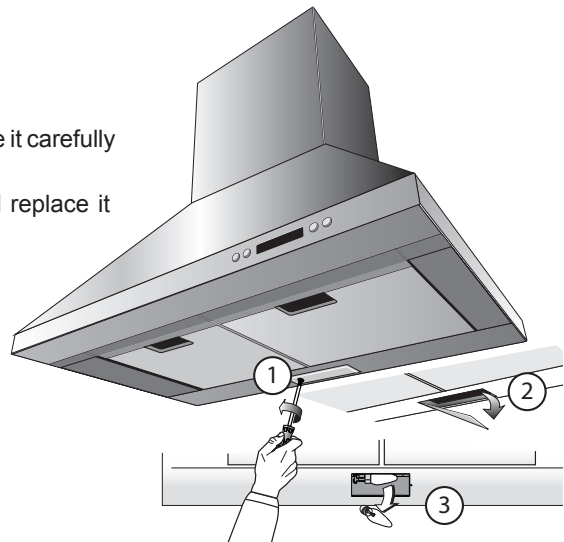

Charcoal filter placement (Recirculating accessories)

Fit the charcoal filter mattress on the upper side of each grease filter.

Use provided springs to fix it in place.

Note:

When removing for replacing for a new one do not remove Fixing Springs, simply pull out one rotating outwards.

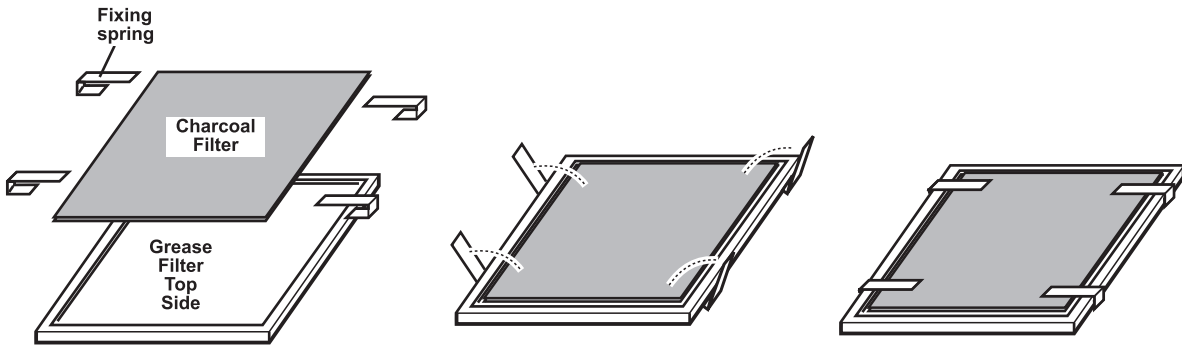

Non-return valve installation (Recirculating accessories)

- Insert end "a" of the rod into the "plastic transition tube", pushing outwards until it crosses the material (plastic transition tube) with a little force.
- Place end "b" of the rod into the "plastic transition tube". Push outwards until it crosses the material (plastic transition tube) with a little force, the rod must be symmetrically from both sides.
- With the pliers bend both ends of the rod, towards the "plastic transition tube".

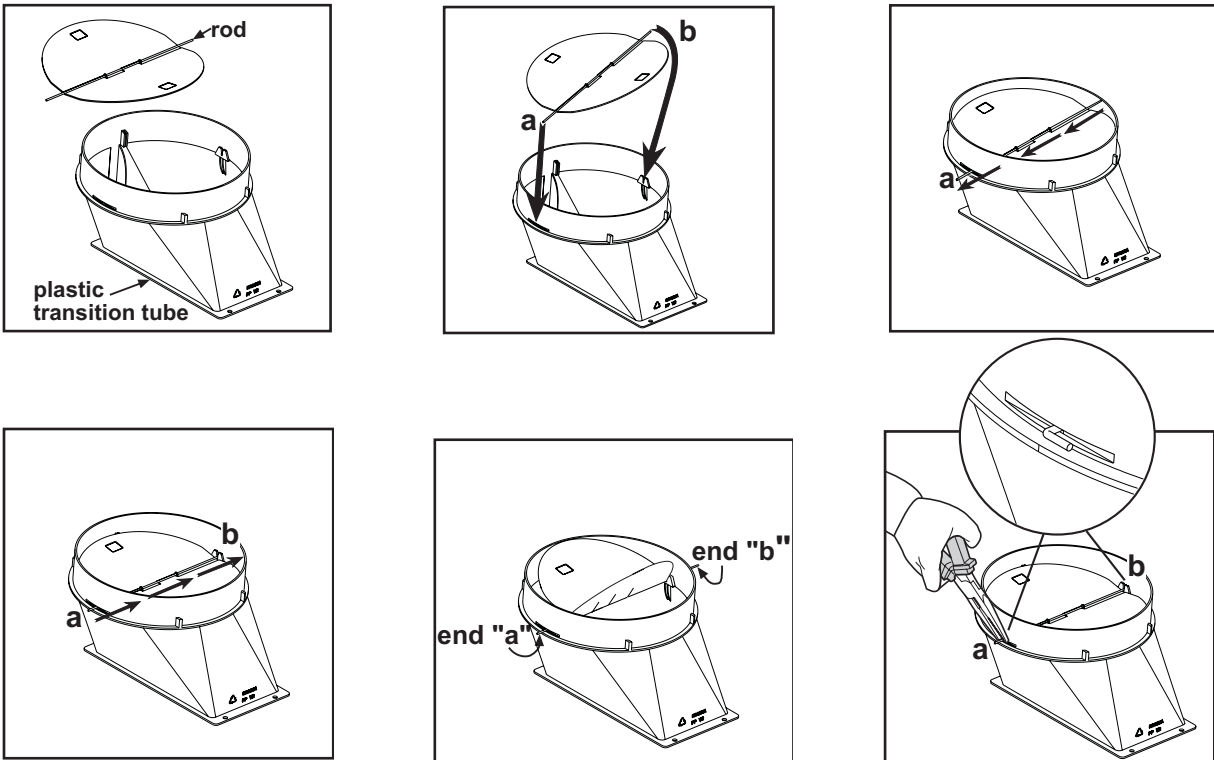

Air deflector installation (Recirculating accessories)

Assemble the air deflector with the duct cover bracket with 4 assembly screws provided as shown. Measure from the bottom of the air deflector to the bottom of the hood outlet, as shown.

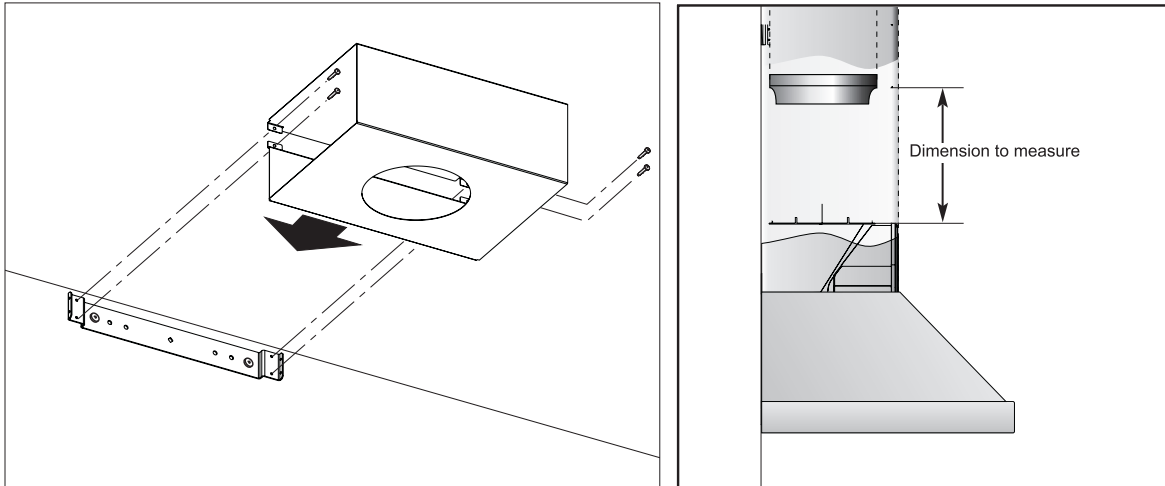

Cut the duct at the measured size.

Uninstall the air deflector removing the 4 assembly screws.

Slip the duct onto the bottom of the deflector.

Place the assembled deflector and duct over the exhaust outlet from the hood.

Assemble the air deflector with the duct cover bracket with 4 assembly screws provided as shown.

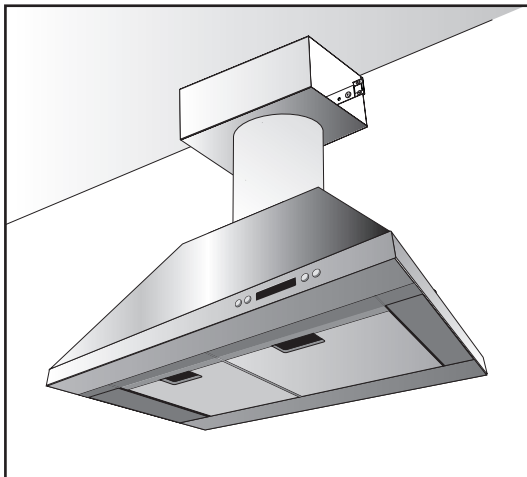

Telescopic duct cover Kit

For telescopic duct cover installation refer to Installation Instructions section (option B - telescopic duct cover and Mounting duct cover).

Potential Effect of Failure	Potential Cause(s)	Recommended Action(s)
Lamp does not turn ON	Electronic Control does not work. Due to Over Voltage	a) Pressing any key the LCD lights up and Icons are in place? Yes, Proceed with the following diagnostic sequence No, Replace the control and user interface.
	The lamp was not screwed correctly	1) Remove lamp cover. 2) Screw the lamp until it reaches the end of the socket. 3) Verify.
	Non functional lamp	1) Remove the lamp. 2) Verify the lamp to be non functional reviewing that the filament is not burned and be in correct place. 3) Replace if needed. 4) Verify
	During the hood cleaning, the motor connector has been loose and a false contact in the main harness is performed.	1) Open the control box removing the 6 screws. 2) Remove power supply from the hood. 3) Verify that the connector coming from the motor is well connected to the connector mounted in the plastic verifying that the locking system in the connectors is well locked. 4) If the connectors are not well connected: - Hold and press main connectors attached in the white plastic. - Push inwards the motor/lamp connectors until the locking system on connectors is well attached. 5) Connect hood to power supply and verify.
FAN does not work	Electronic Control does not work. Due to Over Voltage	a) Pressing any key the LCD lights up and Icons are in place? Yes, Proceed with the following diagnostic sequence No, Replace the control and user interface.
	During the hood cleaning, the motor connector has been loose and a false contact in the main harness is performed.	1) Open the control box removing the 6 screws. 2) Remove power supply from the hood. 3) Verify that the connector coming from the motor is well connected to the connector mounted in the plastic and that the locking system in the connectors is well locked. 4) If the connectors are not well connected: - Hold and press main connectors attached in the white plastic. - Push inwards the motor/lamp connectors until the locking system on connectors is well attached. 5) Connect hood to power supply and verify.
The blower is too noisy	Filters are dirty	1) Verify that the grease and/or charcoal filters are clean. 2) If they are not clean change charcoal filter, or wash grease filter and verify.
False contact in the connectors	During the hood cleaning, the motor connector has been loose and a false contact in the main harness is performed.	1) Open the control box removing the 6 screws. 2) Remove power supply from the hood. 3) Verify that the connector coming from the motor is well connected to the connector mounted in the plastic and that the locking system in the connectors is well locked. 4) If the connectors are not well connected: - Hold and press main connectors attached in the white plastic. - Push inwards the motor/lamp connectors until the locking system on connectors is well attached. 5) Connect hood to power supply and verify.
The hood and or the lamp does not work	A terminal or connector is loose	1) Open the control box removing the 6 screws. 2) Remove power supply from the hood. 3) Verify that the connector coming from the motor is well connected to the connector mounted in the plastic and that the locking system in the connectors is well locked. 4) If the connectors are not well connected: - Hold and press main connectors attached in the white plastic. - Push inwards the motor/lamp connectors until the locking system on connectors is well attached. 5) Connect hood to power supply and verify.

List of Parts and Accessories

Part Description

Ductless Recirculating Kit	REC KIT DEKOR
Charcoal replacement filter	CHF KIT DEKOR
Telescopic duct cover extension Kit	TEL CHN ARIETTA
Non return valve	NRV DEKOR
Grease filter replacement	GRF KIT DEKOR

**TO OBTAIN SERVICE UNDER WARRANTY:
or any Service Related Questions, please call:**

1-888-732-8018

Staple your receipt here.
Proof of the original purchase
date is needed to obtain service
under the warranty.

TO OBTAIN SERVICE UNDER WARRANTY: You must present proof of original purchase date.
Please keep a copy of your dated proof of purchase (sales slip) in order to obtain service under warranty.

Parts and Service Warranty:

For the period of one year from the date of the original purchase, we will provide free of charge, non consumable parts or components that failed due to manufacturing defects. During this one year limited warranty, we will also provide, free of charge, all labor and in-home service to replace the defective part.

What is Not Covered:

- Damage to the product caused by floods, act of God, fire and accidents.
- Damage caused after delivery.
- House fuses replacement or resetting of circuit breakers.
- Service trips to your home to teach you how to use or install the product.
- Light bulbs, metal, carbon filters and the other consumable parts.
- The natural wear of finish, and wear due to improper maintenance, use of corrosive and abrasive cleaning products, pads, and oven cleaner products.

This warranty will be voided when:

- Product damaged due to improper installation and failure to follow installation instructions, delivery or maintenance.
- Incidental or consequential damage caused by possible defects with this appliance.
- Alteration or modification of the Product which may cause in damage to the Product, or failure to operate it in accordance with specifications.
- Damage because of improper connection with equipment of other manufacturers.
- Failure of the product if it is negligence, abused, misused, or used for other than the intended purpose or used commercially.
- Improper repair, modification or servicing of the Product performed by third parties other than Authorized Agents.

Who is Covered:

This warranty is extended to the original purchaser for products purchased for ordinary home use in the 48 mainland states, Hawaii, Washington D.C. Alaska, Guam, Puerto Rico and the Virgin Islands.

This warranty is non-transferable and applies only to the original purchaser and does not extend to subsequent owners of this product. This warranty is made expressly in lieu of all other warranties, expressed or implied, including, but not limited, any implied warranty of merchantability or fitness for a particular purpose, and all other obligations on the part of Elicamex, provided, however, that if the disclaimer of implied warranties is ineffective under applicable law, the duration of any implied warranties arising by operation of law shall be limited to 1 (one) year from the date of original purchase at retail or such longer period as may be required by applicable law.

This warranty does not cover any special, incidental and/or consequential damages, nor loss of profits, suffered by the original purchaser, its customers and/or the users of the Product.

Have your product proof of purchase with date ready for warranty issues.
Or write to:

**Elicamex
Av. La Noria #102
Parque Industrial Queretaro KM 28.5
Carretera Queretaro- San Luis Potosi
C.P 76220
Mexico**



**APROBADO PARA APARATOS ELECTRODOMÉSTICOS
PARA USO DOMÉSTICO ÚNICAMENTE**

LEA LAS INSTRUCCIONES ANTES DE PROCEDER A LA INSTALACIÓN.

LA INSTALACIÓN DEBE CUMPLIR CON TODOS LOS CÓDIGOS LOCALES.

INSTALADOR: Favor de dejar las instrucciones de esta unidad con el propietario.

PROPIETARIO: Favor de guardar estas instrucciones para futuras referencias.

Requisitos: 120 VCA, 60 Hz. 15 ó 20 A (corriente alterna)

Instrucciones importantes de seguridad31-32

Requisitos eléctricos y de instalación33

 Requisitos eléctricos33

 Antes de instalar la campana33

Dimensiones del producto y espacios a respetar34

 Preparación para la instalación34

Lista de Materiales35

 Partes incluidas en la campana35

 Accesorios opcionales35

 Materiales requeridos35

 Herramientas necesarias para la instalación35

Instrucciones para la instalación36-44

 Ubicación de los conductos y de la instalación eléctrica37

 Montaje del soporte de la cubierta del conducto38

 Opción A - Cubierta del conducto fija38

 Opción B- Cubierta del conducto telescópica39

 Instalación del conducto hacia el techo40

 Instalación del conducto hacia la pared40

 Ubicación del cableado eléctrico de casa40

 Instalación del armazón de soporte para la campana41

 Montaje de la campana41

 Conexión del conducto42

 Preparación de las conexiones eléctricas42

 Instrucciones para la instalación de tierra eléctrica42

 Montaje de la cubierta del conducto44

Instrucciones para el uso y el mantenimiento.....	45-48
Controles y características	46
Funciones especiales.....	47
Programación del reloj	47
Alarma de saturación de filtros de grasa	47
Alarma de saturación del filtro de carbón (acc. recirculación) ..	47
Señal auditiva de activación y desactivación	47
Inclusión y exclusión del filtro de carbón (acc. recirculación) ..	47
Sensor de calor	47
Mantenimiento del filtro de grasa	48
Mantenimiento de la campana	48
Mantenimiento de la lámpara	48
Accesorios disponibles	49-52
Colocación del filtro de carbón (acc. de recirculación)	49
Instalación de válvula anti-retorno	49
Instalación del deflector de aire (acc. de recirculación)	50
Kit de cubierta telescópica del conducto	50
Localización de fallas.....	51
Lista de partes y accesorios	52
Garantía	53

LEA Y CONSERVE ESTAS INSTRUCCIONES

PRECAUCION:

PARA USO DE VENTILACIÓN GENERAL SOLAMENTE. NO UTILICE PARA DESCARGAR MATERIALES PELIGROSOS, EXPLOSIVOS O VAPORES.

PRECAUCION:

DURANTE LA INSTALACIÓN DE LA CAMPANA SE DEBEN UTILIZAR GUANTES DE PROTECCIÓN CONTRA FILOS CORTANTES.

ADVERTENCIA

PARA REDUCIR EL RIESGO DE INCENDIO, CARGAS ELÉCTRICAS O LESIONES PERSONALES, TENGA PRESENTE LO SIGUIENTE:

- Utilice esta unidad sólo de la manera indicada por el fabricante. Si tiene preguntas, póngase en contacto con el fabricante.
- Antes de realizar un mantenimiento o limpieza de la unidad, desconecte y bloquee el panel de servicio para evitar que se conecte accidentalmente. Si el panel de servicio no puede ser bloqueado, coloque una etiqueta de prevención en el panel.
- El trabajo de instalación y el cableado eléctrico deben ser realizados por personas calificadas de acuerdo con los códigos y estándares aplicables, incluyendo las normas de construcción contra incendios.
- Se necesita suficiente aire para una combustión y extracción correcta de los gases a través del conducto (chimenea) del equipo de combustión para evitar la retrogresión de la llama. Siga las instrucciones y las normas de seguridad estándares del fabricante, así como publicadas por la Asociación Nacional de Protección Contra Incendios (NFPA) y la Asociación Norteamericana de Ingenieros de Calefacción, Refrigeración y Aire Acondicionado (ASHRAE), y los códigos de las autoridades locales.
- Al cortar o perforar la pared o el techo, cuide de no dañar el cableado eléctrico ni otras conexiones no visibles.
- Los sistemas de conductos siempre deben tener una salida hacia el aire libre.
- No realice cambios al cableado original.
- No intente reparar o reemplazar cualquier parte de la campana a menos que esté específicamente recomendado en este manual. Cualquier otro tipo de mantenimiento debe ser realizado por un técnico calificado.
- Evite utilizar productos alimenticios que produzcan flamas bajo la campana.

PRECAUCION:

Para reducir el riesgo de incendio y para extraer el aire correctamente, asegúrese que los conductos de aire den al exterior, no dirija la extracción de aire hacia espacios dentro de paredes, techos, áticos, huecos o estacionamientos.

Dispositivo de operación automática – para reducir el riesgo de daños desconecte de la corriente eléctrica antes del mantenimiento.

ADVERTENCIA:

PARA REDUCIR EL RIESGO DE INCENDIO, UTILICE SOLAMENTE CONDUCTOS METÁLICOS.

Instale esta campana de acuerdo con todos los requisitos especificados

ADVERTENCIA:

PARA REDUCIR EL RIESGO DE INCENDIO O DESCARGAS ELÉCTRICAS, NO UTILICE ESTA CAMPANA CON NINGÚN DISPOSITIVO EXTERNO DE CONTROL DE VELOCIDAD.

ADVERTENCIA

PARA REDUCIR EL RIESGO DE INCENDIO POR LA ACUMULACION DE GRASA EN LOS QUEMADORES.

- Nunca deje desatendidos los quemadores cuando se cocina a fuego alto. Los derrames pueden causar humo y salpicaduras de grasa que pueden prender fuego. Caliente el aceite lentamente a media o baja temperatura.
- Encienda siempre la campana cuando se cocina a fuego alto o cuando se flamea la comida (ej: Crepes Suzette, Cerezas Jubilee, Ternera a la pimienta flameada).
- Limpie frecuentemente los filtros. La grasa no debe acumularse en el ventilador o en el filtro.
- Utilice cacerolas y utensilios de tamaño apropiado para cada quemador.

ADVERTENCIA

PARA REDUCIR EL RIESGO DE LESIONES POR ALCANCE DE FUEGO, LEA CUIDADOSAMENTE LAS SIGUIENTES RECOMENDACIONES “a”:

- Apague las llamas con una tapa ajustada, u otra bandeja de metal, después apague el quemador. SEA CUIDADOSO PARA PREVENIR QUEMADURAS. SI LAS LLAMAS NO SE APAGAN INMEDIATAMENTE, **EVACUE Y LLAME AL CUERPO DE BOMBEROS.**
- **NUNCA TOME UNA CACEROLA EN LLAMAS** - Usted se podría quemar.
- **NO UTILICE AGUA**, incluyendo trapos de cocina mojados o toallas podría causar una explosión de vapor violenta.
- Use el extintor **SOLAMENTE** si:
 - a) Sabe que tiene un extintor clase ABC y sabe como usarlo.
 - b) El fuego es pequeño y contenido en el área donde empezó.
 - c) Se ha llamado el cuerpo de bomberos.
 - d) Puede combatir el fuego si cuenta con alguna salida facilmente accesible.

“a” Basado en “Kitchen Fire Safety Tips” publicado por NFPA.

Nota para el Instalador

Asegúrese de dar estas instrucciones al cliente.

Nota para el Cliente

- Conserve este manual de instrucciones para referencias futuras.
- Conserve este manual de instrucciones para el inspector local.

Funcionamiento

Deje siempre las parrillas de seguridad y filtros en su lugar. Sin estos componentes, durante el funcionamiento los aspiradores podrían atrapar el cabello, dedos y ropa suelta.

El fabricante rechaza toda responsabilidad derivada del incumplimiento de estas recomendaciones, manutención y uso adecuado del producto. El fabricante declina cualquier responsabilidad en caso de lesiones debidas a la negligencia y la garantía de la unidad expira automáticamente a causa del uso incorrecto.

REQUISITOS ELÉCTRICOS

IMPORTANTE:

- Observe todos los códigos actuales y estatutos.
- Es responsabilidad del cliente:
 - Contactar un instalador eléctrico calificado.
 - Asegurarse de que la instalación eléctrica sea adecuada y en conformidad con el Código Eléctrico Nacional, ANSI/NFPA70 última edición* y todos los códigos locales y estatutos.
- Si los códigos lo permiten y se usa una conexión de tierra separada, se recomienda que un electricista calificado determine que la trayectoria de tierra sea adecuada.
- No conecte la tierra a una tubería de gas.
- Verifique con un electricista calificado si no está seguro que la campana esté conectada apropiadamente.
- No tener un fusible en el circuito neutro o de tierra.
- Conserve las instrucciones para el inspector eléctrico (electricista).
- Solo se deben utilizar cables de cobre para la conexión de la campana.
- La campana de cocina debe conectarse directamente a la caja de fusibles (o cortacircuitos) a través del conducto eléctrico metálico.
- Los tamaños del cable deben ser conforme con los requisitos del Código Eléctrico Nacional ANSI/NFPA 70 última edición * y todos los códigos locales y estatutos.
- El tubo de conexión eléctrica listado por UL, debe ser proveído a cada extremo del conducto de alimentación eléctrica (en la campana de cocina y en la caja de conexión).

* Copias de los estándares listados pueden ser obtenidos en:

Asociación Nacional de Protección Contra Incendios Batterymarch Park Quincy, Massachusetts 02269

Requisitos eléctricos

- Estas campanas de cocina deben tener un suministro eléctrico de 120 V, 60 Hz y conectados a un circuito individual a tierra y protegidos por un cortocircuito o fusible de 15 o 20 Amps.
- El cableado doméstico debe ser de dos cables con tierra.
- Si el suministro eléctrico no cumple con dichos requisitos, contacte un electricista antes de proceder.
- Dirija el cableado doméstico lo más cerca posible en el lugar de la instalación, en el techo o en la pared de atrás.
- La campana debe estar conectada al cableado de la casa de acuerdo con los códigos locales.

PRECAUCIÓN: Este aparato debe ser conectado a tierra adecuadamente.

Antes de instalar la campana

- Para una descarga de la corriente de aire más eficiente, utilice una línea recta o con pocos codos.
- **PRECAUCIÓN: Proveer la salida del aire solamente hacia el exterior del edificio.**
- Por lo menos dos personas son necesarias para la instalación.
- En promedio, se necesitan de dos a tres horas para completar la instalación (sin considerar el corte que debe ser llevado a cabo en la pared/o gabinete, conductos de instalación, tubo y conexiones eléctricas al principal).
- La campana puede ser montada con tornillos y taquetes apropiados para la mayor parte de las superficies, consulte un instalador calificado, controle que vayan bien con su gabinete/pared.
- No use tubos flexibles.
- CLIMA FRÍO: las instalaciones deben tener una válvula de retención adicional instalada (no proveída con la campana) para minimizar la corriente de aire frío hacia el interior o algún choque térmico, para minimizar la conducción de temperaturas externas como parte de la función del conducto. La válvula debe ser colocada en el lado frío de la interrupción térmica.
- Los códigos locales de edificios sobre el uso de sistemas de ventilación (aires), pueden requerir el uso de sistemas de aire cuando se usan sistemas de conductos de ventilación mayores de los especificados CFM de movimiento de aire. Consulte su profesional HVAC para requisitos específicos en su área.

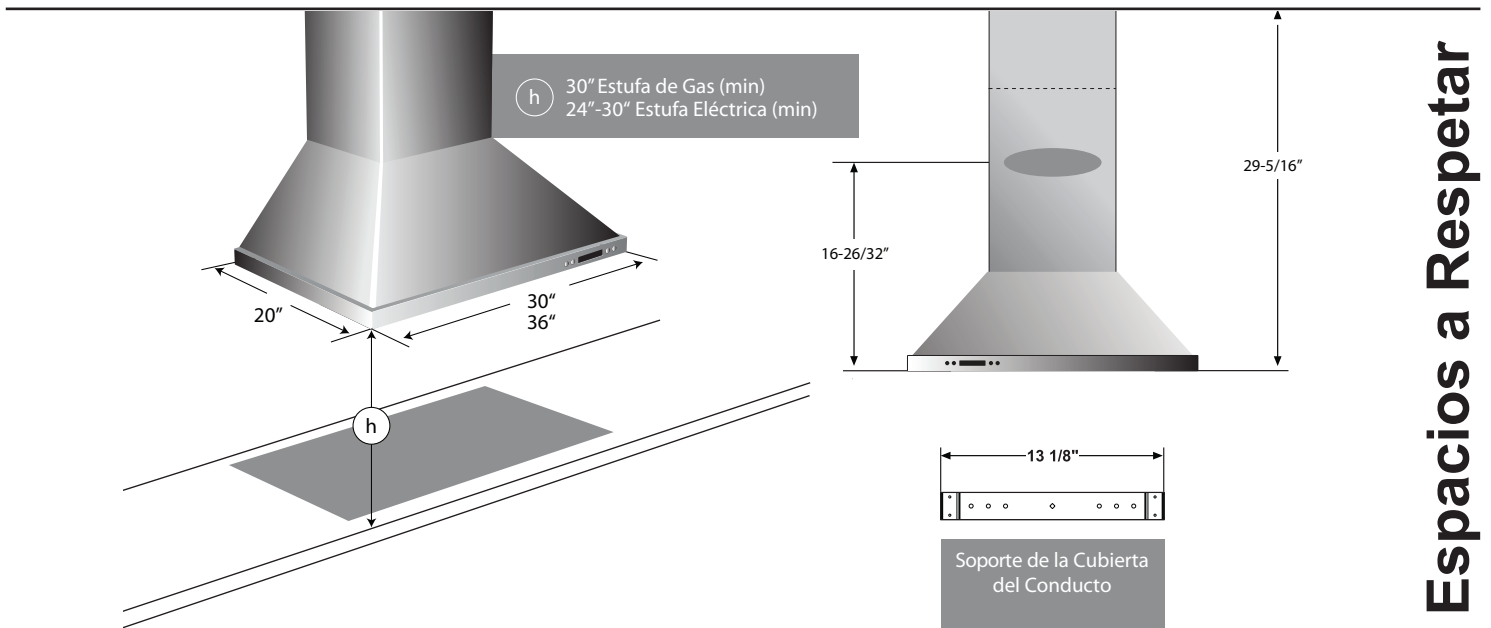

La campana debe ser instalada por encima de la superficie de cocina a 30" (mínimo) si se tiene estufa de gas o desde 24" (mínimo) hasta 30" si se tiene estufa eléctrica.

Si el cliente necesita que la cubierta del conducto alcance la altura del techo de 8' hasta 10', entonces será necesario otro accesorio para cubrir el conducto (deberá adquirir el KIT de cubierta del conducto telescópica).

La campana puede ser instalada sobre la pared con descarga (evacuación) hacia el exterior, o con recirculación de aire (Los accesorios para la opción de recirculado, no se incluyen con la campana).

Esta campana no debe instalarse sobre una estufa o parrilla profesional.

Preparación para la instalación

Planificación anticipada

- Determine la ubicación exacta de la campana.
- Planee la ruta para la salida del aire hacia el exterior (aire libre).
- Use el conducto lo más corto y recto posible. Para un mejor rendimiento, el conducto no debe exceder 100' o longitud equivalente para cualquier configuración del conducto.
- Refiérase al cuadro "Accesorios Conductos" para calcular la longitud máxima permitida para los conductos hacia el aire libre.
- Como protección en el orificio exterior, instale una tapa con regulador en el techo o pared.
- Utilice solo conductos metálicos redondos de 8" de diámetro.

Marco en la pared para soporte apropiado

- Esta campana es pesada. Deberá contar con una estructura y soporte adecuado para cualquier tipo de instalación. La campana debe ser sujeta (asegurada) con fuerza sobre pernos verticales o soporte horizontal en la pared.
- La localización de la campana debe estar decidida antes de terminar con la instalación de soportes o terminados de la pared.
- La instalación será más fácil si se instala la ventilación de la campana, antes de instalar la estufa y la superficie de cocina y/o fregador (área de lavaplatos).

Retirar el empaque

PRECAUCION: Retire el cartón con cuidado. Utilice siempre guantes especiales contra filos cortantes.

ADVERTENCIA: Retire la película protectora que cubre al producto antes de usarlo.

Lista de Materiales

Partes incluidas en la campana

- Ensamble de estructura de campana con extractor y transición.
- Lámpara ya instalada
- 2 filtros de grasa (modelo 30") o 3 filtros de grasa (modelo 36").
- Cubierta del conducto
- Bolsa de material para instalación:
 - Plantilla
 - Soporte cubierta del conducto (1 pieza)
 - Guía de Uso, Cuidado e Instalación
 - Tornillos para madera (6 piezas - 3/16" x 1" 3/4)
 - Taquetes para pared de concreto (6 piezas - 1/8" x 3/8")
 - Tornillos de montaje (4 piezas)

Accesorios opcionales

- Cubierta telescópica del conducto ajustable a la altura del techo desde 8' hasta 10'
- KIT de recirculación
- Válvula de retención



Materiales requeridos

- Cinta de aislar
- Tapones de cable
- Cinta para montar la plantilla
- Conducto redondo de 8". La longitud debe ser de acuerdo a la instalación

INSPECCION DE PIEZAS DE INSTALACION

LOCALICE LOS ACCESORIOS DE MONTAJE EN LA BOLSA QUE VIENE CON LA CAMPANA

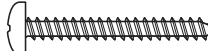

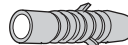
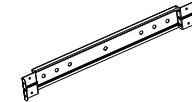
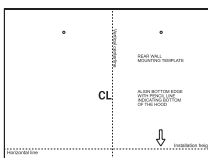

-  6 tornillos para madera
-  4 tornillos de ensamble
-  6 taquetes
-  Soporte para cubierta del conducto
-  Plantilla para montaje en pared

JUEGO DE CUBIERTA TELESCOPICA PARA EL CONDUCTO Accesorio no incluido en la campana

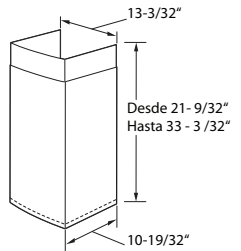



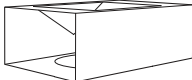





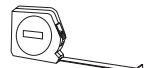

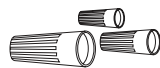

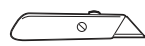
Cubierta del conducto (dimensiones mostradas sólo como referencia)

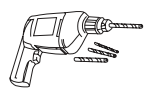

KIT DE CONVERSION SIN CONDUCTOS Accesorio no incluido con la campana

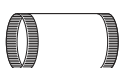
-  Deflector de aire
-  Filtro de carbón
-  4 Resortes

HERRAMIENTAS NECESARIAS PARA LA INSTALACION

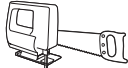
- | | | | | | | | |
|----------------------------------|---|---------------------|---|---|--|---|---|
| Cinta Métrica |  | Alicates |  | Tapones para cable |  | Guantes de protección |  |
| Cutter |  | Lentes de seguridad |  | Taladro con brocas: 5/16" y 3/8" |  | Retén de cable |  |
| Nivel |  | Cinta de aislar |  | Destornilladores: Phillips (Posidrive) # 2 Torx # 2 |  | Conducto de 8" La longitud dependerá ajustarse a la instalación |  |
| Pinzas para cortar y pelar cable |  | Masking tape |  | Martillo |  | Caladora o Taladro |  |

ACCESORIOS CONDUCTOS

Use esta tabla para calcular las longitudes máximas admisibles.















NOTA: no exceder las longitudes máximas admisibles.

Conductos flexibles: si se usan conductos flexibles de metal, todos los valores de los pies de la mesa deberían ser doblados. El conducto flexible de metal deberá ser lo más recto, liso y extendido posible.

NO USE conductos plásticos flexibles

NOTA: cualquier sistema de ventilación domestico, como una campana extractora, podría interrumpir el propio flujo del aire de combustión y gases de combustión, requeridos por chimeneas, hornos de gas, calentador de agua de gas y otros sistemas naturales de ventilación. Para minimizar la posibilidad de interrupción de tales sistemas naturales de ventilación, siga las instrucciones del fabricante sobre los elementos de calefacción y los estándares de seguridad, como los publicados por NFPA y ASHRAE.

Esta campana se debe usar con un conducto redondo de 8".

Pieza del conducto	Dimensiones	Longitud equivalente*	Cantidad usada	Longitud total equivalente
	Redondo recto	1 ft. (Longitud por pie)		
	3-1/4" x 12" 3-1/4" x 24" recto	1 ft. (Longitud por pie)		
	8" redondo 90° codo	15 ft.		
	8" redondo 45° codo	8 ft.		
	3-1/4" x 12" 90° codo	11 ft.		
	3-1/4" x 12" o 45° codo	6 ft.		
	3-1/4" x 12" 90° codo plano	24 ft.		
	8" redondo hasta 3-1/4" x 12" or 3-1/4" x 24" transición	1 ft.		
	3-1/4" x 12" to 8" transición redonda	8 ft.		
	8" redondo to 3-1/4" x 12" or transition 90° elbow	16 ft.		
	3-1/4" x 12" hasta 8" redondo transición redonda 90° codo	17 ft.		
	8" redondo casquete de pared con regulador	30 ft.		
	3-1/4" x 12" casquete de pared con regulador	30 ft.		
	8" casquete de techo redondo	26 ft.		
	8" respirador de techo redondo	26 ft.		

Total conducto _____

Ubicación de los conductos y de la instalación eléctrica

- Determine la ubicación exacta de la campana.
- Localice la plantilla contenida con la documentación.
- La altura de la instalación se determina a través de la siguiente imagen. Señale la ubicación.

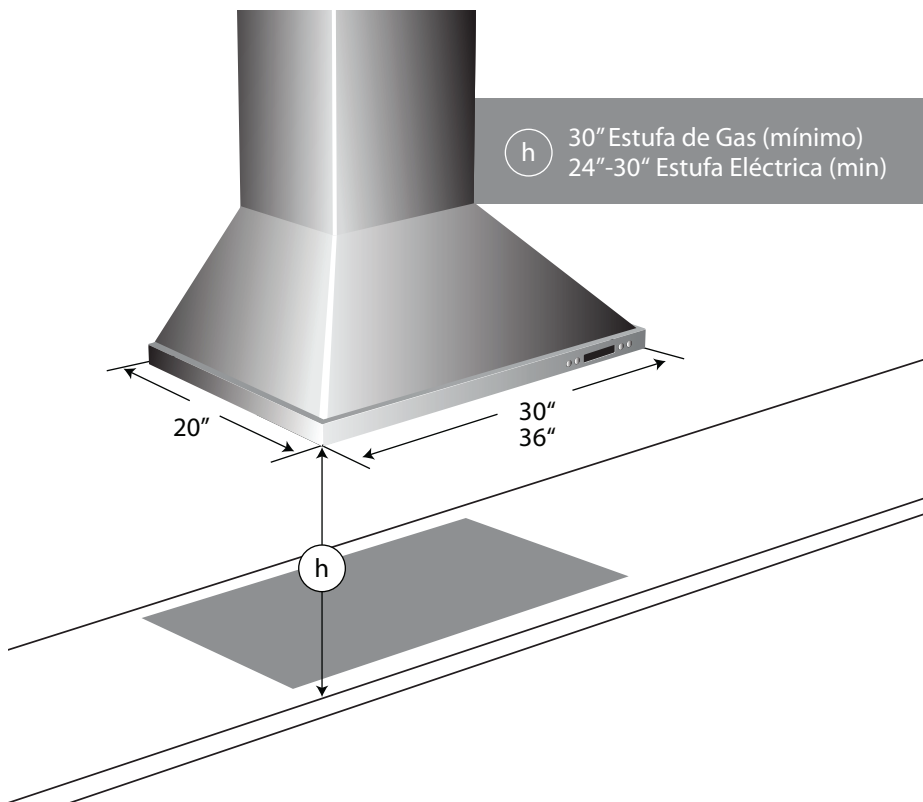

- Altura de la instalación: 30" (mínimo) si se tiene estufa de gas o 24" hasta 30" en caso de estufa eléctrica.
- Utilice un nivel para trazar una línea horizontal recta sobre la pared, para establecer la altura deseada.
- Ubique la línea central de la superficie de cocción. Utilice un nivel para trazar una línea vertical sobre la pared.

VERIFIQUE QUE LA LINEA SEA PERFECTAMENTE PERPENDICULAR.

Montaje del soporte de la cubierta del conducto

Opción A - Cubierta del conducto fija

- De la línea horizontal trazada en la sección anterior, dibuje una línea horizontal paralela como se muestra abajo.
- Centre el soporte en la línea horizontal superior y alinéela con la línea central, como se describe en el siguiente dibujo.

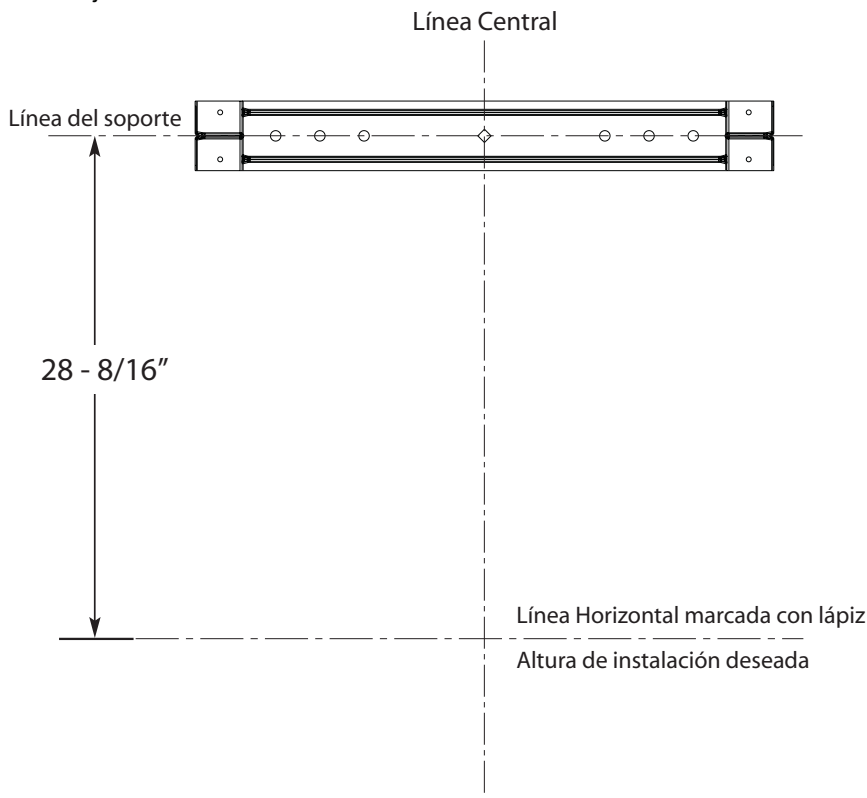

- Señale la ubicación de los orificios, para los tornillos en la pared.

IMPORTANTE. Asegúrese de que dichos orificios sean nivelados y centrados con la línea central. (Esta instrucción también aplica a paredes de concreto)

- Taladre los orificios guía 5/16" en las posiciones marcadas
- Instale los taquetes expansivos de pared.
- Con la mano inserte los tornillos para madera dentro de los taquetes, para permitir que estos se expandan. Retire los tornillos
- Asegure el soporte a la pared con los tornillos de madera y taquetes.

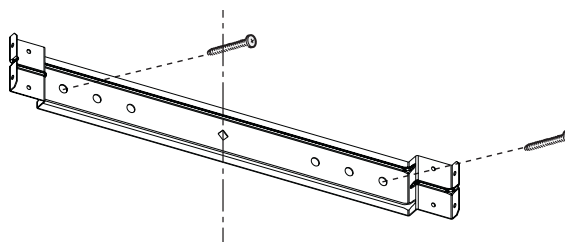

Opción B - Cubierta del conducto telescópica

El soporte del conducto, deberá ser instalado contra la pared posterior a ras con el techo. Este soporte, sujetará la cubierta del conducto de la parte superior en su lugar (este accesorio no está incluido en la campana).

Asegure el soporte de pared:

- Alinee la línea de centro marcada en el soporte con la línea de centro de la pared.
- Señale la posición de 2 orificios en la pared.
- Taladre los orificios guía con una broca de 5/16" en los lugares marcados
- Instale los taquetes expansivos a la pared.
- Con la mano inserte los tornillos para madera dentro de los taquetes para permitir que estos se expandan. Retire los tornillos.
- Sujete el soporte en la pared con tornillos de madera y taquetes.

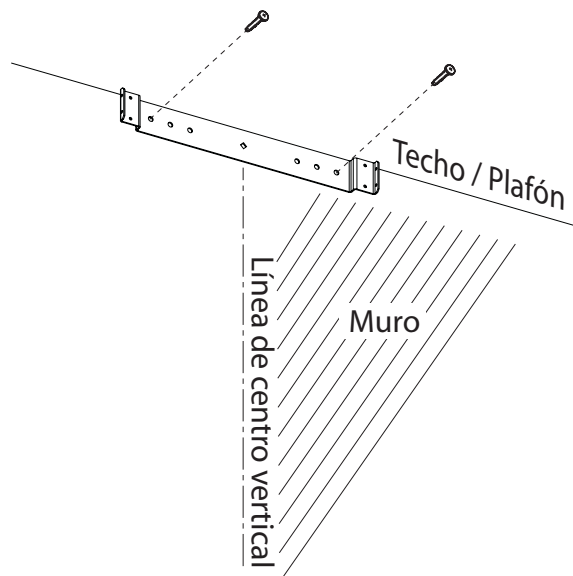

Instalación del conducto hacia el techo

Si el conducto ofrecerá la salida del aire hacia el techo:

- Utilice el nivel para trazar una línea recta, desde la línea central de la plantilla hasta el techo.
- Mida por lo menos $4 - 12/16$ " desde la pared hasta el centro del círculo de un orificio de $8 - 1/2$ " en el techo.

Instalación del conducto hacia la pared

Si el conducto ofrecerá la salida del aire atrás:

- Utilice un nivel para trazar una línea recta hacia arriba desde la línea central de la plantilla.
- Mida por lo menos $23 - 12/16$ " (la medida podría cambiar dependiendo del codo que se usa) sobre la línea que indica la parte inferior de la altura de la instalación, al centro del círculo del orificio del conducto con un dia. de $8 - 1/2$ ". (El orificio podría ser alargado para el codo del conducto).

Ubicación del cableado eléctrico de casa

- La caja de conexión se encuentra en la parte superior de la campana.
- El cableado deberá entrar en la pared por lo menos de 20" por encima de la altura inferior de la instalación y entre $5 - 7/8$ " y $4 - 7/8$ " del lado izquierdo de la línea de centro.
- Utilice para la instalación conducto de metal de $1/2$ " enlistado por UL

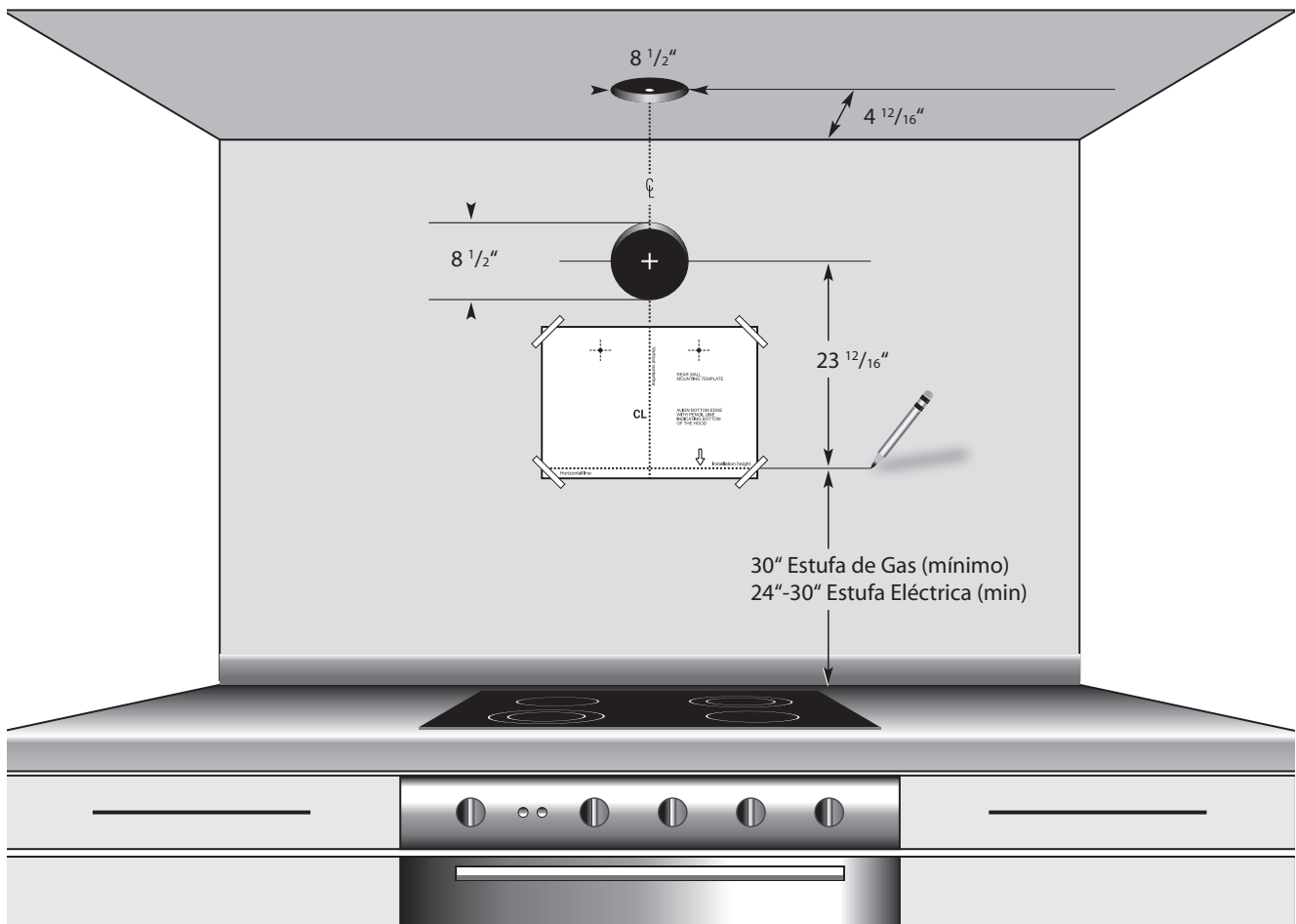

Instalación del armazón de soporte para la campana

- Si se cuenta con pared falsa (cartón yeso) marque la ubicación de los orificios para los tornillos. Y retire la plantilla.
- Remueva (corte) lo suficiente de pared para posicionar 2 postes verticales en la ubicación de los orificios referenciados en el punto anterior con ayuda de la plantilla.
- Instale dos soportes horizontales de por lo menos 4" X 2" entre dos postes de la pared, en donde deberán ir posicionados los orificios inferiores.
- Use abrazaderas (bridas) detrás de ambos lados del soporte para sujetarlo hacia la pared.
- Reinstale la pared falsa (cartón yeso), resane y termine.

IMPORTANTE:

El armazón debe ser capaz de sostener 100 lb.

ADVERTENCIA: Cuando instale en un muro de tablaroca no deberá usar los taquetes. Omita los pasos que hagan referencia a los taquetes en las siguientes instrucciones.

Montaje de la campana (Esta instrucción se aplica para paredes de concreto)

ADVERTENCIA:

Se necesitan 2 personas para levantar y posicionar la campana en los pernos (tornillos) de montaje.

- Coloque la plantilla sobre la pared a lo largo de la línea horizontal. Asegúrese de que la plantilla esté nivelada y centrada con la línea de centro.
- Marque en la pared donde deberán ir los orificios "superiores".
- **Taladre los orificios de 5/16" en las posiciones marcadas.**
- Instale taquetes expansivos de pared.
- **IMPORTANTE:** Controle que dichos orificios, estén nivelados y centrados correctamente con la línea de centro vertical.
- Posicione y asegure los tornillos para madera "superiores", con la mano. Deje ¼ " de distancia entre la cabeza del tornillo y la pared.
- Monte la campana sobre los tornillos "superiores".
- Marque las posiciones de los orificios para los tornillos "inferiores" en la pared usando un lápiz.

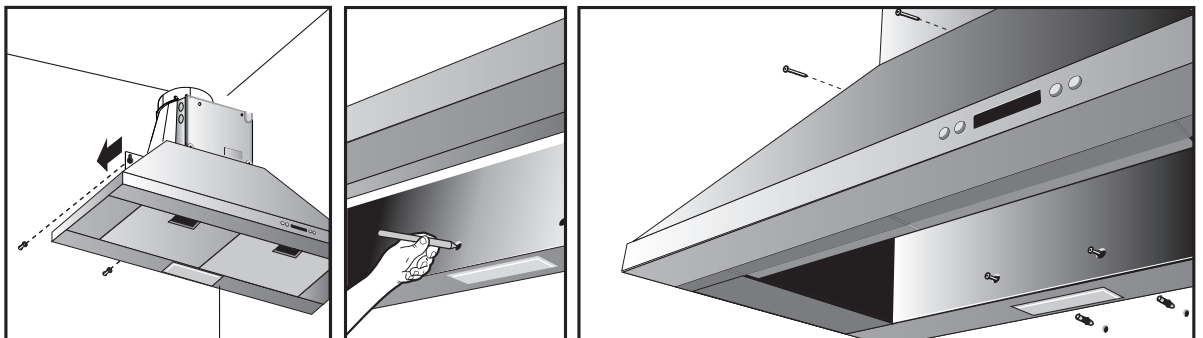

- Retire la campana
- Taladre los orificios de 5/16" en las posiciones marcadas
- Instale los taquetes expansivos de pared.
- Apriete con la mano los tornillos inferiores para madera. Retire los tornillos.
- Coloque la campana en los tornillos "superiores"
- Atornille y apriete con la mano los tornillos "superiores" para madera.
- Atornille y apriete con la mano los tornillos "inferiores" para madera.

Conexión del conducto

- Instale el conducto, haciendo conexiones en dirección a la corriente de aire, como se ilustra
- Empuje el conducto encima de la salida de escape.
- Selle hermeticamente todas las coyunturas (articulaciones) de los conductos y las abrazaderas de conexión con cinta para conductos.
- Realice la misma operación para la salida de aire de pared o de techo.

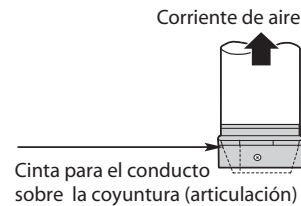

Preparación de la conexiones eléctricas

ADVERTENCIA:

RIESGO DE DESCARGA ELÉCTRICA

APAGUE EL CIRCUITO PRINCIPAL EN EL PANEL DE SERVICIO ANTES DE CONECTAR ESTA UNIDAD.

CIRCUITO REQUERIDO : 120 V, 15 ó 20 AMP.

SI EL CABLEADO DOMÉSTICO NO ES UNA INSTALACIÓN CON 3 CABLES (NEUTRAL, LINEA Y TIERRA), UNA CONEXIÓN DE TIERRA DEBE SER PROVEIDA POR EL INSTALADOR. CUANDO EL CABLEADO DOMÉSTICO ES DE ALUMINIO, ASEGURESE DE UTILIZAR CONECTORES COMPUESTOS DE ALUMINIO A COBRE ANTI-OXIDANTES APROBADOS POR U.L.

INSTRUCCIONES PARA LA INSTALACION DE TIERRA ELECTRICA

ESTE DISPOSITIVO TIENE UNA CAJA DE CONEXIÓN ELÉCTRICA CON TRES CABLES, EL COLOR DEL CABLE VERDE/ AMARILLO SIRVE PARA LA PUESTA A TIERRA DEL DISPOSITIVO PARA PROTEGERLE CONTRA DESCARGAS ELÉCTRICAS, EL CABLE VERDE/AMARILLO DEBE ESTAR CONECTADO AL CABLE DE TIERRA EN SU SISTEMA ELÉCTRICO DOMÉSTICO, Y BAJO NINGUNA CIRCUNSTANCIA DEBE SER CORTADO O REMOVIDO. NO HACERLO, PODRIAN CAUSAR RIESGO DE MUERTE O CHOQUE ELÉCTRICO.

- Quite la cubierta de la caja de conexión y el prepunzonado en la parte superior del lado izquierdo.

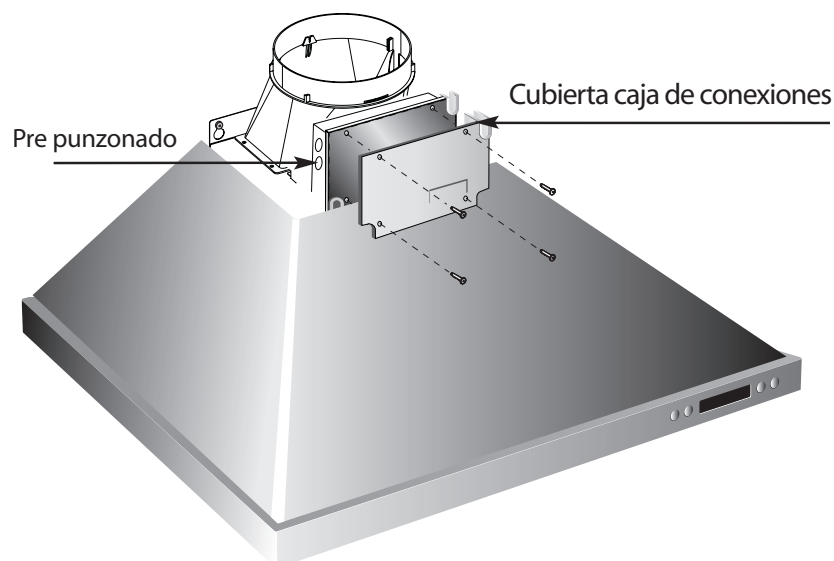

- Asegure el conducto eléctrico de metal a la caja de contactos dispositivos de ensamble aprobados por UL

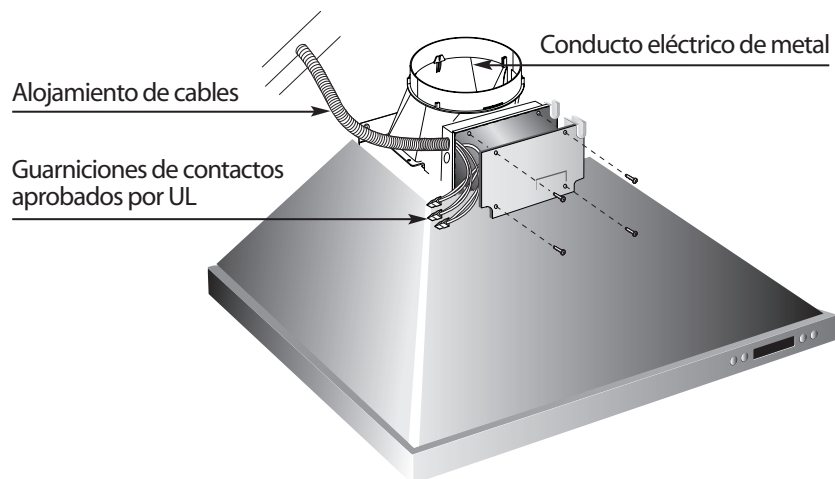

- Conexiones eléctricas:
 - Para conectar el "Neutro", junte a través de una tuerca para cable, el cable blanco (desde el conducto) al cable blanco de la caja de conexión.
 - Para conectar la "Línea", junte a través de una tuerca para cable, el cable negro (desde el conducto) al cable negro de la caja de conexión.
 - Para conectar la "Tierra", junte a través de una tuerca para cable, los cables Verde/Amarillo (desde el conducto) a los cables Verde/Amarillo de la caja de conexión.
- Coloque de nuevo los cables en la caja de conexión.
- **IMPORTANTE: Asegúrese de que los cables no estén pinchados (descubiertos).**
- Sujete la cubierta de la caja de conexión con tornillos originales.

Montaje de la cubierta del conducto

- Coloque la cubierta del conducto por encima de la campana montada.
- Deslice la parte inferior del conducto en el área asignada
- Coloque la parte superior del soporte de la cubierta del conducto. Si se usa una cubierta telescópica del conducto, tome la parte superior de la cubierta telescópica del conducto y posicónela en el soporte de montaje de la cubierta del conducto.
- Sujete la parte superior del conducto con 2 tornillos de montaje 2 provistos.
- Sujete la parte inferior del conducto con 2 tornillos de montaje 2 provistos.

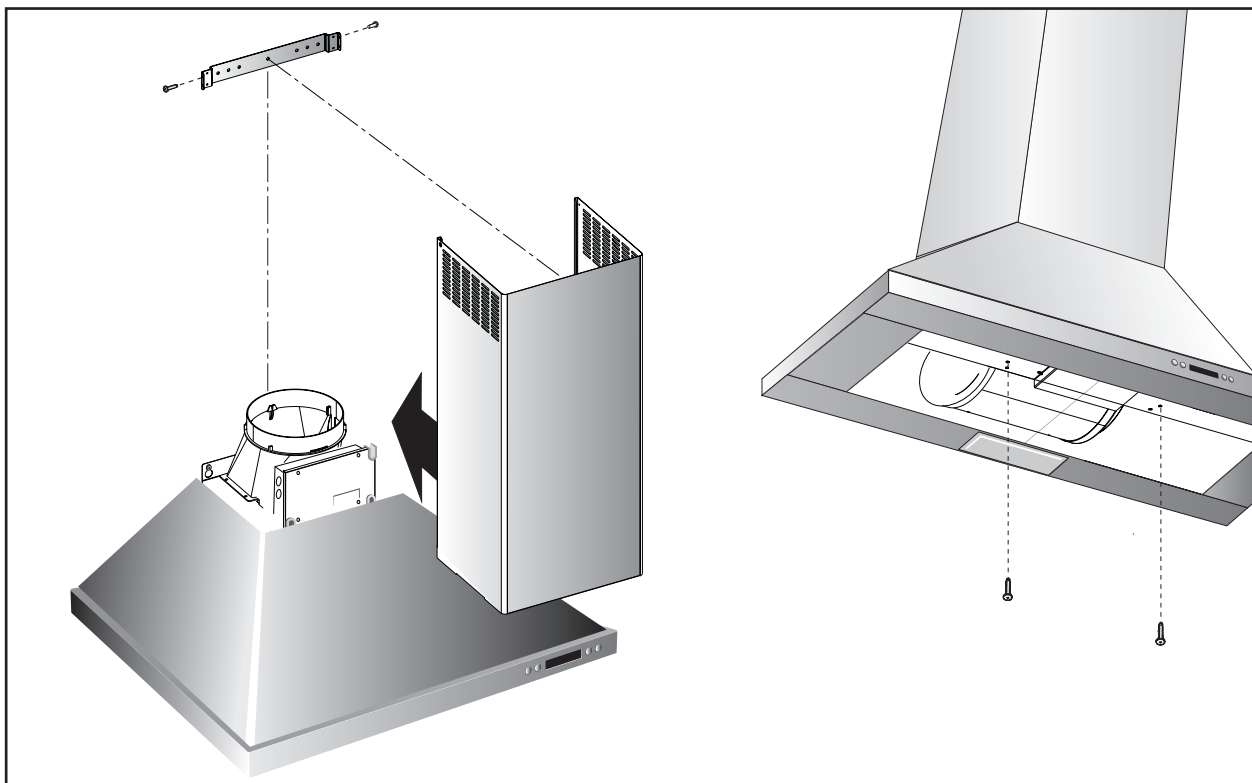

Instrucciones para el Uso y el Mantenimiento

Antes de utilizarla campana, lea cuidadosamente este manual. La información en las siguientes páginas, le ayudarán a usar y mantener adecuadamente su campana. Téngalo a mano para responder a sus preguntas.

Si recibe una campana dañada, contacte inmediatamente al comerciante (fabricante) que le vendió la campana.

Para recibir servicio, vea las páginas de servicios al consumidor en la parte posterior de este manual. Primero contacte a las personas que ofrecieron su servicio al dispositivo, explique porque usted no está satisfecho. En la mayoría de los casos esto resolverá el problema. Si usted no está satisfecho refiérase a la garantía y escriba todos los detalles (datos) incluyendo su número de teléfono.

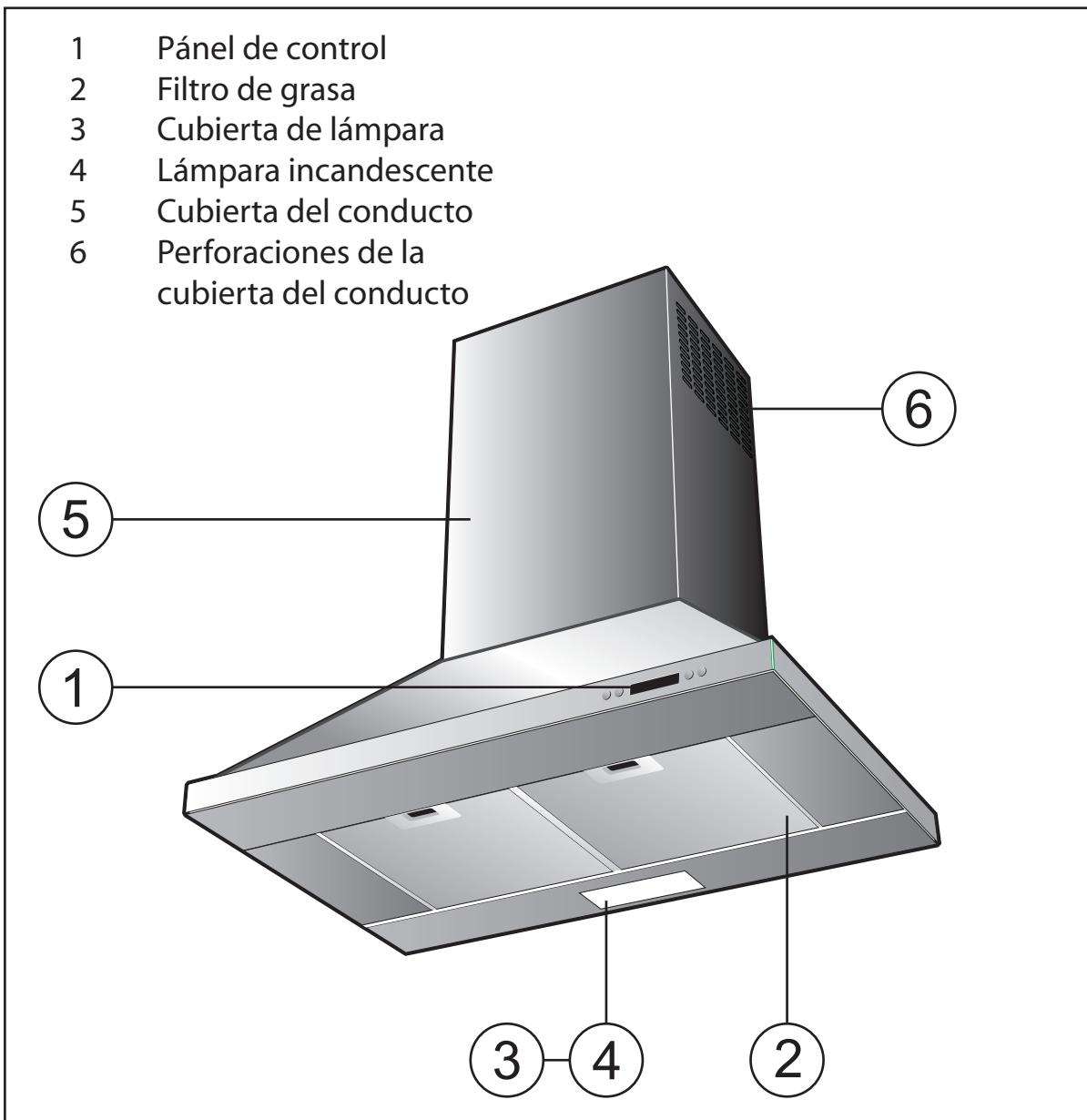

Controles y características

Esta campana está equipada con un control electrónico para motor y para lámpara. El control tiene 3 velocidades para el ventilador, enciende/apaga (ON/OFF) la luz y tiene la función de temporizador (Timer). En el siguiente dibujo, están descritas las funciones principales.

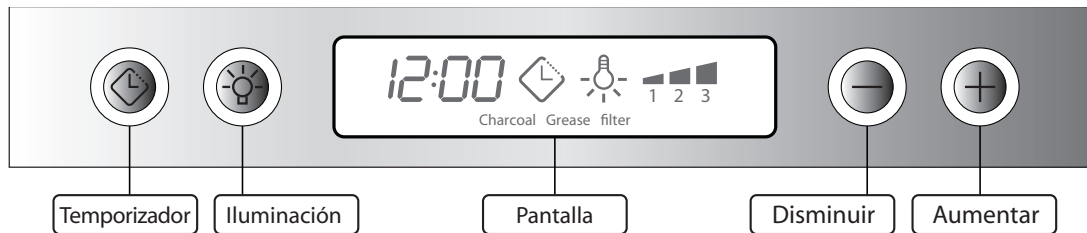

1. Tecla Temporizador

- El tiempo por defecto es 10 minutos, y puede ser ajustado entre 20 minutos y un 1 minuto.
- Después de pulsar la Tecla Temporizador, el control accede a la modalidad setup temporizador y el usuario, puede ajustar la cuenta atrás del temporizador con las teclas “-” y “+” en 5 segundos. El temporizador puede ser usado inmediatamente, pulsando la tecla del temporizador, después de haber establecido la duración o pulsando la tecla del temporizador dos veces (por defecto 10 minutos).
- Si el usuario no presione ninguna tecla dentro de 5 segundos, empezará la cuenta atrás.
- Durante el ajuste del temporizador, las teclas “-” y “+” son dedicadas al temporizador y no ocurrirá ninguna otra acción del motor.
- Una vez que el temporizador ha sido activado, puede ser cancelado pulsando de nuevo la tecla temporizador.

2. Tecla de Iluminación

- Presione la tecla de iluminación para encender (La lámpara debe estar previamente apagada).
- Presione la tecla de iluminación para apagar (La lámpara debe estar previamente encendida).

3. Pantalla - Muestra la programación de la campana.

4. “-” Tecla. Disminución Velocidad/ OFF

- Esta tecla se usa para disminuir la velocidad del ventilador, o para apagar (OFF) el ventilador.
- El ventilador se apagará (OFF) si se pulsa el botón “-” y la campana estaba en la primera velocidad.
- Si el ventilador está en la segunda velocidad, se pulsa el botón “-”, el botón será ajustado en la primera velocidad.
- Si el ventilador está en la tercera velocidad”-”se pulsa el botón, el botón será ajustado en la segunda velocidad.
- Si el ventilador está apagado (OFF) y se pulsa el botón “-”, se iluminará la luz de la pantalla.

5. “+” Tecla. Aumento Velocidad / ON

- Este botón se usa para aumentar la velocidad del ventilador, o encender el ventilador.
- El ventilador se encenderá si se pulsa el botón “+” y la campana estaba apagada.
- Si el ventilador está en la primera velocidad y se pulsa el botón “+”, el ventilador será ajustado en la segunda velocidad.
- Si el ventilador está en la segunda velocidad y se pulsa el botón “+”, el ventilador será ajustado en la tercera velocidad
- Si el ventilador está en la tercera velocidad y se pulsa el botón “+”, emitirá un pitido.

FUNCIONES ESPECIALES

Programación del reloj

- El reloj, puede ser reprogramado en cualquier momento, excepto durante una acción activa de temporizador.
- El reloj está configurado con el formato de doce horas y los horarios validos van de 1:00 a 12:59.
- El reloj puede ser reprogramado pulsando la tecla “Temporizador” por 5 segundos, y después, el reloj puede ser ajustado con las teclas “+” y “-”. Colon “:” destellará indicando la modalidad programación del reloj.
- El usuario puede incrementar / disminuir los minutos de 1 minuto, pero si sigue pulsando las teclas “+”/“-” por más de 1 segundo, los incrementos / disminuciones serán de 5 minutos. Durante esta opción el control redondeará a los 5 minutos más cercanos.
- El usuario puede terminar la reprogramación del reloj pulsando la tecla “timer”.
- Después de 1 minuto, si no se pulsa ninguna tecla, el control aceptará la hora del reloj programada y añadirá un minuto a la hora ajustada.

Alarma de Saturación de Filtros de Grasa

- Después de treinta horas de funcionamiento, el display mostrará “Filtro de Grasa” si el ventilador está activo. Cuando este icono se muestra en el display, es necesario lavar los filtros de grasa instalados.
- Para desactivar la alarma saturación de filtros de grasa, el usuario debe pulsar la tecla “+” por 5 segundos, después de esta acción, el icono “filtro de grasa” no aparecerá en el display, y la campana vuelve al display de funcionamiento normal.

Alarma de Saturación del Filtro de Carbón (Accesorios para opción recirculante)

- Después de ciento veinte horas de funcionamiento del ventilador, el display mostrará “Filtro de Carbón” si el ventilador está activo. Cuando este ícono se muestra en el display, es necesario lavar o sustituir los filtros de carbón instalados.
- Para reajustar la indicación de saturación de los filtros de carbón, el usuario debe pulsar la tecla “-” por 5 segundos, después, el icono “filtro de carbón” no aparecerá en el display, y la campana vuelve al display de funcionamiento normal.

Señales Auditivas de activación y desactivación

- Las señales auditivas, pueden ser activadas o desactivadas pulsando la tecla “Luz” por 5 segundos.
- Si la señal auditiva es activada, un tono debe sonar y el símbolo “Snd” aparece en el display por 2 segundos.
- Si la señal auditiva es desactivada, el símbolo “Snd” aparece en el display por 2 segundos y no habrá ningún sonido.

Inclusión y exclusión del filtro de carbón (Accesorios para opción recirculante)

- La inclusión o exclusión puede ser establecida pulsando los botones “-” y “+” al mismo tiempo por 5 segundos.
- La inclusión o exclusión del filtro de carbón debe ser escogida mientras las lámparas y el motor están apagados (OFF).
- Cuando el filtro ha sido excluido, la alarma del filtro de carbón está desactivada.

Sensor de Calor

- El control esta equipado con un sensor térmico que encenderá el motor en la segunda velocidad si el calor que rodea al control es demasiada (más de 70°C).
- Si el motor está apagado (OFF) o si está en la primera velocidad, el motor será ajustado automáticamente en la segunda velocidad.
- Durante este estado, el consumidor podría aumentar la velocidad de éste hasta la tercera velocidad pero no puede disminuir la velocidad.
- Cuando el nivel de la temperatura de la campana llega al nivel normal, el motor funcionará con el ajuste definido por el usuario, antes que se active la alarma.

Mantenimiento del filtro de grasa

El filtro de metal atrapa la grasa emitida por la comida en la superficie de cocina. El filtro debe estar siempre instalado cuando se usa la campana.

Para quitar:

- Empuje el cerrojo del filtro / pivote en dirección del centro del filtro.
- Una vez que el pivote ha sido empujado, baje despacio el filtro.

Para sustituir :

- Introducir el filtro en las ranuras.
- Empuje el cerrojo del filtro / pivote en dirección del centro del filtro.
- Una vez que el pivote ha sido empujado, levante despacio el filtro hasta la parte superior y suelte el pivote.

Para limpiar:

- Lave el filtro en agua jabonosa y enjuague en agua limpia o lávelo en el lavavajillas.
- No use limpiadores abrasivos.

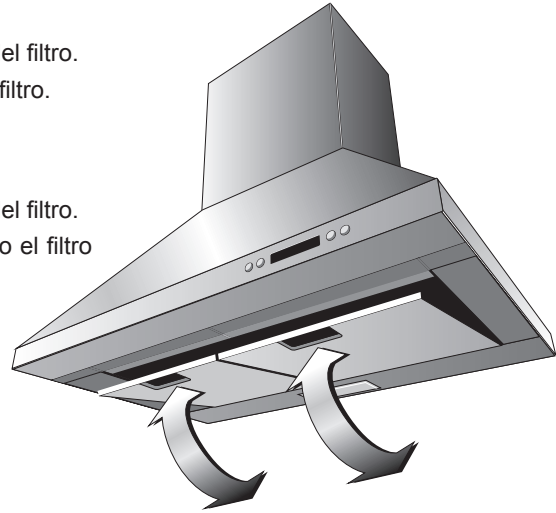

Mantenimiento de la campana

- Limpie con un trapo húmedo, jabonoso y seque con un trapo limpio. Puede ser también usado un limpiador para vidrios.

CUIDADO: No moje el panel de control.

- No use una estopa de acero; podría rasguñar la superficie.
- Para limpiar la superficie de acero inoxidable, use agua jabonosa caliente, limpiador para acero inoxidable o cera. Frotar siempre siguiendo la dirección de la veta.

Siga las instrucciones del limpiador para limpiar la superficie de acero inoxidable.

Mantenimiento de la lámpara

- Use un destornillador Phillips # 2 para quitar la cubierta de la lámpara. Quitar con cuidado.
- Quite la lámpara dañada (giran el contador según las agujas del reloj) y sustituir con otra lámpara. (Lámpara E12 Philips 120V, 40W)

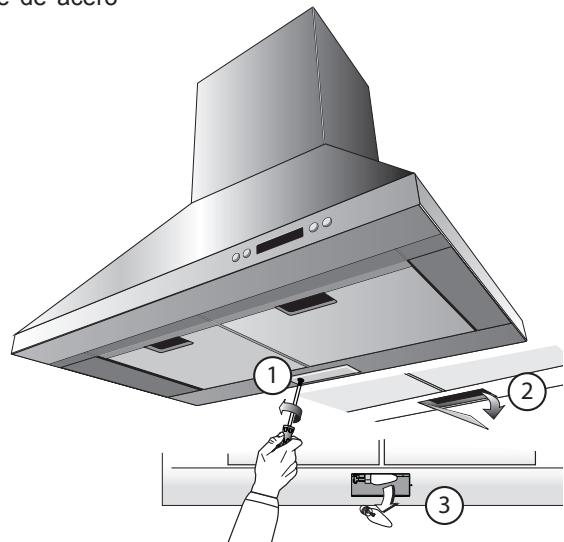

Colocación del Filtro de Carbón (Accesorios Recirculación)

Encaje el colchón del filtro de carbón sobre la parte superior de cada filtro de grasa.
Use los resortes provistos para ajustarlo en su lugar.

Nota:

Cuando se quita para sustituirlo con uno nuevo, no quite los resortes de sujeción, extraiga uno rotando hacia fuera.

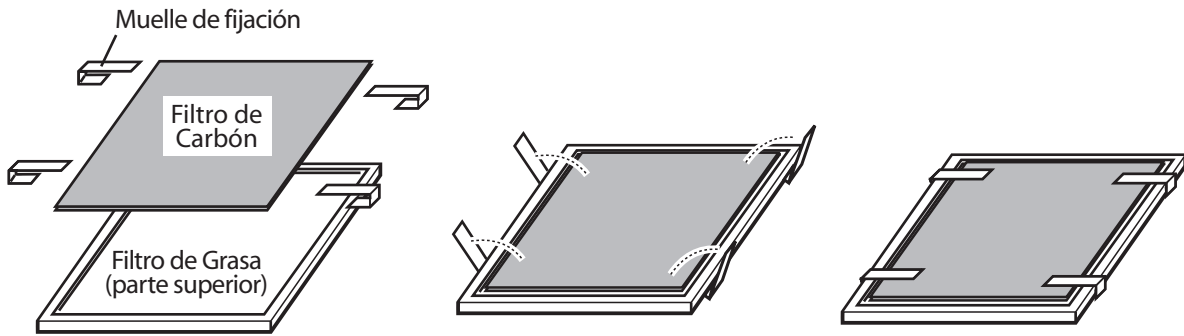

Instalación Válvula Anti-Retorno

- Introduzca el extremo "a" de la barra en la transición, tirando hacia fuera hasta que cruce el material de la transición con un poco de fuerza.
- Coloque el extremo "b" de la barra en la transición. Tire hacia fuera hasta que cruce el material de la transición con un poco de fuerza, la barra debe ser simétrica en ambos lados.
- Con las pinzas, doble ambos extremos de la barra, hacia la transición.

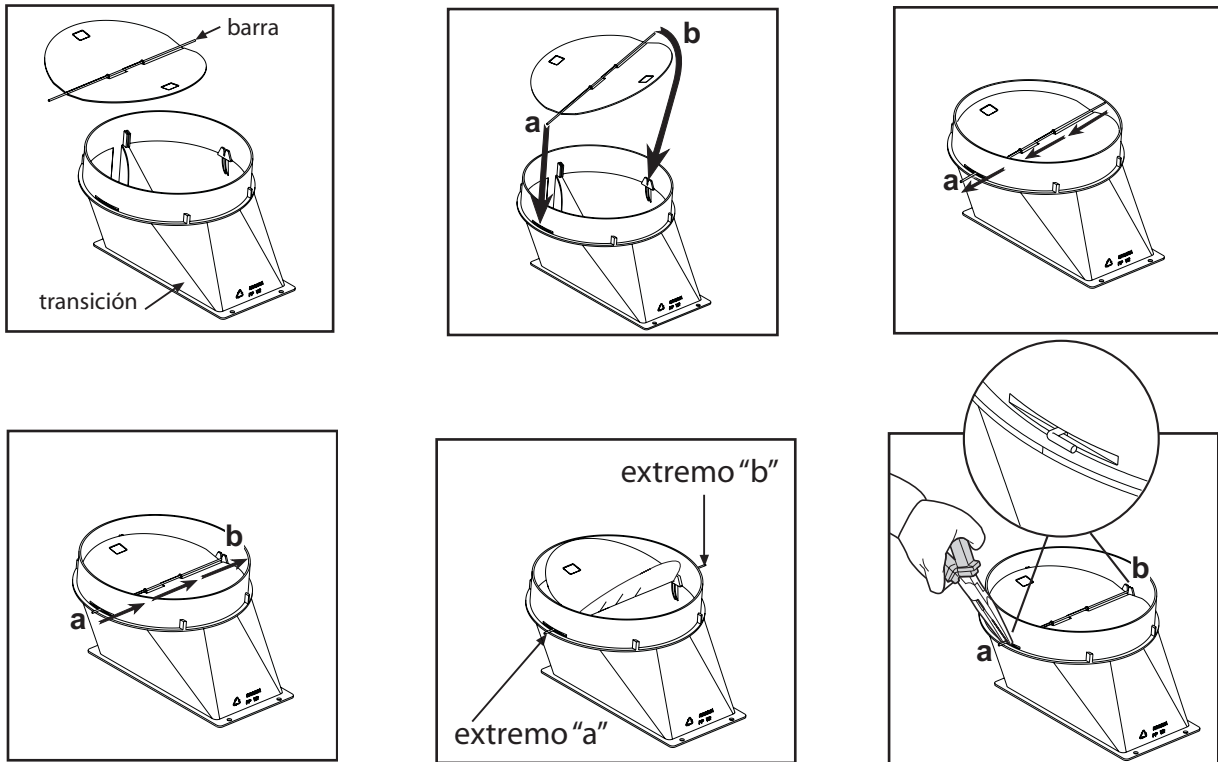

Instalación del deflector de aire (Accesorios para opción recirculante)

Monte el deflector de aire en el soporte del cubreducto con 4 tornillos de montaje provistos, así como mostrado.
Mida desde la parte inferior del deflector de aire hasta la parte inferior del escape de la campana, así como mostrado.

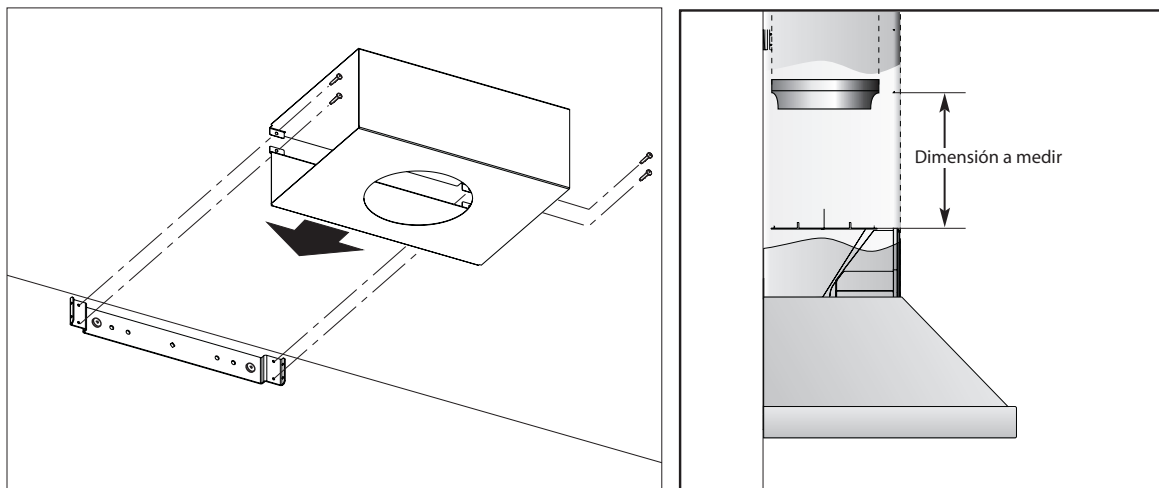

Corte el conducto según el tamaño medido

Desinstale el colector de aire quitando los 4 tornillos de montaje

Coloque el deflector montado y la cubierta del conducto, por encima de la salida de escape desde la campana

Monte el colector de aire con la cubierta del soporte del conducto con 4 tornillos de montaje provistos, así como mostrado.

Use la cinta para conductos, para sellar el colector a la salida de escape desde la campana.

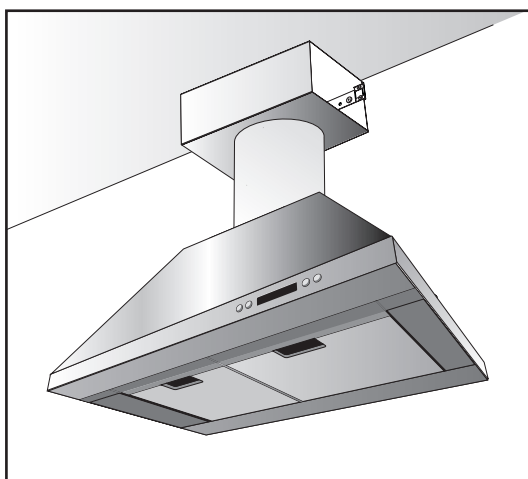

Kit cubierta telescópica del conducto

Para la instalación de la cubierta del conducto telescópico, refiérase a la sección Instrucciones Instalación (opción B cubierta conducto telescópico y ensamblaje cubierta conducto).

Tipo de Problema	Causas posibles	Acciones recomendadas
La lámpara no enciende	El control electrónico no funciona debido al voltaje excesivo	a) Al presionar cualquier botón el LCD se enciende y los iconos están en su lugar? Si, proceda con la siguiente secuencia de diagnóstico. No, Reemplace el control y la interfase del usuario
	La lámpara no fué atornillada correctamente	1) Remueva la cubierta de la lámpara 2) Atornille la lámpara hasta el fondo del socket 3) Verifique
	La lámpara no sirve	1) Remueva la lámpara. 2) Verifique si la lámpara no funciona revisando que los filamentos no estén quemados y que estén en su lugar correcto. 3) Cámbiela si es necesario. 4) Verifique
	Durante la limpieza de la campana, el enchufe del motor se aflojó y existe un falso contacto en el enchufe principal	1) Abra la caja de control retirando los 6 tornillos. 2) Desconecte la campana de la corriente eléctrica. 3) Verifique que el enchufe que sale del motor esté bien conectado al enchufe ensamblado en el plástico, verificando que el sistema de esclusas en los enchufes esté bien colocado. 4) Si los enchufes no están bien conectados: - Sostenga y mantenga presionados los enchufes principales unidos al plástico blanco. 5) Conecte la campana a la corriente eléctrica y verifique
El ventilador no funciona	El control electrónico no funciona. Debido a exceso de voltaje	a) Al presionar cualquier botón el LCD se enciende y los iconos están en su lugar? Si, proceda con la siguiente secuencia de diagnóstico No, reemplace el control y la interfase del usuario
	Durante la limpieza de la campana el enchufe del motor se aflojó y existe un falso contacto en el enchufe principal.	1) Abra la caja de control retirando los 6 tornillos. 2) Desconecte la campana de la corriente eléctrica. 3) Verifique que el enchufe que sale del motor esté bien conectado al enchufe ensamblado en el plástico, verificando que el sistema de esclusas en los enchufes esté bien colocado. 4) Si los enchufes no están bien conectados: - Sostenga y mantenga presionados los enchufes principales unidos al plástico blanco. 5) Conecte la campana a la corriente eléctrica y verifique
El extractor es muy ruidoso	Los filtros están sucios	1) Verifique que los filtros de grasa y/o carbón estén limpios. 2) Si no están limpios cambie el filtro de carbón o lave el filtro de grasa y verifique.
Falso contacto en los enchufes	Durante la limpieza de la campana el enchufe del motor se aflojó y existe un falso contacto en el enchufe principal	1) Abra la caja de control retirando los 6 tornillos. 2) Retire la campana de la corriente eléctrica. 3) Verifique que el enchufe que sale del motor esté bien conectado al enchufe ensamblado en el plástico verificando que el sistema de esclusas en los enchufes esté bien cerrado. 4) Si los enchufes no están bien conectados: - Sostenga y mantenga presionados los enchufes principales unidos al plástico blanco - Empuje hacia adentro los enchufes del motor / lámpara hasta que el sistema de esclusas esté bien colocado 5) Conecte la campana a la corriente eléctrica y verifique.
La campana o la lámpara no funcionan	Una terminal o un enchufe están flojos.	1) Abra la caja de control retirando los 6 tornillos. 2) Retire la campana de la corriente eléctrica. 3) Verifique que el enchufe que sale del motor esté bien conectado al enchufe ensamblado en el plástico verificando que el sistema de esclusas en los enchufes esté bien cerrado. 4) Si los enchufes no están bien conectados: - Sostenga y mantenga presionados los enchufes principales unidos al plástico blanco - Empuje hacia adentro los enchufes del motor / lámpara hasta que el sistema de esclusas esté bien colocado 5) Conecte la campana a la corriente eléctrica y verifique.

Descripción de Partes

Kit recirculación sin conducto	REC KIT DEKOR
Filtro de carbón	CHF KIT DEKOR
Kit de extensión (cubierta telescópica del conducto)	TEL CHN ARIETTA
Válvula Anti-Retorno	NRV DEKOR
Repuesto de filtro de grasa	GRF KIT DEKOR

OBTENER SERVICIOS BAJO GARANTÍA:
O cualquier Pregunta Relacionada con los
Servicios, por favor, llame: 1-888-732-8018

Engrape su recibo aquí.
Como demostración de la adquisición, es
necesaria la fecha, para cualquier servicio
bajo garantía.

Garantía

OBTENER SERVICIOS BAJO GARANTIA: Usted debe presentar una prueba de la fecha original de adquisición. Conserve una copia de su nota de compras con fecha, para obtener servicios bajo garantía

Garantía de componentes y servicio:

Por un periodo de un año desde la fecha original de compra, ofreceremos sin costo alguno, el reemplazo de piezas no consumibles o componentes que han fallado debido a defectos de fabricación.

Durante este año de garantía limitada, también ofreceremos sin costo alguno, la mano de obra y el servicio en su domicilio para reemplazar la parte defectuosa.

Lo que no cubre:

- Daños a la campana ocasionados por inundaciones, actos de Dios, fuego y accidentes.
- Daños causados después de la entrega.
- Reemplazo de fusibles o el reajuste de la caja de contactos del circuito eléctrico.
- Viajes de servicio a su domicilio para enseñarle a usar o instalar el producto.
- Lámparas, filtros de grasa, filtros de carbón y otras partes consumibles.
- El desgaste natural del acabado, así como el desgaste ocasionado por el mantenimiento inadecuado, el uso productos para limpieza corrosivos y abrasivos, y otros limpiadores para hornos.

Esta Garantía será anulada cuando:

- El producto ha sido dañado debido a una instalación inadecuada y no haber seguido las instrucciones para su instalación, traslado o mantenimiento.
- Daños Incidentales o de consecuencia causados por posibles defectos de este electrodoméstico.
- Daños por alteración o modificación, al producto que puedan causar fallas en la operación de acuerdo con las especificaciones funcionales.
- Daños debidos a conexiones inapropiadas con equipos de otros fabricantes.
- Daños al producto por ser usado con negligencia, abuso, uso indebido o utilizado para otros propósitos al cual fué fabricado, o bien uso comercial.
- Reparaciones, modificaciones o servicios inadecuados realizados al producto por agentes no autorizados.

Quien está cubierto:

Esta garantía se extiende al comprador original para productos comprados para uso doméstico en los 48 estados principales de los Estados Unidos de América, Hawaii, Washington D.C., Alaska, Guam, Puerto Rico y las Islas Vírgenes.

Esta garantía es intransferible y aplica solamente para el comprador original y no se extiende a los propietarios subsecuentes de este producto. La presente garantía sustituye expresamente cualquier otra garantía, ya sea expresa o implícita, incluyendo, sin limitar, todas las garantías implícitas de comerciabilidad o idoneidad para un fin concreto, así como todas las demás obligaciones a cargo de Elicamex. Sin embargo, en caso de que la renuncia a las garantías implícitas resultara inaplicable de acuerdo a la ley vigente, la vigencia de cualquier garantía implícita derivada de la aplicación de la ley será limitada a un periodo de 1 (un) año, contado a partir de la fecha de compraventa originaria al menudeo, o por un periodo mas amplio en caso de que éste último sea previsto por la ley aplicable.

Esta garantía no cubre ningun daño especial, fortuito y/o consecuente, ni la pérdida de beneficios, sufridos por el comprador original, de sus clientes y/o de los usuarios del producto.

Tenga su comprobante de compra con la fecha, lista para cuestiones de garantía.

O bien escriba a:

Elicamex S.A. de C.V.
Av. La Noria 102
Ampliación Parque Industrial Querétaro
México
C.P. 76220