

**SUPPLIED COMPONENTS:**

This package contains all of the components required to install  
 1 Pocket/ Pocketless Door.

**COMPONENTS FOR POCKET DOORS**

Contained in Set:

- 1 Galvanized Steel Track
- 2 Adjustable Hangers
- 1 Adjustable Wrench
- 2 Pocket Door Guides
- 1 Bumper Door Stop
- 2 Pocketless Door Guides
- 1 Door Stop
- All Required Fasteners

**WHAT YOU MUST SUPPLY:**

Door panels indicated on package, plus Phillips-head screwdriver, tape measure, hacksaw, wood saw and level.

**COMPONENTES PROVISTOS:**

Este paquete contiene todos los componentes necesarios para instalar una Puerta Corrediza empotrada.

**Componentes para Puertas Corredizas Empotradas**

Este Juego Contiene:

- 1 Riel de Acero Galvanizado
- 2 Colgadores Ajustables
- 1 Llave Ajustable
- 2 Guías para Puerta Corrediza Empotrada con Marco Interno
- 1 Tope de Puerta con protector
- 2 Guías para Puerta no Empotrada
- 1 Tope de Puerta
- Todos los Sujetadores Necesarios

**ELEMENTOS CON LOS QUE DEBE CONTAR:**

Paneles de puerta que se indican como los mostrados en el paquete, un destornillador Phillips, Cinta Métrica, Sierra para Metales, Serrucho, Nivel y Taladro con brocas de 3/32 plg (2,4 mm) y 1/8 plg (3,2 mm).

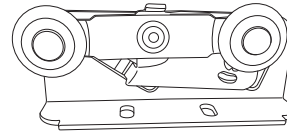

**ADJUSTABLE HANGERS**  
Colgadores Ajustables

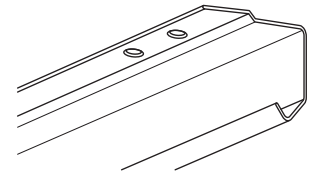

**GALVANIZED STEEL TRACK**  
Riel de Acero Galvanizado



**WRENCH**  
Llave



**BUMPER DOOR STOP**  
Tope de Puerta con Protector

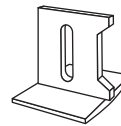

**POCKET DOOR GUIDES**  
Guías para Puerta Corrediza Empotrada con Marco Interno



**DOOR STOP**  
Tope para Puerta



**#10 x 3/4 in SCREWS**  
Tornillos Núm. 10 x 3/4 plg



**#8 x 5/8 in SCREWS**  
Tornillos Núm. 8 X 5/8 plg



**#8 x 1-1/4 in SCREWS**  
Tornillos Núm. 8 x 1-1/4 plg

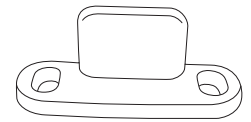

**POCKETLESS DOOR GUIDES**  
Guía para Puerta Corrediza Empotrada sin Marco Interno

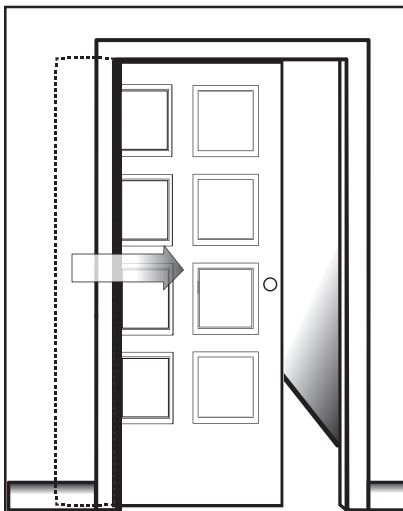

**POCKET DOOR**

Puerta Corrediza Empotrada con Marco Interno

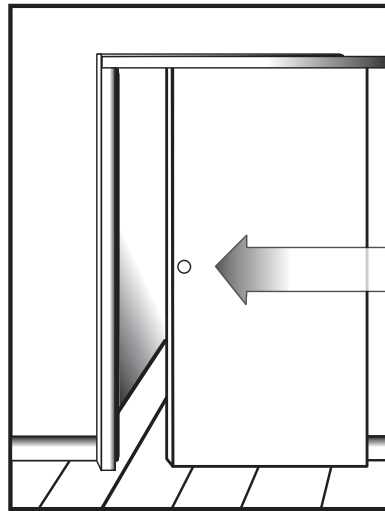

**ALONG-THE-WALL DOOR**

Puerta que se Desliza Dentro de la Pared

**POCKET DOOR INSTALLATION:**

Before you begin the installation process, make certain that you read these instructions completely. All parts in this set are intended for installing: a) Pocket Doors (in-wall) having up to a 6 ft. rough opening, OR b) Along-the-Wall Doors having up to a 3 ft finished opening. Adapt instructions to your particular needs.

**INSTALACIÓN DE LA PUERTA CORREDIZA:**

Antes de comenzar con el proceso de instalación, lee por completo las instrucciones adjuntas. Todas las piezas en este juego sirven para instalar: a) Puertas Corredizas Empotradas (en pared) en una abertura sin acabado de hasta 6 pies (1,8 m). O b) Puertas a lo Largo de la Pared en una abertura con acabado de hasta 3 pies (91,4 cm). Adapta las instrucciones a tus necesidades individuales.

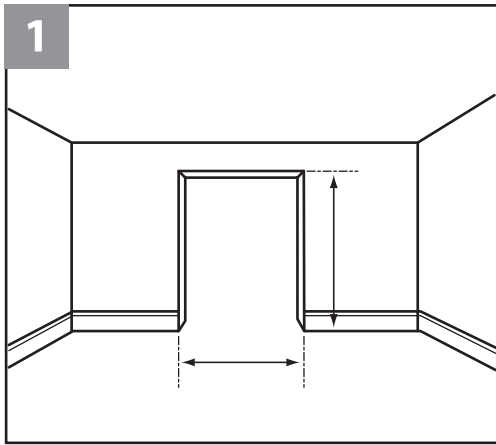

## MEASURE HEIGHT AND WIDTH OF DOOR OPENING

Use tape measure

\_\_\_\_\_ Height \_\_\_\_\_ Width

## MIDE LA ALTURA Y EL ANCHO DE LA ABERTURA DE LA PUERTA

Usa una Cinta Métrica

\_\_\_\_\_ Altura \_\_\_\_\_ Ancho

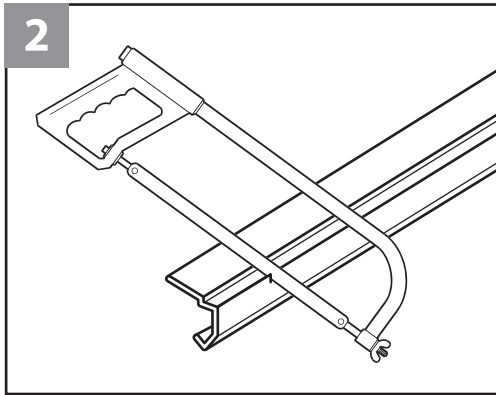

## CUTTING TRACK (ONLY IF NECESSARY)

Use fine-toothed hacksaw.

- a) POCKET DOOR  
Cut track to rough opening width 1/8 in less than finished opening
- b) ALONG-THE-WALL DOOR  
Measure width of finished door opening. Double this measurement to determine track length. Cut track to this length.

## CORTAR EL RIEL (SÓLO SI ES NECESARIO)

Usa una sierra para metales de dientes finos.

- a) PUERTA CORREDIZA EMPOTRADA  
Corta el riel al ancho de la abertura sin acabado, 1/8 plg (3,2 mm) menos que la abertura acabada
- d) PUERTA A LO LARGO DE LA PARED  
Mide el ancho de la abertura con acabado. Multiplica esta medida por dos para obtener el largo del riel. Corta el riel a ese largo.

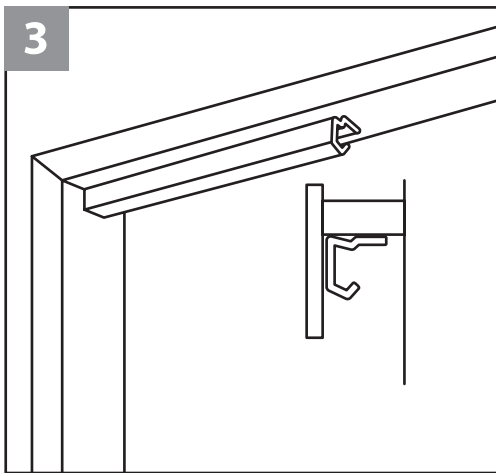

## TRACK INSTALLATION

- a) POCKET DOOR
  1. Align center of track with center of the door header (top of door frame).
  2. Using #10 x 3/4 in screws provided in packet, securely fasten track to door header.
- b) ALONG-THE-WALL DOOR  
Choose either one of the following options:
  1. Using #10 x 3/4 in screws provided in packet, securely fasten track to ceiling.
  2. Build out header at height appropriate for door panel. Track will be fastened to built-out header. Bottom of header must be at least 1-3/4 in higher than top of door panel. Fasten track to header.

## INSTALAR EL RIEL

- a) PUERTA CORREDIZA EMPOTRADA
  1. Alinea el centro del riel con el centro del soporte superior de la puerta (la parte superior del marco de la puerta).
  2. Con los tornillos Núm. 10 x 3/4 plg (1,2 cm) incluidos en el paquete, sujeta firmemente el riel al soporte superior.
- b) PUERTA A LO LARGO DE LA PARED  
Escoge una de las siguientes opciones:
  1. Con los tornillos Núm. 10 x 3/4 plg (1,2 cm) incluidos en el paquete, sujeta firmemente el riel al techo.
  2. Instala el soporte superior a una altura apropiada para el panel de tu puerta. El riel irá sujeto al soporte superior instalado hacia afuera. La parte inferior del soporte debe estar al menos 1-3/4 in (4,4 cm) por encima de la parte más alta de la puerta. Sujeta el riel al soporte superior.

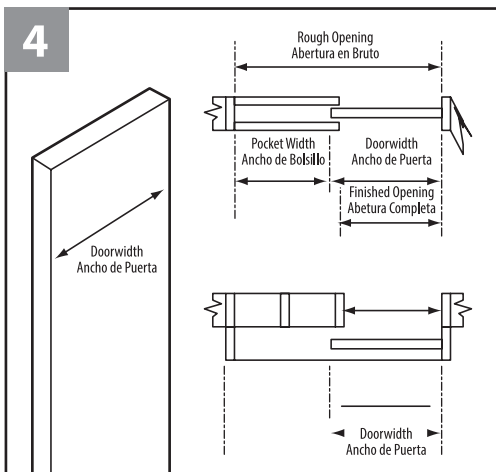

## CUTTING DOOR PANELS TO CORRECT WIDTH (ONLY IF NECESSARY)

- a) POCKET DOOR:  
Width of door panel must be at least half the width of rough opening. If necessary, cut door panel to proper width.
- b) ALONG-THE-WALL DOOR  
Door panel width must measure width of finished opening plus 1 in.

## CORTAR LOS PANELES DE LAS PUERTAS AL ANCHO APROPIADO (SÓLO DE SER NECESARIO)

- a) PUERTA CORREDIZA EMPOTRADA:  
El ancho del panel de la puerta debe ser al menos la mitad del ancho de la abertura sin acabado. Si es necesario, corta el panel al ancho adecuado.
- b) PUERTA A LO LARGO DE LA PARED  
El ancho del panel de la puerta debe ser igual al del ancho de la abertura con acabado más 1 plg (2,5 cm) adicionales.

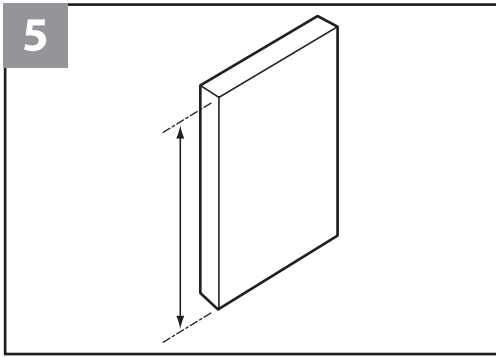

**CUTTING DOOR PANEL TO CORRECT HEIGHT**  
If necessary, cut door panel to match floor-to-header height, minus at least 1-3/4 in for clearance.

**CORTAR LOS PANELES DE LA PUERTAS PARA AJUSTAR EL ALTURA**

De ser necesario corta el panel de la puerta para que la altura sea igual a la altura entre el piso y el soporte superior, y réstale 1-3/4 in (4,4 cm) de espacio de despeje.

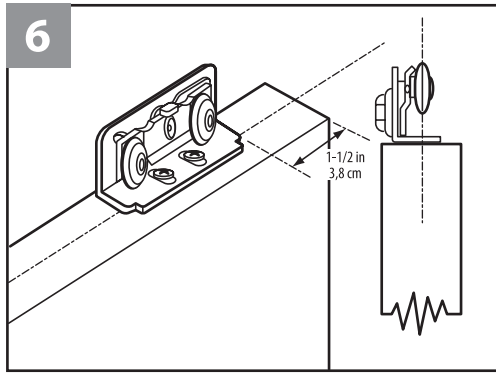

**INSTALL HANGERS**  
Measure and mark a point 1-1/2 in from the top edge of each side of door panel, as shown. Position wheels of door hanger so they are aligned with center of door panel. Using #8 x 1-1/4 in screws, securely attach both door hangers to door.  
NOTE: Applying a silicone lubricant to track will help door move more smoothly. To ensure optimal track performance, do not paint track.

**INSTALAR LOS COLGADORES**  
Mide y marca un punto a 1-1/2 in (3,8 cm) hacia adentro desde el borde superior de cada lado del panel, como se muestra. Coloca las ruedas del colgador de la puerta, alineadas con el centro del panel de la puerta. Con los tornillos núm. 8 x 1-1/4 plg (3,2 cm), fija ambos colgadores a la puerta firmemente.  
NOTA: Aplicar un lubricante de silicona al riel ayudará a que la puerta corra más fácilmente. Para garantizar un desempeño óptimo evita pintar el riel.

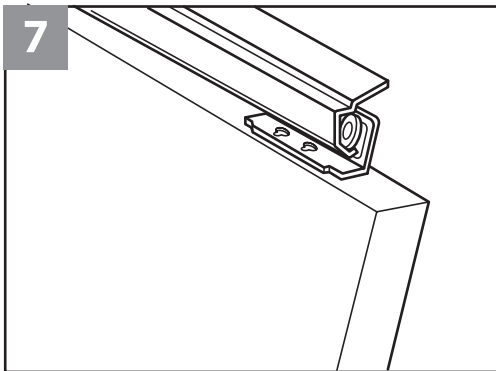

**INSTALL DOOR**  
Lift door to track. Angling door approximately 15 degrees, insert hangers into track so that wheels are positioned to roll along track, as shown.

**INSTALAR LA PUERTA**  
Alza la puerta hasta el riel. Alinea la puerta aproximadamente 15 grados e inserta los colgadores en el riel de modo que se deslicen a lo largo del mismo, como se muestra.

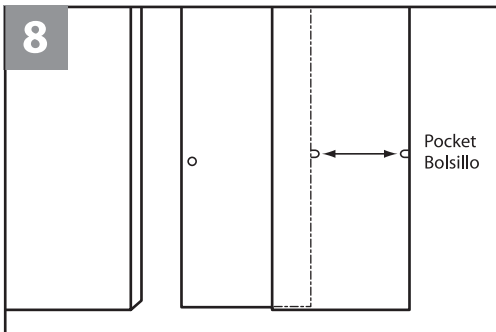

**INSTALL BUMPER**  
a) POCKET DOOR  
Using one (1) #8 x 5/8 in screw, secure Bumper to rough jamb at the back of pocket approximately 40 in from floor.  
b) ALONG-THE-WALL DOOR  
Securely attach doorstop to floor with #10 x 3/4 in screws, as shown.

**INSTALAR EL TOPE**  
a) PUERTA CORREDIZA EMPOTRADA  
Con uno (1) Tornillo de #8 x 5/8 in (1,5 cm), fija el tope a la jamba basta, en la parte trasera de la abertura empotrada aproximadamente a 40 plg (1,0 m) del piso.  
b) PUERTA A LO LARGO DE LA PARED  
Sujeta el tope al piso firmemente con los tornillos núm. 10 x 3/4 plg (2,0 cm), como se muestra.

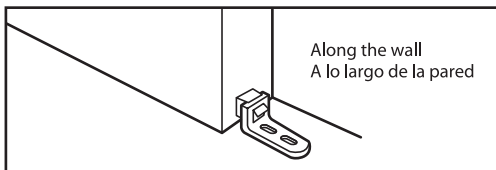

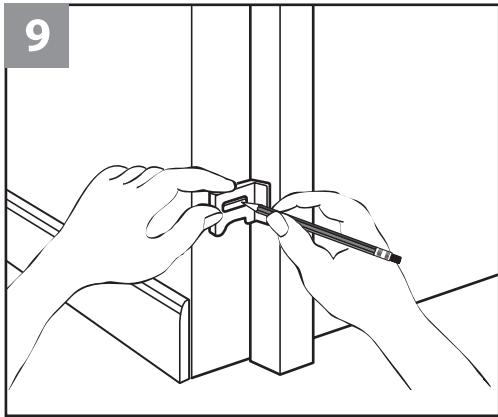

## INSTALL GUIDE

- a) **POCKET DOOR**  
Position guide so that lip of guide faces door, as shown. Mark locations for screw holes. Drill 3/32 in pilot holes and loosely attach guide with #8 x 5/8 in screws. Adjust guide so that it properly fits door. Tighten screws to securely fasten guide. Repeat these steps on opposite side of door panel.
- b) **ALONG-THE-WALL DOOR**  
Position guides on floor so that lip of guide faces door. Drill 3/32 in pilot holes and securely attach guides with screws, as shown. Make sure door is hung evenly, allowing the door to slide freely.

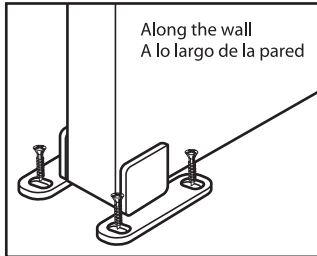
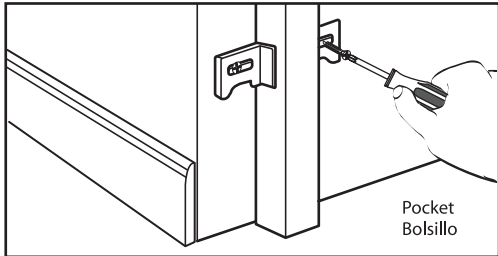

## COLOCACIÓN DEL AJUSTADOR EN EL RIEL

- a) **PUERTA CORREDIZA EMPOTRADA**  
Coloca la guía de manera que el reborde mire hacia la puerta, como se muestra. Marca la ubicación de los orificios para los tornillos. Taladra orificios piloto de 3/32 pulg (2,4 mm) y con los tornillos núm. 8 x 5/8 pulg (1,6 cm) atornilla la guía sin apretarla. Ajusta la guía para que encaje apropiadamente en la puerta. Aprieta los tornillos para que la guía quede sujeta firmemente. Repite estos pasos en el lado opuesto del panel de la puerta.
- b) **PUERTA A LO LARGO DE LA PARED**  
Coloca las guías en el piso con el labio mirando hacia el piso. Taladra orificios piloto de 3/32 pulg (2,4 mm) y atornilla firmemente, como se muestra. Asegúrate de que la puerta está derecha y que se desliza libremente.

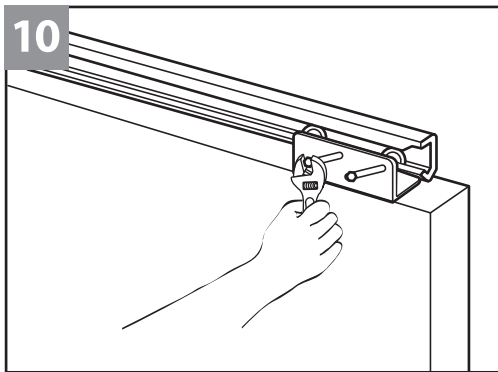

## ADJUST DOOR

Using provided wrench, adjust hangers in track to ensure door is even with jamb and has sufficient floor clearance. Turning wrench clockwise will raise door; counterclockwise will lower door.

## AJUSTAR LA PUERTA

Usa la llave incluida para ajustar los colgadores en el riel y verifica que la puerta esté pareja con la jamba y que hay suficiente espacio de despeje. Dale vuelta a la llave de izquierda a derecha para levantar la puerta; de derecha a izquierda para bajarla.

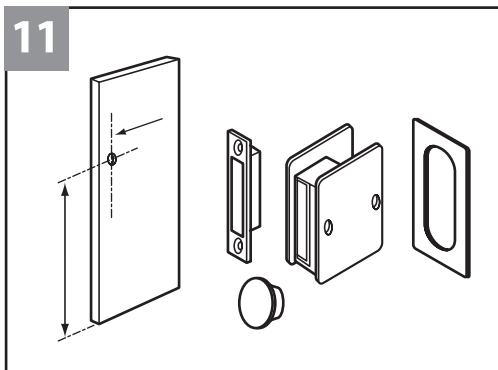

## INSTALLING DOOR PULL

A door pull is not included in this set. However, this part can be obtained from a number of available pull and latch sets.

## TIRADOR DE PUERTA

Este juego no incluye un tirador. Sin embargo, esta pieza puede adquirirse en una variedad de juegos de tirador y pestillos.

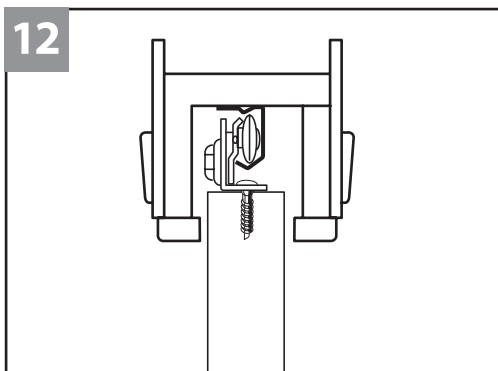

## COMPLETING INSTALLATION

- a) **POCKET DOOR**  
May be closed as desired. When applying door trim, allow a 3/16 in clearance between door and trim. Door-casing trim is applied in the same manner as with a standard door installation.
- b) **ALONG THE WALL DOOR**  
To cover track, fascia may be applied at the top. For additional coverage, you may build a pocket along the wall or a small return.

## AJUSTAR LA PUERTA

- a) **PUERTA CORREDIZA EMPOTRADA**  
Puede cerrarse como quieras. Al colocar la moldura de la puerta deja un espacio de 3/16 pulg (4,8 mm) entre la moldura y la puerta. La moldura del marco de la puerta se instala del mismo modo que una puerta estándar.
- b) **PUERTA A LO LARGO DE LA PARED**  
Para cubrir el riel, se puede impostar la parte superior. Para cobertura adicional, puedes construir una abertura empotrada a lo largo de la pared o un pequeño retorno.

