

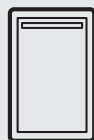

Thinking of you
Electrolux



EN WINE COOLER
FR REFROIDISSEUR DE VIN
ES REFRIGERADOR DE VINO

USE AND CARE GUIDE
GUIDE D'UTILISATION ET D'ENTRETIEN
GUIA DE USO Y CUIDADO



2 Finding Information

Please Read and Save This Guide

Thank you for choosing Electrolux, the new premium brand in home appliances. This Use & Care Guide is part of our commitment to customer satisfaction and product quality throughout the service life of your new wine cooler.

We view your purchase as the beginning of a relationship. To ensure our ability to continue serving you, please use this page to record key product information.



IMPORTANT

PLEASE READ all instructions completely before attempting to install or operate the unit.

All wine coolers require a connection to an electrical power source. Improper hook-up can result in a safety hazard and potential damage to the product or contents! Proper installation, in accordance with the manufacturer's specifications and all local codes, is the sole responsibility of the consumer. The manufacturer is not responsible for any installation expenses or damages incurred due to improper installation. If you are unsure of your ability to safely connect electric power to the unit, consult a licensed and insured professional to perform all electrical work.

Once you have your unit installed, we suggest you keep this manual in a safe place for future reference. Should any problems occur, refer to the "Troubleshooting" section of this manual. This information will help you quickly identify a problem and get it remedied. In the event you require assistance, please contact the dealer where you purchased your unit.

Make a Record for Quick Reference

Whenever you call to request information or service, you will need to know your model number and serial number. You can find this information on the serial plate located in the top left hand corner of your unit and on the product registration card.

Product Registration Card

The package containing this manual also includes your product registration information. Warranty coverage begins at the time your Electrolux wine cooler was purchased.



NOTE

Registering your product with Electrolux enhances our ability to serve you. You can register online at www.electroluxappliances.com or by dropping your Product Registration Card in the mail. Complete and mail the Product Registration Card as soon as possible to validate the registration date.

Please record the purchase date of your Electrolux unit and your dealer's name, address and telephone number.

Purchase Date

Electrolux Model Number

Electrolux Serial Number

Dealer Name

Dealer Address

Dealer Telephone

Keep this manual and the sales receipt together in a safe place for further reference.

Questions?

For toll-free telephone support in the U.S. and Canada: 1-877- 4ELECTROLUX (1-877-435-3287)

For online support and Internet product information: www.electroluxappliances.com

Table of Contents

Finding Information	2
Please Read and Save This Guide.....	2
Make a Record for Quick Reference.....	2
Product Registration Card	2
Questions?.....	2
Safety	4
Important Safety Instructions.....	4
Safety Precautions.....	4
Definitions	4
General Precautions.....	4
Installation	5
Installing the Wine cooler.....	5
Site Preparation	6
Installing the Anti-Tip Bracket.....	6
Leveling.....	8
Leveling the Unit.....	8
Operation	9
Temperature Mode.....	10
Alarms	11
Vacation/Sabbath Mode.....	12
Storage	13
Proper Storage.....	13
Shelving Installation/Removal.....	14
Maintenance	15
Maintaining Your Wine cooler	15
Exterior Cleaning for Your Stainless Steel Model	15
Interior Cleaning	15
Troubleshooting.....	17
Before You Call for Service.....	17
If Service is Required.....	17
Warranty Information.....	18

4 Safety

Important Safety Instructions

Safety Precautions

Do not attempt to install or operate your unit until you have read the safety precautions in this manual. Safety items throughout this manual are labeled with a Danger, Warning or Caution based on the risk type.

Definitions

 This is the safety alert symbol. It is used to alert you to potential personal injury hazards. Obey all safety messages that follow this symbol to avoid possible injury or death.



DANGER

DANGER indicates an imminently hazardous situation which, if not avoided, will result in death or serious injury.



WARNING

WARNING indicates a potentially hazardous situation which, if not avoided, could result in death or serious injury.



CAUTION

CAUTION indicates a potentially hazardous situation which, if not avoided, may result in minor or moderate injury.



IMPORTANT

Indicates installation, operation, or maintenance information which is important but not hazard-related.

General Precautions



WARNING

RISK OF CHILD ENTRAPMENT.
Before you throw away your old appliance, take off the doors and leave shelves in place so that children may not easily climb inside.



WARNING

- Never attempt to repair or perform maintenance on the unit until the electricity has been disconnected.
- Altering, cutting of power cord, removal of power cord, removal of power plug, or direct wiring can cause serious injury, fire and/or loss of property and/or life and will void the warranty.
- Do not lift unit by door handle.



CAUTION

- Use care when moving the unit. Some edges are sharp and may cause personal injury. Wear gloves when moving or repositioning the unit.
- Never install the unit behind closed doors. Be sure front grille is free of obstruction. Obstructing free air flow can cause the unit to malfunction, and may void the warranty.
- Allow unit temperature to stabilize for 24 hours before use.



CAUTION

- Use only genuine Electrolux replacement parts. Imitation parts can damage the unit and may void the warranty.

Installing the Wine Cooler

Your Electrolux wine cooler has been designed for either free-standing or built-in installation. When built-in, your wine cooler does not require additional air space for top, sides or rear. In either case, the front grille must **NOT** be obstructed.



NOTE

To ease unit installation and removal, it is recommended that the cabinet rough opening dimensions be increased by at least $\frac{1}{4}$ inch over the dimensions given for your unit.



NOTE

All units require zero clearance when installed flush with a cabinet or wall. Electrolux stainless steel models require a minimum $2\frac{7}{8}$ inch handle clearance when installed against a wall or cabinet that extends beyond the front edge of the unit.

Unit Dimensions

Width	Height	Depth
23 $\frac{7}{8}$ inch	33 $\frac{3}{4}$ - 34 $\frac{3}{4}$ inches	26 $\frac{3}{8}$ inch

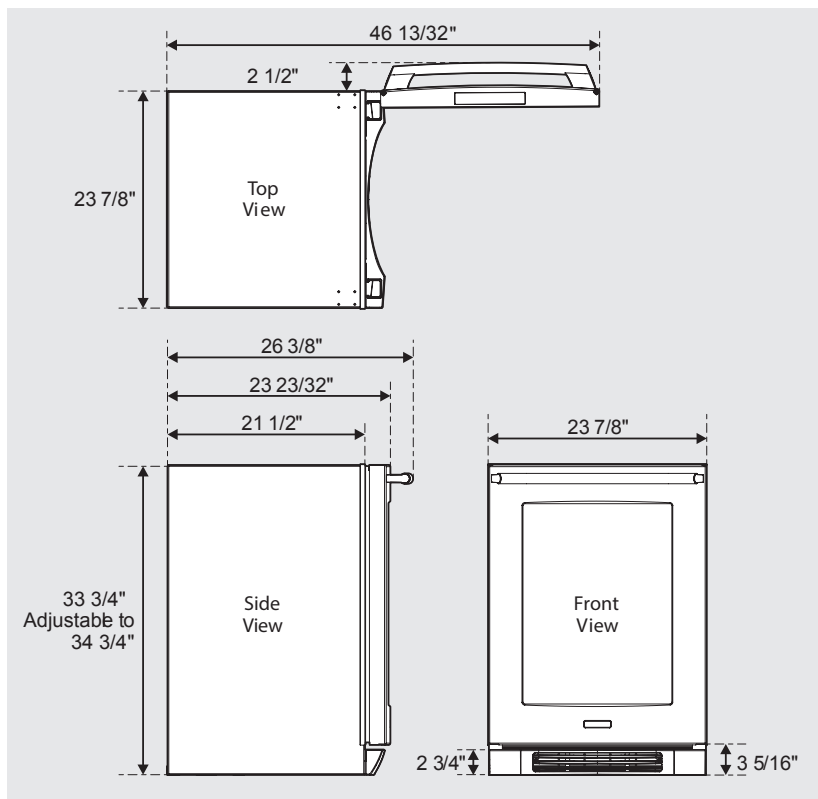

Product Dimensions

6 Installation

Site Preparation

- 1 Position the unit on a flat, level surface capable of supporting the entire weight of the unit. Remember the unit will be significantly heavier once it is fully loaded.
- 2 This unit requires a grounded and polarized 115 VAC, 60Hz, 15A circuit (normal household current).
- 3 Avoid connecting the unit to a Ground Fault Interrupter (GFI). GFIs are prone to nuisance tripping which will cause the unit to shut down. GFIs are generally not used on circuits which power equipment that must run unattended for long periods of time.
- 4 The unit must be installed according to your state and local laws and regulations.



WARNING

ELECTROCUTION HAZARD!

Electrical Grounding Required. This appliance is equipped with a three prong (grounding) polarized plug for your protection against possible shock hazards.

- NEVER remove the round grounding prong from the plug.
- NEVER use a two-prong grounding adapter.
- NEVER use an extension cord to connect power to the unit.

Where a two-prong wall receptacle is encountered or a longer power cord is required, contact a qualified electrician to have it replaced in accordance with applicable electrical codes.

- 5 Position the unit to allow free air flow through the front grille.

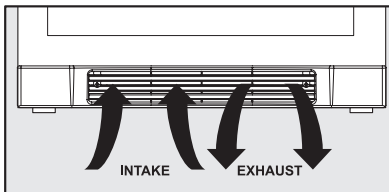

- 6 Wipe out inside of unit with a damp cloth.
- 7 Be sure to install the Anti-Tip bracket. Follow the instructions provided with the Anti-Tip bracket kit.

Installing the Anti-Tip Device



WARNING

Do not double stack two units as shown below. This may cause serious personal injury.



CAUTION

If your wine cooler is not located under a counter top (free standing), you must use an anti-tip device installed as per these instructions. If the wine cooler is removed from its location for any reason, make sure that the device is properly engaged when you push the wine cooler back into the original location. If the device is not properly engaged, there is a risk of the wine cooler tipping over, causing property or personal injury if you or a child stand, sit, or lean on an open shelf.



CAUTION

Any finished flooring should be protected with appropriate material to avoid damage when moving the unit.



WARNING

- **ALL UNITS CAN TIP**
- **INJURY COULD RESULT**
- **INSTALL ANTI-TIP BRACKET PACKED WITH UNIT**
- **SEE INSTRUCTIONS**

Floor Mount Installation

The anti-tip bracket is to be located on the floor in the left or right rear corner of the wine cooler.

Step by step instructions for locating the position of the bracket:

- 1 Decide where you want to place the wine cooler. Slide it into place, being careful not to damage the floor, leaving 1" (2.5cm) of clearance from the rear wall to allow room for the anti-tip bracket.
- 2 Raise the rear leveling legs approximately $\frac{1}{4}$ " (6mm) to allow engagement with the anti-tip bracket. Level the unit by adjusting all the leveling legs as required. Turning the leveling leg counterclockwise will raise the unit and clockwise will lower the unit.
- 3 Make sure the wine cooler is in the desired location, then mark on the floor the rear and side corner of the cabinet where the anti-tip bracket will be installed. If the installation does not allow marking

the rear corner of the cabinet, then make temporary lines on the floor marking the front corner of the cabinet, excluding the drawer. Slide the wine cooler out of the way. From the temporary line extend the sidewall line back 21 $\frac{1}{2}$ " (54.6cm).

- 4 Align the anti-tip bracket to the marks on the floor so the side of the bracket lines up with the side of the cabinet mark, and the "V" notches on the anti-tip bracket line up with the end of the 21 $\frac{1}{2}$ " (54.6cm) line (Rear of cabinet line).
- 5 Fasten the anti-tip bracket to the floor using the supplied screw.
- 6 Slide the cabinet back into position, making sure the rear cabinet leveling leg slides under the anti-tip bracket engaging the slot.



NOTE

If installing on a concrete floor, concrete fasteners are required, (not included with the anti-tip kit).

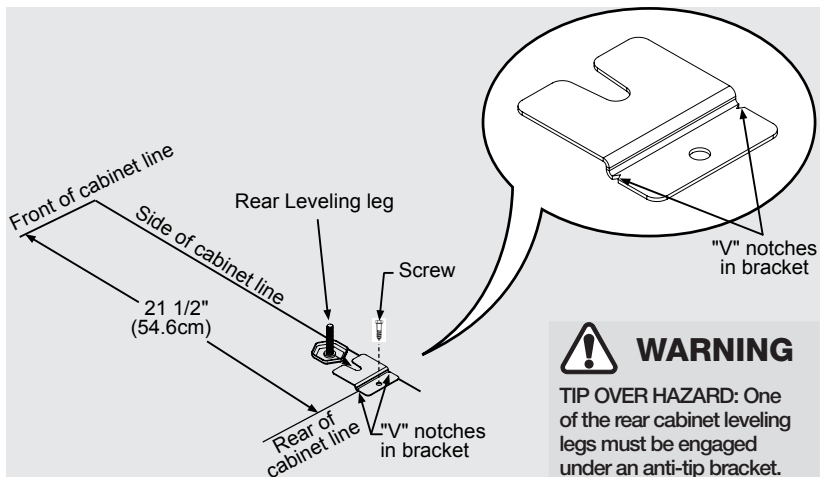
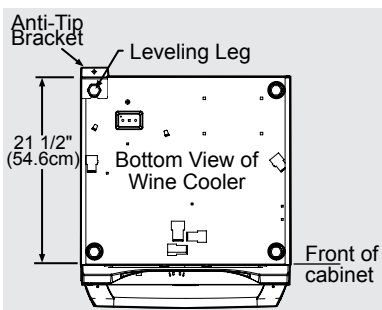

WARNING

TIP OVER HAZARD: One of the rear cabinet leveling legs must be engaged under an anti-tip bracket.

8 Leveling

Leveling the Unit

Position the unit on a flat, level surface capable of supporting the entire weight of the unit when full.

Leveling Legs

Adjustable legs at the front and rear corners of the appliance should be set so the unit is firmly positioned on the floor and level from side to side and front to back. The overall height of your Electrolux appliance may be adjusted between the minimum, 33 3/4" (85.7cm), by turning the leveling leg in and the maximum, 34 3/4" (88.3cm), by turning the leveling leg out.

To adjust the leveling legs, place the appliance on a solid surface and protect the floor beneath the legs to avoid scratching the floor. With the assistance of another person, lean the appliance back to access the front leveling legs. Raise or lower the legs to the required dimension by turning the legs. Repeat this process for the rear by tilting the appliance forward using caution. On a level surface check the appliance for levelness and adjust accordingly.

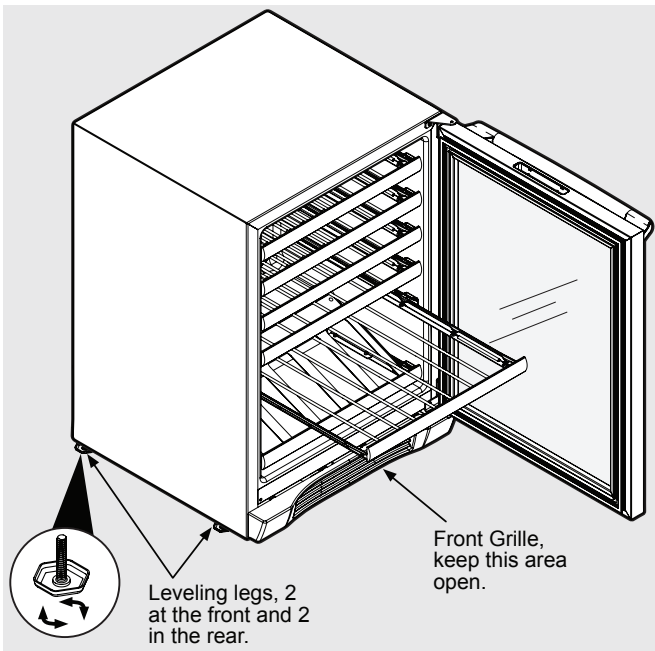

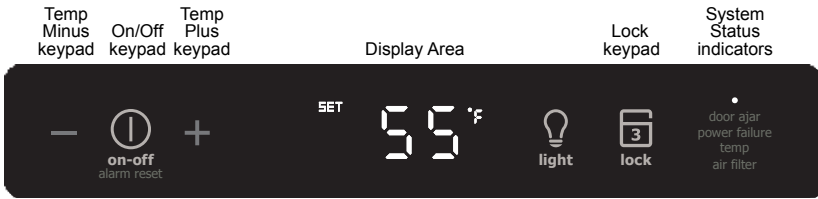

Electronic Control Display



Starting your appliance:

Plug the appliance power cord into a 115 volt wall outlet. Your appliance is shipped from the factory in the "On" position and will begin start-up of cooling as soon as power is supplied. If the appliance does not start, confirm that the wall outlet has power, and that the control is in the "On" position. (See "Turning your appliance On and Off" below).

The control display is covered with a clear plastic film. This film may be removed by carefully lifting the film at a corner.

On initial power up, the control display will indicate a "Power Failure" alarm. This is a normal condition as the appliance was powered-up at the factory for quality inspection and then removed from power. A momentary press of the "On/Off" keypad will reset this alarm condition. (See Alarms section).

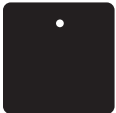

Sleep mode:

If no keypads are pressed for 60 seconds, the display will enter sleep mode to conserve power. The control panel will go dark with the exception of the system status "OK" indicator which will remain enabled. Alarm conditions will wake the display. (See Alarms section).

To make the following changes to the control settings (turning the appliance ON/OFF, adjusting the temperature, changing the interior lights, and activating vacation mode), the control must be awake.

To wake the display press any keypad. A confirm tone will sound, and the current storage compartment temperature will be displayed.



The sleep mode can be disabled if you prefer to have the display on continuously. Press and hold the "Lock" keypad until the display goes past "Loc" and reads "nSL". To enable the sleep mode, repeat the instruction, again going past "Loc" until the display reads "SLP".



Turning your appliance ON and OFF:

If the appliance is "On", (and out of sleep mode) the temperature will be shown in the display area of the control. To turn the appliance "Off", press and hold the "On/Off" keypad for four seconds. "OFF" will now be displayed on the control.



To turn the appliance "On", press and hold the "On/Off" keypad for four seconds.

10 Operation



Adjusting the temperature:

To set or check the set-point temperature (with the control out of sleep mode), press the "-" or "+" keypads. "SET" will be indicated on the user interface panel and the current set-point temperature will display and flash. Subsequent presses of the "-" or "+" keypads will adjust the temperature colder or warmer respectively. When you have reached your desired set-point temperature, press the "On/Off" keypad to accept, or do nothing and the "Set" mode will time-out in 10 seconds accepting the displayed temperature as the new set-point.

The available set-point temperature range for your appliance is 40°F (4.4°C) to 65°F (18.3°C). If you attempt to adjust the temperature outside of this range you will receive an audible notification.

When initially loading your product with warm contents, it may take up to 48 hours for the storage compartment temperature to stabilize.

When making temperature set-point changes, it may take up to 24 hours for the stored contents to stabilize at your new set-point temperature.

Factors that affect the storage compartment stabilized temperature:

- Changes to temperature setting.
- Room temperature changes.
- Temperature of stored contents.
 - Loading warm contents.
 - Cold content load will delay the change to a warmer set-point temperature.
 - Warm content load will delay the change to a colder set-point temperature.
- Usage, (number and duration of the door openings).
- Use of the storage compartment display lighting, (glass door product only).
- Installation of the appliance in direct sunlight or next to a heat source.



Interior display lighting: (Glass door models only)

Your appliance is equipped with a dual light level display lighting feature. With the control out of sleep mode press the "Light" keypad once to activate the interior lighting display feature at full illumination. A confirmation tone will sound, and the light bulb "Icon" will illuminate. Pressing the "Light" keypad a 2nd time will dim the lighting to 50%. A 3rd press will deactivate the display lighting feature. The display lighting will automatically deactivate after four hours.



Temperature mode:

The temperature mode is preset from the factory in Fahrenheit (°F) but you have the option to change it to Centigrade (°C). To change the mode, press and hold the "-" keypad, while pressing the "+" keypad, then release the "-" keypad.

The temperature will now be displayed in Centigrade (°C).

Repeat the procedure to change the temperature mode back to Fahrenheit (°F).



Control lock:

The control panel can be locked to avoid unintentional changes. To lock the control, press and hold the "Lock" keypad until the display reads "Loc". The lock icon will flash three times and then continuously illuminate. When the control panel is locked, only the Lock keypad, System Status OK indicator, and the Alarm indicator are active. To unlock the control panel, repeat this instruction until the display reads "nLc".

Alarms

The control will alert you to conditions that could adversely affect the performance of the appliance.



Door ajar - If the door is open, or not closed properly, for more than five minutes the System Status OK indicator will turn-off, the "Door Ajar" indicator will flash, and a tone will sound every 60 seconds. Additionally, an "ALARM RESET" indicator will be displayed below the "On/Off" keypad. This alarm condition can be reset by closing the door or momentarily pressing the "On/Off" keypad, (i.e.-if you are cleaning the storage compartment, etc.). The alarm will recur in five minutes if the alarm condition persists.



Power failure - If power to the appliance is interrupted the System Status indicator will turn-off and the "Power Failure" indicator will flash. Additionally, an "ALARM RESET" indicator will be displayed below the "On/Off" keypad. No audible tone will sound. This alarm condition can be reset by momentarily pressing the "On/Off" keypad. If this alarm occurs, it is recommended that you check the condition of your perishables, even if the appliance is operating normally and the temperature has recovered. Prolonged power outages could result in excessive temperature excursions which may spoil perishables.

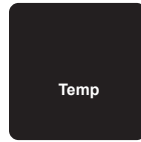

Temperature alarm - If the storage compartment temperature exceeds 10°F from set-point for more than a one hour duration, the System Status indicator will turn off, the "Temp" indicator will flash, and an audible tone will sound every 60 seconds. Additionally, an "ALARM RESET" indicator will be displayed below the "On/Off" keypad. This alarm condition can be reset by momentarily pressing the "On/Off" keypad. If this alarm occurs, it is recommended that you check the condition of your stored contents, even though the appliance is operating normally and the temperature has recovered. Prolonged temperature excursions could spoil perishables.



NOTE

Multiple alarms are possible, i.e.- "Door Ajar" for a prolonged period may trigger a "Temp" alarm, in which case both "Door Ajar" and "Temp" indicators will activate.



NOTE

The system status "OK" indicator (blue dot at top of alarm window) will remain lit whenever the unit is operating properly.



12 Operation

Vacation/Sabbath mode:

This operating mode can be used to save energy during high cost energy periods, or when you won't be using your appliance for an extended period of time. Vacation mode also serves as a Sabbath mode, disabling functions and its controls in accordance with the weekly Sabbath and religious holidays observed within the Orthodox Jewish community. When used as Sabbath mode, you may open or close the door at any time to access contents without concern of directly turning on or off any lights, digital readouts, solenoids, fans, valves, compressor, icons, tones, or alarms.



When activated, the display, alarm indicators and tones, keypad touch tones, interior lights, and all options are disabled. All keypad functions are disabled, with the exception of the "On/Off" keypad which is required to exit Vacation/Sabbath mode. Storage compartment temperatures are monitored and controlled at the settings prior to entering Vacation/Sabbath mode. For further assistance, guidelines for proper usage and a complete list of models with the Sabbath feature, please visit the web at <http://www.star-k.org>.

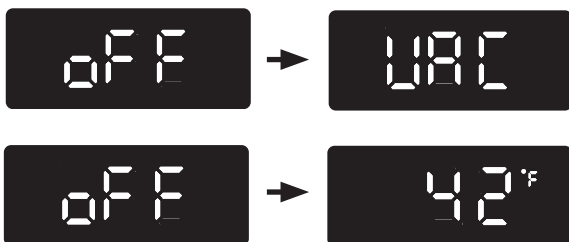

To enter Vacation/Sabbath Mode (with the control out of sleep mode), press and hold the "On/Off" keypad until the display goes past "OFF" and reads "VAC". The display will flash "VAC" three times to acknowledge your request, then will display "VAC" continuously until Vacation/Sabbath mode is exited. A power outage will not exit Vacation/Sabbath mode, exiting can only be accomplished manually. To exit Vacation/Sabbath mode and return to normal operation, press and hold the "On/Off" keypad until the control displays the temperature.

Proper Storage

Display Rack

The bottom rack in your wine cooler is designed for storage as well as for display purposes. The unit holds five standard wine bottles in the display rack.

Stocking Recommendations

The wine racks allow for the proper horizontal storage of wine. The bottles are properly positioned so that the wine remains in contact with the cork to assure that the cork does not become dry. White and sparkling wines should be maintained on the bottom to middle racks and red wine on the top racks.

Your wine cooler should be stocked beginning with the bottom display rack at the back and working forward staggering the bottles.

Subsequent racks should be stocked similarly, starting with the back of each rack.

Loading Tips and Suggestions

Your appliance is equipped with a cantilever shelf system which provides maximum adjustability and customization of the shelving arrangement.

Wine cooler Shelving:

Five (5) roll-out wine racks

One (1) five bottle roll-out wine display rack

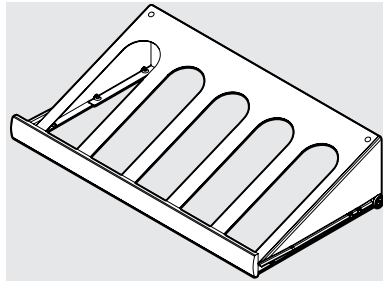

Wine display rack

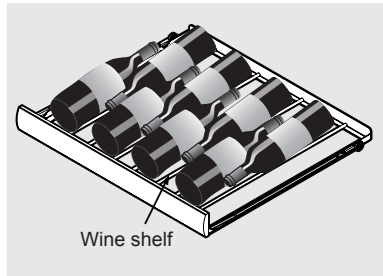

Wine shelf

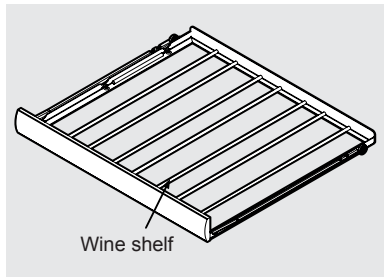
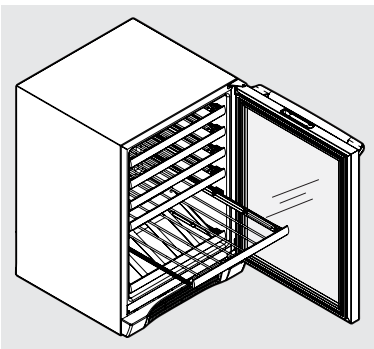

Wine shelf

14 Storage



CAUTION

Make sure your cantilever shelf is secure on the shelf supports by pressing down on the shelf before loading the shelf.

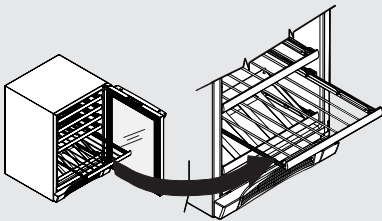

Lift up on the front of the shelf

To Add or Remove a Shelf:

Remove stored product from the shelf. Do not try to remove a loaded shelf from the appliance. Grasp the shelf front with both hands, rotate the front upward and lift out. To install a shelf insert the shelf in the appliance and insert the hooks into the shelf support slots and drop the shelf down so the tabs engage the bottom of the slots.

To remove the wine shelf from the frame:

Extend the wine shelf from the frame until it stops. Lift the front of the shelf to disengage the side rails and remove the shelf.

Tall bottle storage area

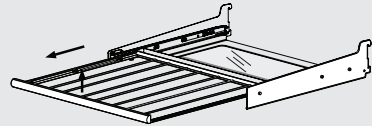
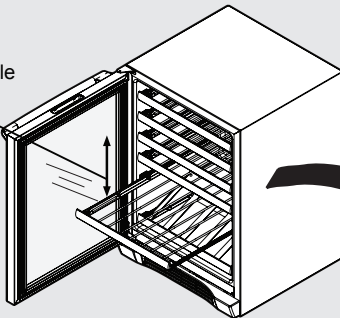

To remove the wine shelf from the frame: Extend the wine shelf from the frame until it stops. Lift the front of the shelf to disengage the side rails and remove the shelf.

Grasp the shelf by the front with both hands and rotate the front of the shelf up, then lift the shelf up and remove the shelf from the shelf ladders.

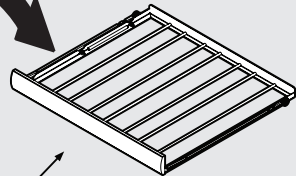

CAUTION

Never try to move a loaded shelf, remove everything from the shelf before moving. Use both hands when moving the shelf.

Maintaining Your Wine cooler

Periodic cleaning and proper maintenance will ensure efficiency, top performance, and long life. The maintenance intervals listed are based on normal conditions. You may want to shorten the intervals if you have pets or other special considerations.

Exterior Cleaning for Your Stainless Steel Model

- Your stainless steel model may discolor when exposed to chlorine gas, pool chemicals, salt water, or cleaners with bleach.
- Keep your stainless unit looking new by cleaning with a high quality, all-in-one stainless steel cleaner/polish on a monthly basis. Frequent cleaning will remove surface contamination that could lead to rust. Some installations will require cleaning on a weekly basis.
- DO NOT CLEAN WITH STEEL WOOL PADS.
- DO NOT USE CLEANERS THAT ARE NOT SPECIFICALLY INTENDED FOR STAINLESS STEEL (this includes glass, tile and counter cleansers).
- If any surface discolors or rusting appears, clean it quickly with Bon-Ami or Barkeepers Friend Cleanser and a non-abrasive cloth. Always clean in the direction of the grain. Always finish this process with a high quality, all-in-one stainless steel cleaner/polish to prevent further problems.
- USE OF ABRASIVE PADS SUCH AS SCOTCHBRITE WILL CAUSE THE GRAINING IN THE STAINLESS TO BECOME BLURRED.
- Rust that is allowed to linger can penetrate into the surface of the stainless steel and become impossible to remove.



CAUTION

- **Stainless steel models exposed to chlorine gas and moisture such as areas with spas or swimming pools, may have some discoloration of the stainless steel. Discoloration from chlorine gas is normal. Follow exterior cleaning instructions.**
- **NEVER USE CHLORIDE OR CLEANERS CONTAINING BLEACH TO CLEAN STAINLESS STEEL.**

Interior Cleaning - as Required

- 1 Disconnect power to the wine cooler.
- 2 Remove racks if desired, see "WINE RACK REMOVAL/INSTALLATION" below.
- 3 Wipe down the interior with a solution of non-abrasive mild detergent and warm water.
- 4 Rinse with clear water.
- 5 Reconnect power to the unit.

16 Maintenance

Door alignment:

The door should be parallel to the sides and top of the appliance. If alignment is necessary the door may be adjusted by removing the grille, then loosening the 2 screws which secure the door adjustment bracket on the bottom of the door and adjusting the door side to side. Use a 5/32" Allen wrench for this procedure. When finished aligning the door, tighten the screws securely and install the grille.

If Service is Required:

- If the product is within the first year warranty period please contact your dealer or call Electrolux Customer Service at 877.435.3287 for directions on how to obtain warranty coverage in your area.
- If the product is outside the first year warranty period, Electrolux Customer Service can provide recommendations of service centers in your area.
- In all correspondence regarding service, be sure to give the model number, serial number, and proof of purchase.
- Try to have information or description of nature of the problem, how long the appliance has been running, the room temperature, and any additional information that may be helpful in quickly solving the problem.

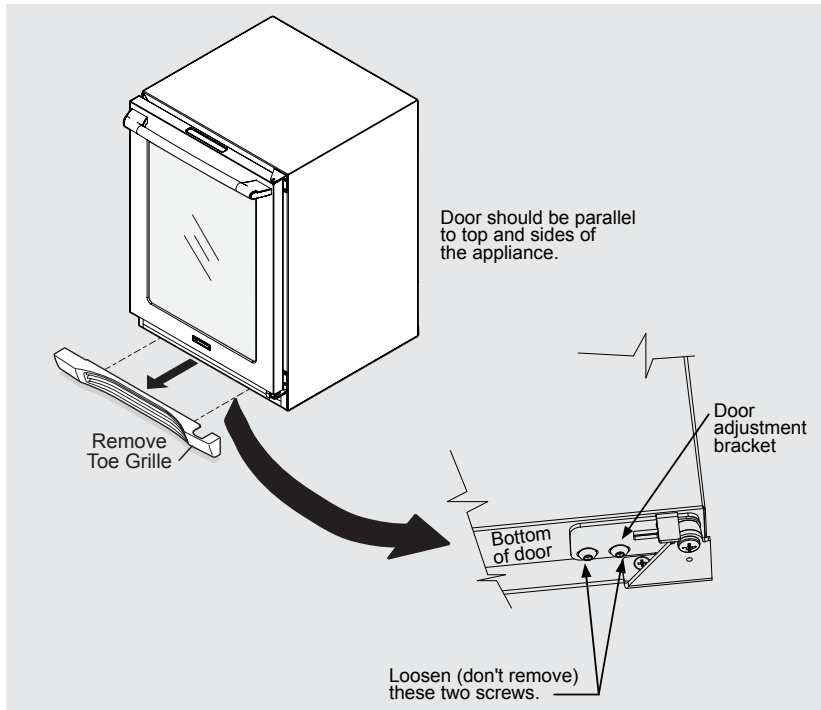

Before You Call for Service If Service is Required

If the unit appears to be malfunctioning, read through this manual first. If the problem persists, check the **Troubleshooting Guide** below. Locate the problem in the guide and refer to the cause and its remedy before calling for service. The problem may be something very simple that can be solved without a service call. Consulting or contracting a qualified service technician may be necessary.

Contact the dealer where you purchased the unit if service is required. State the model and serial number and explain the problem. The model and serial number plate is located on the ceiling of your unit. If you do not know the name of the selling dealer or a local service company, you can check online at www.electroluxappliances.com or call **1-877-435-3287**.



WARNING

ELECTROCUTION HAZARD

NEVER attempt to repair or perform maintenance on the unit until the main electrical power has been disconnected.

Problem	Possible Cause	Remedy
Unit not cold enough. Adjust temperatures (see "Adjusting the Temperature" in the "Start-Up and Temperature Control" section).	<ul style="list-style-type: none"> Control set too warm. Light staying on. Airflow to front grille blocked. Door gasket not sealing properly. 	<ul style="list-style-type: none"> Adjust temperature colder. Allow 24 hours for temperature to stabilize. Turn off manual light control. See "Operation" section. Airflow must not be obstructed to front grille. See "Installation" section. Adjust door gasket.
Unit too cold. Contents of unit too cold/frozen. Adjust temperatures (see "Adjusting the Temperature" in the "Start-Up and Temperature Control" section).	<ul style="list-style-type: none"> Control set too cold. 	<ul style="list-style-type: none"> Adjust temperature warmer. Allow 24 hours for temperature to stabilize.
No interior light.	<ul style="list-style-type: none"> Failed LED assembly. 	<ul style="list-style-type: none"> Contact a qualified Electrolux Service Technician.
Light will not go out when door is closed.	<ul style="list-style-type: none"> Manual light control is ON. Door switch not making contact. 	<ul style="list-style-type: none"> Turn off manual light control. See "Operation" section. Check for proper door alignment.
Alarm(s) will not shut off.	<ul style="list-style-type: none"> Door is ajar. Power has failed. Internal temperature is too high. 	<ul style="list-style-type: none"> Press "Power" key to acknowledge alarm. Ensure door is closed firmly. Allow 24 hours for temperature to stabilize.
Power is not restored after power failure.	<ul style="list-style-type: none"> Circuit breaker has tripped. 	<ul style="list-style-type: none"> Verify electrical supply. See "Installation" section.
Door does not close properly.	<ul style="list-style-type: none"> Door hinges are misaligned. Door gasket is not sealing properly. 	<ul style="list-style-type: none"> Loosen hinges and re-align door. Retighten hinges. Turn gasket 180°.

18 Warranty Information

Major Appliance Warranty Information

Your appliance is covered by a one year limited warranty. For one year from your original date of purchase, Electrolux will repair or replace any parts of this appliance that prove to be defective in materials or workmanship when such appliance is installed, used, and maintained in accordance with the provided instructions. In addition, the cabinet liner and sealed refrigeration system (compressor, condenser, evaporator, dryer or tubing) of your appliance is covered by a two through five year limited warranty. During the 2nd through 5th years from your original date of purchase, Electrolux will repair or replace any parts in the cabinet liner and sealed refrigeration system which prove to be defective in materials or workmanship when such appliance is installed, used, and maintained in accordance with the provided instructions.

Exclusions

This warranty does not cover the following:

1. Products with original serial numbers that have been removed, altered or cannot be readily determined.
2. Product that has been transferred from its original owner to another party or removed outside the USA or Canada.
3. Rust on the interior or exterior of the unit.
4. Products purchased "as-is" are not covered by this warranty.
5. Food loss due to any refrigerator or freezer failures.
6. Products used in a commercial setting.
7. Service calls which do not involve malfunction or defects in materials or workmanship, or for appliances not in ordinary household use or used other than in accordance with the provided instructions.
8. Service calls to correct the installation of your appliance or to instruct you how to use your appliance.
9. Expenses for making the appliance accessible for servicing, such as removal of trim, cupboards, shelves, etc., which are not a part of the appliance when it is shipped from the factory.
10. Service calls to repair or replace appliance light bulbs, air filters, water filters, other consumables, or knobs, handles, or other cosmetic parts.
11. Pickup and delivery costs; your appliance is designed to be repaired in the home.
12. Surcharges including, but not limited to, any after hour, weekend, or holiday service calls, tolls, ferry trip charges, or mileage expense for service calls to remote areas, including the state of Alaska.
13. Damages to the finish of appliance or home incurred during transportation or installation, including but not limited to floors, cabinets, walls, etc.
14. Damages caused by: services performed by unauthorized service companies; use of parts other than genuine Electrolux parts or parts obtained from persons other than authorized service companies; or external causes such as abuse, misuse, inadequate power supply, accidents, fires, or acts of God.

DISCLAIMER OF IMPLIED WARRANTIES; LIMITATION OF REMEDIES

CUSTOMER'S SOLE AND EXCLUSIVE REMEDY UNDER THIS LIMITED WARRANTY SHALL BE REPAIR OR REPLACEMENT AS PROVIDED HEREIN. CLAIMS BASED ON IMPLIED WARRANTIES, INCLUDING WARRANTIES OF MERCHANTABILITY OR FITNESS FOR A PARTICULAR PURPOSE, ARE LIMITED TO ONE YEAR OR THE SHORTEST PERIOD ALLOWED BY LAW, BUT NOT LESS THAN ONE YEAR. ELECTROLUX SHALL NOT BE LIABLE FOR CONSEQUENTIAL OR INCIDENTAL DAMAGES SUCH AS PROPERTY DAMAGE AND INCIDENTAL EXPENSES RESULTING FROM ANY BREACH OF THIS WRITTEN LIMITED WARRANTY OR ANY IMPLIED WARRANTY. SOME STATES AND PROVINCES DO NOT ALLOW THE EXCLUSION OR LIMITATION OF INCIDENTAL OR CONSEQUENTIAL DAMAGES, OR LIMITATIONS ON THE DURATION OF IMPLIED WARRANTIES, SO THESE LIMITATIONS OR EXCLUSIONS MAY NOT APPLY TO YOU. THIS WRITTEN WARRANTY GIVES YOU SPECIFIC LEGAL RIGHTS. YOU MAY ALSO HAVE OTHER RIGHTS THAT VARY FROM STATE TO STATE.

If You Need Service

Keep your receipt, delivery slip, or some other appropriate payment record to establish the warranty period should service be required. If service is performed, it is in your best interest to obtain and keep all receipts. Service under this warranty must be obtained by contacting Electrolux at the addresses or phone numbers below.

This warranty only applies in the USA, Puerto Rico and Canada. In the USA and Puerto Rico, your appliance is warranted by Electrolux Major Appliances North America, a division of Electrolux Home Products, Inc. In Canada, your appliance is warranted by Electrolux Canada Corp. Electrolux authorizes no person to change or add to any obligations under this warranty. Obligations for service and parts under this warranty must be performed by Electrolux or an authorized service company. Product features or specifications as described or illustrated are subject to change without notice.

USA
1-877-435-3287
Electrolux Major Appliances North America
10200 David Taylor Drive
Charlotte, NC 28262

Canada
1-800-265-8352
Electrolux Canada Corp.
5855 Terry Fox Way
Mississauga, Ontario,
Canada L5V 3E4



Thinking of you
Electrolux

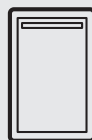

EN WINE COOLER
FR REFROIDISSEUR DE VIN
ES REFRIGERADOR DE VINO

USE AND CARE GUIDE
GUIDE D'UTILISATION ET D'ENTRETIEN
GUIA DE USO Y CUIDADO



2 Trouver l'information

Veillez lire et conserver ce guide

Nous vous remercions d'avoir choisi Electrolux, la nouvelle marque de première qualité pour les appareils électroménagers. Ce Guide d'utilisation et d'entretien fait partie de notre engagement à satisfaire le client et à lui fournir un produit de qualité pendant toute la durée de vie de son nouveau refroidisseur de vin.

Nous considérons votre achat comme le début d'une relation. Pour vous assurer que nous pourrions continuer à vous servir, veuillez inscrire sur cette page les informations importantes concernant ce produit.



IMPORTANT

VEUILLEZ LIRE entièrement toutes les instructions avant d'essayer d'installer ou de faire fonctionner votre appareil.

Tous les refroidisseurs de vin doivent être branchés à une source d'alimentation électrique. Un mauvais branchement peut entraîner des risques en matière de sécurité et endommager le produit ou son contenu! Le consommateur est seul responsable de l'installation adéquate, conforme aux spécifications du fabricant et à l'ensemble des codes locaux. Le fabricant n'est responsable ni des frais d'installation ni des dommages liés à une mauvaise installation. Si vous n'êtes pas certain de pouvoir brancher en toute sécurité votre appareil à une source électrique, veuillez consulter un professionnel accrédité et assuré pour lui demander d'effectuer lui-même l'ensemble des installations électriques.

Une fois que votre appareil est installé, nous vous suggérons de conserver ce manuel dans un lieu sûr pour référence. En cas de problème, reportez-vous à la section « Dépannage » du présent manuel. Les renseignements contenus dans cette section vous aideront à identifier et à résoudre rapidement un problème. Si vous avez besoin d'aide, veuillez contacter le détaillant qui vous a vendu votre appareil.

Créez un dossier pour un accès facile

Chaque fois que vous appelez pour demander des renseignements ou de l'aide, vous devrez indiquer votre numéro

de modèle et votre numéro de série. Vous pourrez trouver ces renseignements sur la plaque signalétique située en haut à gauche de votre appareil et sur la carte d'enregistrement de votre produit.

Carte d'enregistrement de produit

Le lot contenant ce manuel comprend aussi des renseignements sur l'enregistrement de votre produit. La couverture de la garantie prend effet dès l'achat de votre refroidisseur de vin Electrolux.



REMARQUE

Le fait d'enregistrer votre produit auprès d'Electrolux nous permet de mieux vous servir. Vous pouvez enregistrer votre produit en ligne sur www.electroluxappliances.com ou en envoyant votre Carte d'enregistrement de produit par la poste. Complétez et envoyez par la poste dès que possible la carte d'enregistrement de votre produit pour valider la date d'enregistrement.

Veillez inscrire la date d'achat de votre appareil Electrolux ainsi que le nom, l'adresse et le numéro de téléphone de votre détaillant.

Date d'achat

Numéro de modèle Electrolux

Numéro de série Electrolux

Nom du détaillant

Adresse du détaillant

Numéro de téléphone du détaillant

Conservez ce manuel et le reçu dans un lieu sûr pour référence.

Des questions?

Pour une assistance téléphonique sans frais aux États-Unis et au Canada :
1-877- 4ELECTROLUX (1-877-435-3287)

Pour une aide en ligne et des informations sur le produit disponibles en ligne :
www.electroluxappliances.com

Table des matières

Trouver l'information	2
Veuillez lire et conserver ce guide.....	2
Créez un dossier pour un accès facile.....	2
Carte d'enregistrement du produit	2
Des questions?.....	2
Sécurité.....	4
Consignes de sécurité importantes.....	4
Consignes de sécurité.....	4
Définitions.....	4
Précautions générales.....	4
Installation	5
Installation du refroidisseur de vin	5
Préparation du site.....	6
Installation du dispositif antibasculement.....	6
Mise à niveau.....	8
Mettre l'appareil à niveau	8
Fonctionnement	9
Mode de température.....	10
Alarmes.....	11
Mode Vacation/Sabbath (Vacances/Chabbat).....	12
Rangement	13
Rangement approprié.....	13
Installation/Retrait des clayettes.....	14
Entretien.....	15
Entretien de votre refroidisseur de vin	15
Nettoyage extérieur de votre modèle en acier inoxydable.....	15
Nettoyage intérieur	15
Dépannage	17
Avant d'appeler pour un dépannage	17
Si des réparations sont nécessaires.....	17
Informations concernant la garantie	18

Consignes de sécurité importantes

Consignes de sécurité

Ne tentez pas d'installer ou de faire fonctionner votre appareil avant d'avoir lu les consignes de sécurité comprises dans ce manuel. Les articles de sécurité qui sont présentés dans ce manuel portent les indications Danger, Avertissement ou Attention selon le type de risque auquel ils sont liés.

Définitions

 Voici le symbole d'alerte de sécurité. Il sert à vous mettre en garde contre les risques potentiels de blessures corporelles. Respectez toutes les consignes de sécurité qui suivent ce symbole afin d'éviter les blessures ou la mort.



DANGER

La mention DANGER indique un danger imminent qui causera la mort ou des blessures graves s'il n'est pas évité.



AVERTISSEMENT

La mention AVERTISSEMENT indique une situation potentiellement dangereuse qui, si elle n'est pas évitée, peut entraîner des blessures graves, voire la mort.



ATTENTION

La mention ATTENTION signale la présence d'une situation potentiellement dangereuse qui, si elle n'est pas évitée, est susceptible de causer des blessures mineures ou moyennement graves.



IMPORTANT

Cette mention indique des renseignements importants relatifs à l'installation, au fonctionnement ou à l'entretien. Toutefois, ceux-ci n'impliquent aucune notion de danger.

Précautions générales



AVERTISSEMENT

RISQUE D'ENFERMEMENT D'UN ENFANT. Avant de vous débarrasser de votre ancien appareil, retirez les portes et laissez les clayettes en place pour empêcher les enfants d'accéder facilement à l'intérieur de l'appareil.



AVERTISSEMENT

- N'essayez jamais de réparer ou de procéder à l'entretien de votre appareil tant que l'électricité n'a pas été coupée.
- L'altération, la découpe du cordon d'alimentation, le retrait du cordon d'alimentation ou de la fiche d'alimentation, ou encore le raccordement direct peuvent causer de graves blessures, des incendies et/ou des pertes matérielles et/ou la mort, et annuler la garantie.
- Ne soulevez pas l'appareil par la poignée de porte.



ATTENTION

- Soyez vigilant lorsque vous déplacez votre appareil. Certains coins sont tranchants et peuvent causer des blessures. Portez des gants lorsque vous déplacez ou que vous remplacez votre appareil.
- N'installez jamais l'appareil derrière des portes fermées. Veillez à ce que la grille avant soit dégagée. L'obstruction de la circulation d'air peut entraîner le dysfonctionnement de l'appareil et annuler la garantie.
- Laissez la température de l'appareil se stabiliser pendant 24 heures avant utilisation.



ATTENTION

N'utilisez que des pièces de rechange Electrolux d'origine. Les pièces factices peuvent endommager l'appareil et annuler la garantie.

Installation du refroidisseur de vin

Votre refroidisseur de vin Electrolux a été conçu pour une installation isolée ou une installation encastrée. Lorsqu'il est encastré, votre refroidisseur de vin n'exige pas de volume d'air supplémentaire en haut, sur les côtés et à l'arrière. Mais dans tous les cas, la grille avant ne doit **PAS** être obstruée.



REMARQUE

Pour faciliter l'installation et le retrait de l'appareil, nous vous recommandons d'augmenter les dimensions d'ouverture brute de l'armoire d'au moins $\frac{1}{4}$ po. de plus que les dimensions précisées pour l'appareil.



REMARQUE

Tous les appareils nécessitent un dégagement zéro lorsqu'ils sont en contact avec une armoire ou une paroi. Les modèles Electrolux en inox nécessitent un dégagement de poignée $\frac{7}{8}$ d'au moins 2 po. lorsqu'ils sont installés contre une paroi ou une armoire dépassant le bord avant de l'appareil.

Dimensions de l'appareil

Largeur	Hauteur	Profondeur
23 $\frac{7}{8}$ pouce	33 $\frac{3}{4}$ - 34 $\frac{3}{4}$ pouces	26 $\frac{3}{8}$ pouce

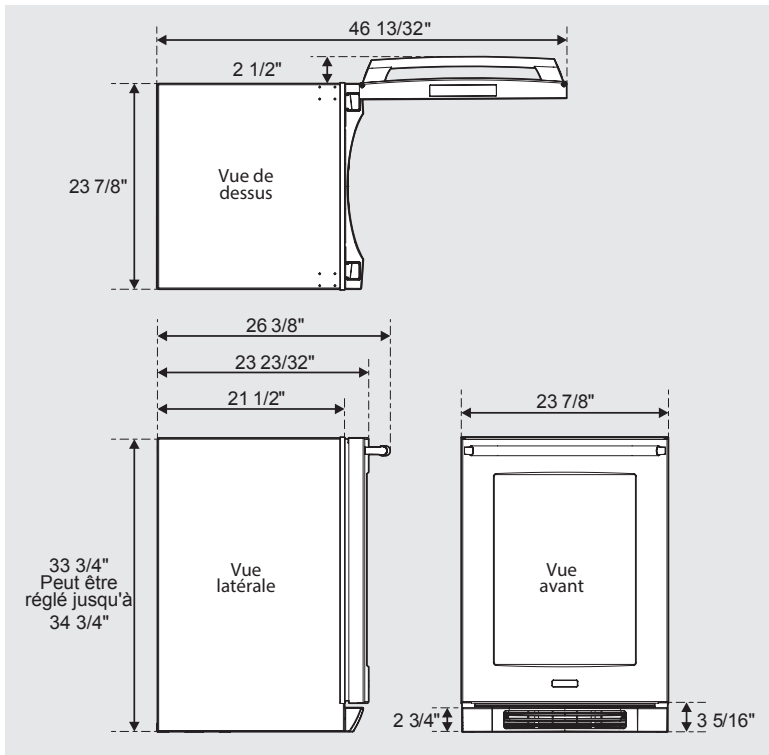

Dimensions du produit

6 Installation

Préparation du site

- 1 Placez l'appareil sur une surface plane pouvant supporter son poids total. N'oubliez pas que cet appareil est beaucoup plus lourd lorsqu'il est complètement chargé.
- 2 Cet appareil nécessite un circuit mis à la terre et polarisé de 115 V CA, 60 Hz, 15 A (courant des ménages normal).
- 3 Évitez de brancher votre appareil à un disjoncteur de fuite à la terre (Ground Fault Interrupter/GFI). Les GFI sont exposés à des déclenchements intempestifs provoquant la panne de l'appareil. Les GFI ne sont généralement pas utilisés sur des circuits alimentant les équipements devant fonctionner sans surveillance pendant de longues périodes.
- 4 Cet appareil doit être installé conformément à vos lois et réglementations nationales et locales.



AVERTISSEMENT

DANGER D'ÉLECTROCUTION!

Mise à la terre électrique obligatoire. Cet appareil est équipé d'une fiche polarisée (de terre) à trois broches pour vous protéger contre les risques de choc potentiels.

- Ne retirez JAMAIS de la fiche la broche ronde de terre.
- N'utilisez JAMAIS un adaptateur de terre à deux broches.
- N'utilisez JAMAIS un cordon d'extension pour alimenter votre appareil en électricité.

Lorsque vous avez une prise murale à deux broches ou qu'il vous faut un plus long cordon d'alimentation, contactez un électricien qualifié pour obtenir une pièce de rechange conforme aux codes d'électricité applicables.

- 5 Installez l'appareil de manière à ce que l'air puisse circuler librement par la grille avant.

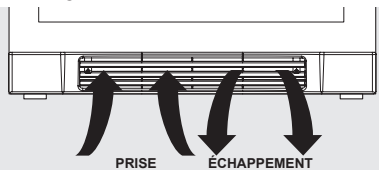

- 6 Essuyez l'intérieur de l'appareil avec un chiffon humide.
- 7 N'oubliez pas d'installer le support antibasculement. Suivez les instructions fournies avec le kit du support antibasculement.

Installation du dispositif antibasculement



AVERTISSEMENT

N'empilez pas deux appareils comme indiqué ci-dessous. Ceci peut causer de graves blessures.

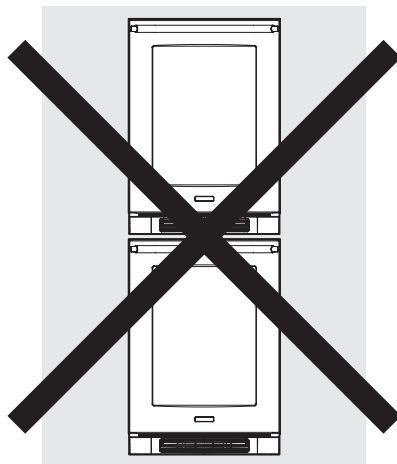

ATTENTION

Si votre refroidisseur de vin n'est pas placé sous un comptoir (installation isolée), vous devrez utiliser un dispositif antibasculement installé selon ces instructions. Si le refroidisseur de vin a été retiré de son emplacement pour l'une ou l'autre raison, assurez-vous que le dispositif est correctement engagé lorsque vous remettez le refroidisseur de vin dans son emplacement d'origine. Si le dispositif n'est pas correctement engagé, le refroidisseur de vin risque de basculer, ce qui causerait des dégâts matériels ou des blessures si vous vous tenez/si un enfant se tient debout, assis ou allongé dans un tiroir ouvert.



ATTENTION

Tout sol fini doit être protégé avec un matériau approprié pour ne pas être abîmé lorsque vous déplacez l'appareil.



AVERTISSEMENT

- TOUS LES APPAREILS PEUVENT BASCULER
- CECI PEUT CAUSER DES BLESSURES
- INSTALLEZ LE SUPPORT ANTIBASCULEMENT LIVRÉ AVEC L'APPAREIL
- VOIR LES INSTRUCTIONS

Installation au sol

Le support antibasculement doit se trouver au sol sur le coin arrière gauche ou droit de votre refroidisseur de vin.

Instructions étape par étape relatives à l'emplacement du support :

- 1 Choisissez l'endroit où vous souhaitez placer votre refroidisseur de vin. Faites-le glisser pour le mettre en place, en veillant à ne pas abîmer le sol, et en laissant 1 po. (2,5 cm) de dégagement par rapport à la paroi arrière pour laisser suffisamment d'espace pour le support antibasculement.
- 2 Soulevez les pieds de mise à niveau arrière d'environ ¼ po. (6 mm) pour permettre l'engagement dans le support antibasculement. Mettez l'appareil à niveau en ajustant tous les pieds de mise à niveau si nécessaire. En tournant le pied de mise à niveau dans le sens horaire inverse, vous soulevez l'appareil, et en le tournant dans le sens horaire, vous l'abaissez.
- 3 Assurez-vous que le refroidisseur de vin se trouve à l'endroit souhaité, puis marquez sur le sol le coin arrière et le coin latéral de l'armoire où vous souhaitez installer le support antibasculement. Si l'installation ne vous permet pas de marquer le coin

arrière de l'armoire, tracez des lignes provisoires au sol en marquant le coin avant de l'armoire, à l'exclusion du tiroir. Sortez le refroidisseur de vin en le faisant glisser. En partant de la ligne provisoire, étendez l'arrière de la ligne de la paroi latérale de 21 ½ po. (54,6 cm).

- 4 Alignez le support antibasculement avec les marques au sol de sorte que le côté du support soit aligné avec le côté de la marque de l'armoire, et que les encoches en V du support antibasculement soient alignées avec l'extrémité de la ligne de 21 ½ po. (54,6 cm) (Arrière de la ligne du cabinet d'armoire).
- 5 Fixez le support antibasculement au sol en utilisant la vis fournie.
- 6 Remettez l'armoire en place en la faisant glisser et en vous assurant que le pied de mise à niveau de l'armoire arrière glisse sous le support antibasculement pour s'engager dans la fente.



REMARQUE

Si vous installez votre appareil sur un sol en béton, utilisez des fixations pour béton (non incluses avec le kit antibasculement).

Support antibasculement

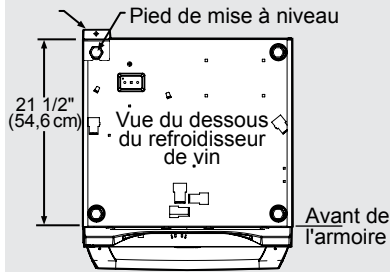

AVERTISSEMENT

DANGER DE BASCULEMENT : Un des pieds de mise à niveau de l'armoire arrière doit être engagé sous un support antibasculement.

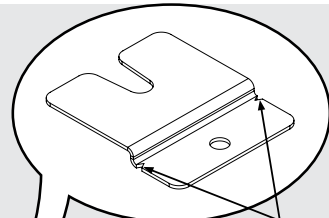
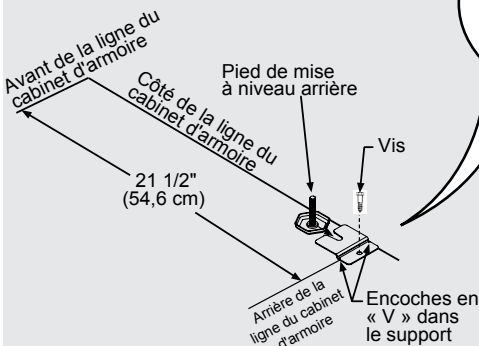

Encoches en « V » dans le support

8 Mise à niveau

Mettre l'appareil à niveau

Placez l'appareil sur une surface plane pouvant supporter son poids total lorsque l'appareil est rempli.

Pieds de mise à niveau

Les pieds ajustables situés à l'avant et à l'arrière de l'appareil doivent être réglés de manière à ce que l'appareil soit bien installé au sol et qu'il soit stabilisé d'un côté à l'autre et de l'avant à l'arrière.

Vous pouvez ajuster le poids total de votre appareil Electrolux entre le minimum, 33 $\frac{3}{4}$ po. (85,7 cm) en tournant le pied de mise à niveau vers l'intérieur, et le maximum, 34 $\frac{3}{4}$ po. (88,3 cm), en tournant le pied de mise à niveau vers l'extérieur.

Pour ajuster les pieds de mise à niveau, placez l'appareil sur une surface solide, et protégez le sol sous les pieds de mise à niveau pour éviter de le rayer. En vous faisant aider, abaissez l'arrière de l'appareil pour pouvoir accéder aux pieds de mise à niveau avant. Soulevez ou abaissez les pieds de mise à niveau selon les dimensions requises en ajustant les pieds. Répétez cette étape pour l'arrière de l'appareil en le penchant prudemment vers l'avant. Sur une surface plane, assurez-vous que l'appareil est à niveau, et procédez à des ajustements si nécessaire.

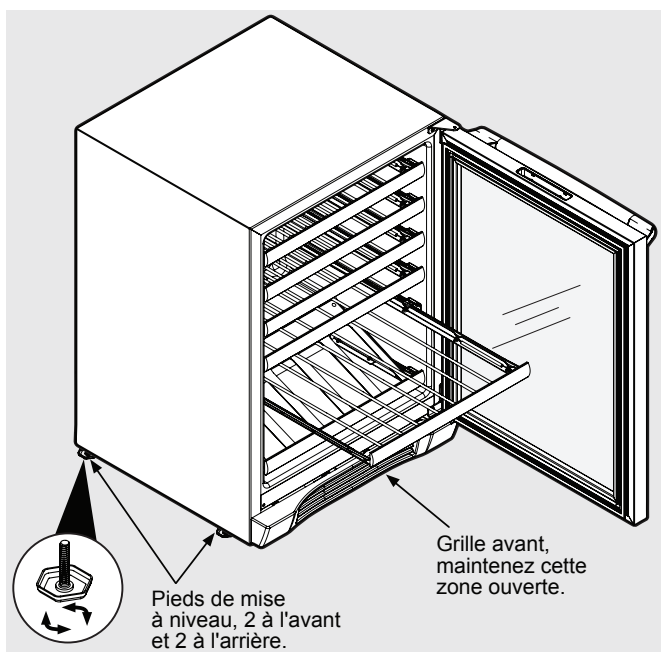

Temp inf Touche numérique	On/Off Touche numérique	Temp plus Touche numérique	Zone d'affichage	Lock (Verrouillage) Touche numérique	Du système d'état Indicateurs
---------------------------------	-------------------------------	----------------------------------	------------------	---	-------------------------------------

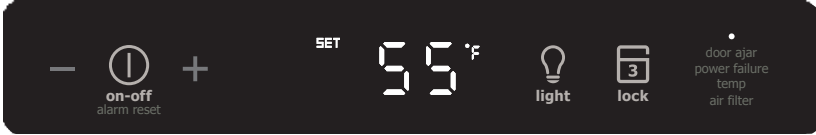

Écran du panneau de commande électronique



Démarrage de votre appareil :

Branchez le cordon d'alimentation de votre appareil dans une prise murale de 115 volts. Votre appareil vous a été livré de l'usine en étant réglé sur On (Marche), et le processus de refroidissement se met donc en route dès que l'appareil est mis sous tension. Si votre appareil ne démarre pas, assurez-vous que votre prise murale reçoit l'électricité, et que la commande est bien réglée sur On (Marche) (Voir la section « Allumer et éteindre votre appareil » ci-dessous).

L'écran de contrôle est recouvert d'un film plastique transparent. Vous pouvez retirer ce film en le soulevant soigneusement sur un coin de l'écran.

Lors de la première mise sous tension, l'écran de contrôle affiche le signal Power Failure (Panne de courant). C'est un état normal car l'appareil a été mis sous tension en usine pour une inspection qualité, et il a ensuite été remis hors tension. En appuyant momentanément sur On/Off (Marche/Arrêt), vous réinitialiserez la condition d'alarme. (Voir la section Alarmes).



Mode de veille :

Si aucune touche n'est enfoncée pendant 60 secondes, l'écran entre en mode veille pour ne pas perdre l'alimentation électrique. Le panneau de commande devient noir, à l'exception de l'indicateur OK d'état du système, qui reste activé. Les conditions d'alarme activent l'affichage (Voir la section Alarmes).

Pour que vous puissiez apporter les modifications suivantes aux réglages de la commande, (mise sous tension/hors tension de l'appareil, réglage de la température, changement des voyants intérieurs et activation du mode vacation [Vacances]), le panneau de commande doit être activé.

Pour activer l'affichage, appuyez sur n'importe quelle touche. Un son de confirmation retentira, et la température actuelle du compartiment de stockage s'affichera.



Vous pouvez désactiver le mode veille si vous préférez que l'écran soit allumé en permanence. Maintenez la touche Lock (Verrouillage) enfoncée jusqu'à ce que l'écran affiche Loc, puis nSL. Pour activer le mode veille, répétez cette étape, jusqu'à ce que l'écran affiche SLP après Loc.



Allumer et éteindre votre appareil :

Si votre appareil est réglé sur On (Marche) (et en dehors du mode veille), la température apparaîtra sur la zone d'affichage du panneau de commande. Pour mettre votre appareil sur Off (Arrêt), maintenez la touche On/Off (Marche/Arrêt) enfoncée pendant quatre secondes. OFF (ARRÊT) apparaît à présent sur le panneau de commande.



Pour mettre votre appareil sur On (Marche), maintenez la touche On/Off (Marche/Arrêt) enfoncée pendant quatre secondes.



Réglage de la température :

Pour régler ou vérifier la température de point de consigne (avec le panneau de commande en dehors du mode veille), appuyez sur les touches « - » ou « + ». SET (RÉGLAGE) apparaîtra sur le panneau d'interface utilisateur, et la température de point de consigne s'affichera et clignotera. En appuyant à plusieurs reprises sur les touches « - » ou « + », vous diminuerez ou augmenterez respectivement la température. Une fois que vous avez atteint la température de point de consigne souhaitée, appuyez sur On/Off (Marche/Arrêt) pour confirmer, ou ne faites rien, et le mode Set (Réglage) se désactivera au bout de 10 secondes en enregistrant la température affichée en tant que nouveau point de consigne.

Les températures de point de consigne disponibles pour votre appareil s'étendent de 40 °F (4,4 °C) à 65 °F (18,3 °C). Si vous essayez de régler la température en dehors de cette plage, vous entendrez un signal sonore.

Lorsque vous chargez votre appareil pour la première fois avec des produits chauds, ceci peut prendre jusqu'à 48 heures pour que la température du compartiment de stockage se stabilise.

Lorsque vous modifiez les points de consignes des températures, ceci peut prendre jusqu'à 24 heures pour que les produits stockés se stabilisent à la nouvelle température de point de consigne.

Facteurs qui affectent la température stabilisée du compartiment de stockage :

- Changement du réglage de la température.
- Changement de température ambiante.
- Température des produits stockés.
 - Chargement de produits chauds.
 - Le chargement de produits froids retardera le passage à une température de point de consigne plus élevée.
 - Le chargement de produits chauds retardera le passage à une température de point de consigne plus basse.
- Utilisation (fréquence et durée d'ouverture de la porte).
- Utilisation de l'éclairage de l'affichage du compartiment de stockage (modèle avec porte en verre uniquement).
- Installation de l'appareil à la lumière du soleil ou à proximité d'une source de chaleur.



Éclairage de l'affichage intérieur : (Modèles de portes en verre uniquement)

Votre appareil est équipé d'une fonction d'éclairage de l'affichage avec niveau d'éclairage double. Après avoir quitté le mode veille, appuyez une fois sur la touche Light (Lumière) pour activer la fonction d'éclairage de l'affichage intérieur complet. Vous entendrez un son de confirmation, et l'icône en forme d'ampoule s'allumera. En appuyant une deuxième fois sur Light, vous atténuez l'éclairage à 50 %. En appuyant une troisième fois sur cette touche, vous désactivez la fonction d'éclairage de l'affichage. L'éclairage de l'affichage se désactive automatiquement au bout de quatre heures.



Mode de température :

Le mode de température est prédéfini en usine sur Fahrenheit (°F), mais vous pouvez le régler sur Centigrade (°C). Pour changer le mode, maintenez la touche « - » enfoncée, tout en maintenant la touche « + » enfoncée, puis relâchez la touche « - ».

La température s'affichera à présent en Centigrade (°C).

Répétez cette procédure si vous souhaitez régler à nouveau le mode de température sur Fahrenheit (°F).



Verrouillage des commandes :

Vous pouvez verrouiller le panneau de commande pour éviter les changements inopinés. Pour verrouiller le panneau de commande, appuyez sur la touche Lock (Verrouillage) jusqu'à ce que l'écran affiche Loc (Ver). L'icône de verrouillage clignote trois fois, puis elle reste allumée en continu. Lorsque le panneau de commande est verrouillé, seuls la touche Lock (Verrouillage), l'indicateur OK d'état du système, et l'indicateur Alarm (Alarme) sont actifs. Pour déverrouiller le panneau de commande, répétez cette étape jusqu'à ce que l'écran affiche nLc (nVer).

Alarmes

La commande vous signalera les conditions pouvant avoir des conséquences néfastes sur la performance de votre appareil.



Door Ajar



on-off
alarm reset

Porte entrouverte - Lorsque la porte est ouverte ou qu'elle n'est pas fermée correctement pendant plus de cinq minutes, l'indicateur OK d'état du système se désactive, l'indicateur Door Ajar (Porte entrouverte) clignote, et un bip retentit toutes les 60 secondes. En outre, un indicateur ALARM RESET (RÉINITIALISATION ALARME) s'affiche sous la touche On/Off (Marche/Arrêt). Vous pouvez réinitialiser cette condition d'alarme en fermant la porte ou en appuyant momentanément sur la touche On/Off (Marche/Arrêt), (p. ex. lorsque vous êtes en train de nettoyer le compartiment de stockage, etc.). L'alarme réapparaît cinq minutes plus tard si la condition d'alarme persiste.



Power Failure



on-off
alarm reset

Panne de courant - Lorsque l'alimentation électrique de l'appareil est coupée, l'indicateur d'état du système se désactive, et l'indicateur Power Failure (Panne de courant) clignote. En outre, un indicateur ALARM RESET (RÉINITIALISATION ALARME) s'affiche sous la touche On/Off (Marche/Arrêt). Aucune tonalité audible ne retentit. Vous pouvez réinitialiser cette condition d'alarme en appuyant momentanément sur la touche On/Off (Marche/Arrêt). Si cette alarme retentit, nous vous recommandons de vérifier l'état de toutes les denrées périssables, et ce, même si votre appareil fonctionne normalement et que la température est rétablie. Les pannes de courant prolongées peuvent entraîner des variations de température excessives pouvant gâter les denrées périssables.



Temp



on-off
alarm reset

Alarme de température - Lorsque la température du compartiment de stockage dépasse les 10 °F du point de consigne pendant plus d'une heure, l'indicateur d'état du système se désactive, l'indicateur Temp clignote et une tonalité audible retentit toutes les 60 secondes. En outre, un indicateur ALARM RESET (RÉINITIALISATION ALARME) s'affiche sous la touche On/Off (Marche/Arrêt). Vous pouvez réinitialiser cette condition d'alarme en appuyant momentanément sur la touche On/Off (Marche/Arrêt). Si cette alarme retentit, nous vous recommandons de vérifier l'état des produits que vous avez stockés, et ce, même si votre appareil fonctionne normalement et que la température est rétablie. Les variations de température pendant des durées prolongées peuvent gâter les denrées périssables.



REMARQUE

Plusieurs alarmes peuvent s'activer en même temps. Par exemple, l'alarme Door Ajar (Porte entrouverte) pendant une durée prolongée peut déclencher l'alarme Temp, auquel cas les indicateurs Door Ajar (Porte entrouverte) et Temp s'activent.

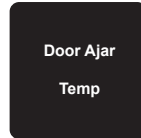

Door Ajar

Temp



REMARQUE

L'indicateur OK de l'état du système (point bleu au-dessus de la fenêtre d'alarme) reste allumé lorsque l'appareil fonctionne correctement.



12 Fonctionnement

Mode Vacation/Sabbath (Vacances/Chabbat) :

Ce mode de fonctionnement peut être utilisé pour économiser de l'énergie pendant les périodes aux coûts énergétiques élevés ou lorsque vous n'utilisez pas votre appareil pendant un long moment. Le mode Vacation sert aussi de mode Sabbath, désactivant les fonctions et ses commandes conformément au Chabbat hebdomadaire et aux fêtes religieuses observées au sein de la communauté juive orthodoxe. Lorsque vous utilisez le mode Sabbath, vous pouvez ouvrir ou fermer la porte à tout moment pour accéder au contenu de l'appareil, sans devoir penser à activer ou désactiver directement les voyants, les affichages numériques, les solénoïdes, les ventilateurs, les vannes, le compresseur, les icônes, les tonalités, ou les alarmes.

Lorsque ce mode est activé, l'écran, les tonalités et indicateurs d'alarmes, la tonalité des touches du clavier, les voyants intérieurs et toutes les options sont coupés.



Toutes les fonctions du clavier sont désactivées, à l'exception de la touche On/Off (Marche/Arrêt), qui est utilisée pour quitter le mode Vacation/Sabbath.

La température des compartiments de stockage est surveillée et contrôlée au moment des réglages avant d'entrer en mode Vacation/Sabbath. Pour obtenir de l'aide supplémentaire, des directives d'utilisation et une liste complète des

modèles qui possèdent la fonction Sabbath, veuillez visiter le site <http://www.star-k.org>.

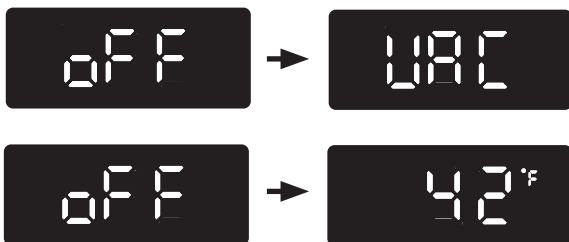

Pour entrer en mode Vacation/Sabbath (avec la commande en dehors du mode veille), maintenez la touche numérique On/Off (Marche/Arrêt) enfoncée jusqu'à ce que l'écran affiche VAC. VAC clignote trois fois à l'écran pour confirmer votre demande, puis l'écran affiche VAC en continu jusqu'à ce que vous quittiez le mode Vacation/Sabbath. Une panne de courant ne désactivera pas le mode Vacation/Sabbath, car ceci n'est possible que manuellement. Pour quitter le mode Vacation/Sabbath et revenir au fonctionnement normal, maintenez la touche numérique On/Off (Marche/Arrêt) enfoncée jusqu'à ce que l'écran affiche la température.

Rangement approprié

Présentoir

La clayette inférieure de votre refroidisseur de vin est conçue à la fois pour le stockage et la présentation de vos bouteilles. Vous pouvez stocker cinq bouteilles de vin standard sur le présentoir.

Recommandations relatives au stockage

Les clayettes à vin permettent le stockage horizontal de vos bouteilles de vin. Les bouteilles sont positionnées de manière à ce que le vin reste en contact avec le bouchon pour que le bouchon ne sèche pas. Les vins blancs et pétillants doivent être stockés sur les clayettes inférieures ou intermédiaires, et le vin rouge sur les clayettes supérieures.

Au moment du stockage, commencez par le fond de la clayette inférieure, puis continuez vers l'avant en espaçant vos bouteilles.

Les clayettes suivantes doivent être rangées de la même manière, en commençant au fond de chaque clayette.

Suggestions et conseils relatifs au chargement

Votre appareil est équipé d'un système de clayette en porte-à-faux permettant l'ajustabilité et la personnalisation maximales de la disposition des clayettes.

Clayettes du refroidisseur de vin :

Cinq (5) clayettes à vin coulissantes

Un (1) présentoir à vin coulissant pour cinq bouteilles

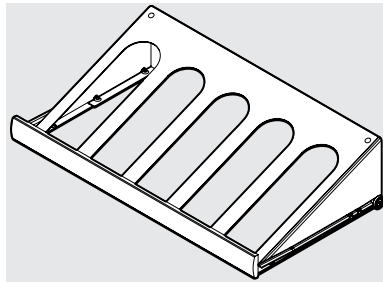

Présentoir à vin

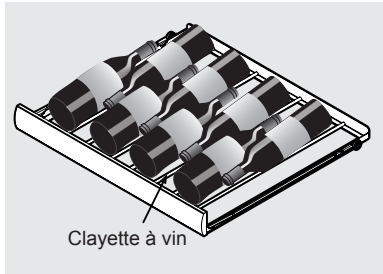

Clayette à vin

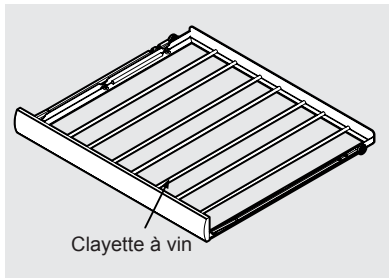

Clayette à vin

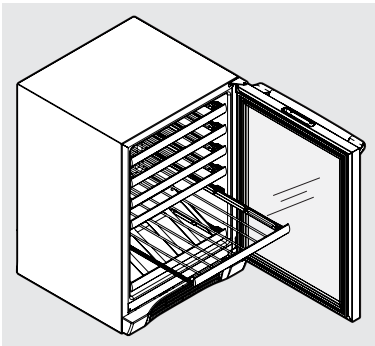

14 Rangement



ATTENTION

Appuyez sur la clayette avant de la charger, pour vous assurez que la clayette en porte-à-faux est bien fixée sur les supports.

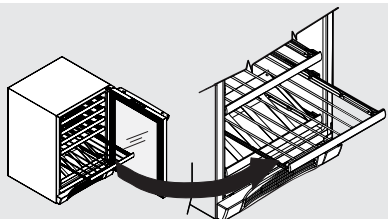

Soulevez l'avant de la clayette

Pour ajouter ou enlever une clayette :

Retirez les produits installés sur la clayette. N'essayez pas d'extraire de l'appareil une clayette chargée. Prenez l'avant de la clayette avec les deux mains, tournez-le vers le haut puis soulevez. Pour installer une clayette, placez-la dans l'appareil et insérez les crochets dans les encoches du support, puis abaissez la clayette de manière à ce que les pattes s'engagent en bas des encoches.

Pour retirer la clayette à vin du cadre :

Sortez la clayette à vin du cadre jusqu'à ce qu'elle se bloque. Soulevez l'avant de la clayette pour la désengager des longerons, puis retirez la clayette.

Zone de rangement de grandes bouteilles

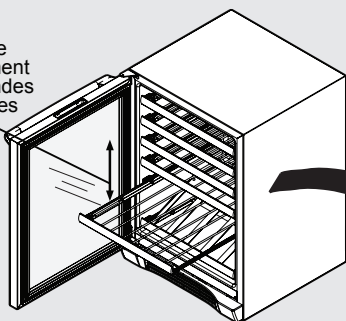

Prenez l'avant de la clayette avec les deux mains et tournez l'avant de la clayette vers le haut, puis soulevez la clayette et retirez-la des échelons.

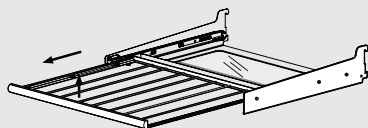

Pour retirer la clayette à vin du cadre : Sortez la clayette à vin du cadre jusqu'à ce qu'elle se bloque. Soulevez l'avant de la clayette pour la désengager des longerons, puis retirez la clayette.

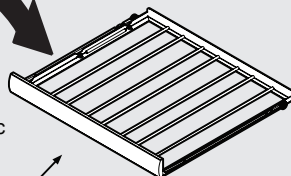

ATTENTION

N'essayez jamais de déplacer un appareil chargé. Retirez tous les produits qu'il contient avant de le déplacer. Déplacez-le à deux mains.

Entretien de votre refroidisseur de vin

Le nettoyage régulier et l'entretien approprié de votre appareil garantiront son efficacité, sa performance optimale et sa longue durée de vie. Les intervalles d'entretien spécifiés correspondent à des conditions normales d'utilisation. Vous pouvez choisir de raccourcir ces délais d'entretien si vous avez des animaux de compagnie ou des considérations spéciales.

Nettoyage extérieur de votre modèle en acier inoxydable

- Votre modèle en acier inoxydable peut se décolorer lorsqu'il est exposé à du gaz chloré, des produits chimiques de piscine, de l'eau salée, ou des produits de nettoyage contenant de l'eau de Javel.
- Conservez l'aspect neuf de votre appareil en acier inoxydable en le nettoyant tous les mois avec du cirage/un nettoyant haute qualité et tout-en-un pour acier inoxydable. Si vous nettoyez votre appareil régulièrement, vous enlèverez la contamination de surface à l'origine de la formation de rouille. Certaines installations nécessitent un nettoyage hebdomadaire.
- **NE NETTOYEZ PAS VOTRE APPAREIL AVEC DES TAMPONS EN LAINE D'ACIER.**
- **N'UTILISEZ PAS DE NETTOYANTS QUI NE SONT PAS DESTINÉS SPÉCIFIQUEMENT À UNE UTILISATION SUR DE L'ACIER INOXYDABLE** (p.ex. nettoyants pour verre, carreaux et comptoirs).
- Si une surface se décolore ou si de la rouille apparaît, nettoyez rapidement la surface avec un nettoyant Bon-Ami ou Barkeepers Friend et un chiffon non abrasif. Nettoyez toujours dans le sens du grain. À la fin de ce processus, appliquez toujours du cirage/un nettoyant haute qualité, tout-en-un pour acier inoxydable afin d'éviter d'autres problèmes.

- SI VOUS UTILISEZ DES TAMPONS ABRASIFS COMME LE SCOTCHBRITE, LE GRAIN S'ESTOMPERA.
- La rouille persistante peut pénétrer dans la surface de l'acier inoxydable et être impossible à enlever.



ATTENTION

- **Les modèles en inox exposés au gaz chloré et à l'humidité (p.ex. spas et piscines) peuvent présenter une décoloration de l'acier inoxydable. La décoloration due au gaz chloré est normale. Suivez les instructions relatives au nettoyage extérieur.**
- **POUR NETTOYER DE L'ACIER INOXYDABLE, N'UTILISEZ JAMAIS DE CHLORURE OU DE NETTOYANTS À BASE D'EAU DE JAVEL.**

Nettoyage intérieur - le cas échéant

- 1 Débranchez le refroidisseur de vin.
- 2 Si nécessaire, retirez les clayettes. Voir « RETRAIT/INSTALLATION DES CLAYETTES À VIN » ci-dessous.
- 3 Nettoyez l'intérieur de l'appareil avec du détergent doux non abrasif mélangé à de l'eau chaude.
- 4 Rincez à l'eau claire.
- 5 Remettez l'appareil sous tension.

Alignement de la porte :

La porte doit être parallèle aux côtés et à la face supérieure de l'appareil. Si un alignement est nécessaire, vous pouvez ajuster la porte en retirant la grille, puis en desserrant les 2 vis qui fixent le support d'ajustement de la porte en bas de la porte, et en ajustant la porte d'un côté et de l'autre. Pour ce faire, utilisez une clé Allen de 5/32 po. Une fois que la porte est alignée, serrez bien les vis et installez la grille.

Si des réparations sont nécessaires :

- Durant la première année de la période de garantie, veuillez contacter votre détaillant ou contacter le service clientèle Electrolux au 877.435.3287 pour savoir comment obtenir une couverture de garantie dans votre zone.
- Au-delà de la première année de la période de garantie, le service clientèle Electrolux peut vous fournir des recommandations sur les centres de service de votre zone.
- Dans toutes vos correspondances concernant les réparations, veillez à donner le numéro de modèle, le numéro de série et une preuve d'achat.
- Tâchez de donner des renseignements sur la nature du problème ou de décrire la nature du problème, de savoir combien de temps l'appareil a fonctionné, de connaître la température ambiante, et de donner tout renseignement complémentaire pouvant permettre de résoudre rapidement le problème.

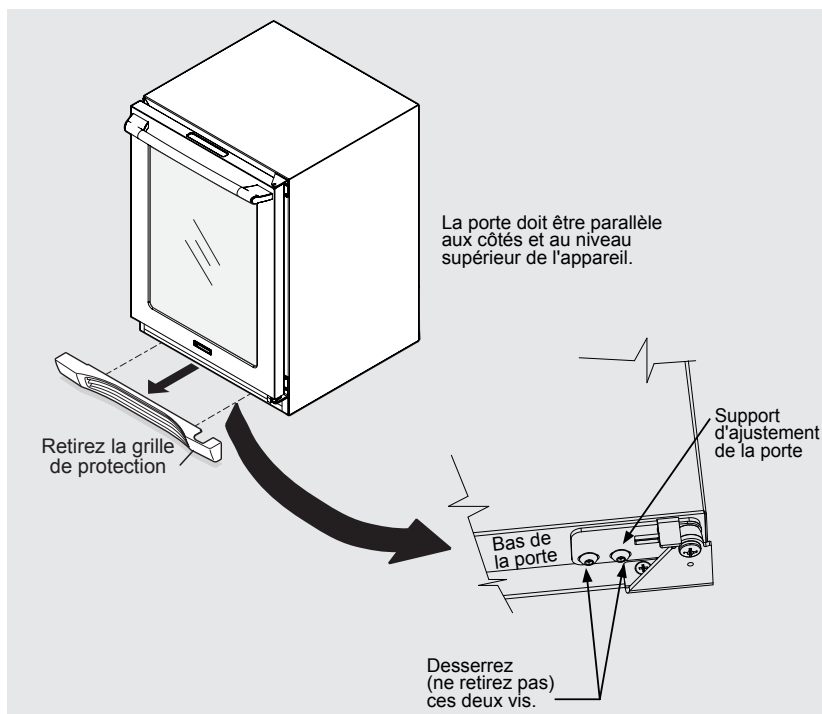

Avant d'appeler pour un dépannage

Si votre appareil ne fonctionne pas normalement, lisez d'abord entièrement ce manuel. Si ce problème persiste, consultez le **Guide de dépannage** ci-dessous. Avant de contacter le service de réparation, essayez de retrouver le problème en question dans votre guide, puis identifiez son origine et la manière de le résoudre. Le problème peut être quelque chose de très simple que vous pouvez résoudre sans avoir besoin de contacter le service de réparation. Vous devrez peut-être consulter ou passer un contrat avec un technicien en entretien et réparation qualifié.

Si des réparations sont nécessaires

Si des réparations sont nécessaires, contactez le détaillant chez qui vous avez acheté votre appareil. Indiquez le numéro de modèle et de série, et expliquez le problème. La plaque spécifiant le numéro de modèle et de série se trouve sur la surface supérieure de votre appareil. Si vous ne connaissez pas le nom de votre détaillant ou de la société de réparation la plus proche, vous pouvez effectuer des recherches en ligne sur www.electroluxappliances.com ou appeler le **1-877-435-3287**.



AVERTISSEMENT

DANGER D'ÉLECTROCUTION

N'essayez JAMAIS de réparer ou de procéder à l'entretien de votre appareil tant que vous n'avez pas coupé l'alimentation électrique principale.

Problème	Cause possible	Solution
L'appareil n'est pas suffisamment froid. Réglez la température (voir « Réglage de la température » dans la section « Démarrage et commande de la température »).	<ul style="list-style-type: none"> Le boîtier de commande est trop chaud. Le voyant reste allumé. La circulation d'air vers la grille avant est bloquée. Le joint de porte n'est pas bien fixé. 	<ul style="list-style-type: none"> Baissez la température. Allouez 24 heures pour permettre à la température de se stabiliser. Désactivez la commande de voyant manuelle. Voir la section « Fonctionnement ». La circulation d'air vers la grille avant ne doit pas être obstruée. Voir la section « Installation ». Ajustez le joint de porte.
L'appareil est trop froid. Les produits contenus dans l'appareil sont trop froids/surgelés. Réglez la température (voir « Réglage de la température » dans la section « Démarrage et commande de la température »).	<ul style="list-style-type: none"> Le boîtier de commande est trop froid. 	<ul style="list-style-type: none"> Augmentez la température. Allouez 24 heures pour permettre à la température de se stabiliser.
Il n'y a pas de voyant intérieur.	<ul style="list-style-type: none"> L'ensemble LED est en panne. 	<ul style="list-style-type: none"> Contactez un technicien en entretien et réparation Electrolux qualifié.
Le voyant ne s'éteint pas lorsque la porte est fermée.	<ul style="list-style-type: none"> La commande de voyant manuelle est sur ON (marche). L'interrupteur de porte n'est pas en contact. 	<ul style="list-style-type: none"> Désactivez la commande de voyant manuelle. Voir la section « Fonctionnement ». Vérifiez si la porte est bien alignée.
La/Les alarme(s) ne s'arrête(nt) pas.	<ul style="list-style-type: none"> La porte est entrouverte. Il y a une panne de courant. La température interne est trop élevée. 	<ul style="list-style-type: none"> Appuyez sur la touche Power (Alimentation) pour reconnaître l'alarme. Assurez-vous que la porte est bien fermée. Allouez 24 heures pour permettre à la température de se stabiliser.
L'alimentation électrique n'est pas rétablie, même après la panne de courant.	<ul style="list-style-type: none"> Le disjoncteur s'est déclenché. 	<ul style="list-style-type: none"> Vérifiez l'alimentation électrique. Voir la section « Installation ».
La porte ne se ferme pas correctement.	<ul style="list-style-type: none"> Les charnières de la porte sont mal alignées. Le joint de porte n'est pas bien fixé. 	<ul style="list-style-type: none"> Desserrez les charnières et ré-alignez la porte. Resserrez les charnières. Tournez le joint de 180°.

18 Informations concernant la garantie

Informations concernant la garantie sur les gros électroménagers

Votre appareil est couvert par une garantie limitée d'un an. Pendant un an à partir de la date d'achat d'origine, Electrolux réparera ou remplacera les pièces de cet appareil si ce dernier présente un défaut de fabrication ou un vice de matériau, à la condition que l'appareil soit installé, utilisé et entretenu selon les instructions fournies. De plus, le revêtement de la caisse et le système scellé de réfrigération (compresseur, condenseur, évaporateur, déshydrateur ou conduites) de votre appareil sont couverts par une garantie limitée de deux à cinq ans. De deux à cinq ans à partir de la date d'achat d'origine, Electrolux réparera ou remplacera toute pièce du revêtement de la caisse ou du système scellé de réfrigération si cette dernière présente un défaut de fabrication ou un vice de matériau, à la condition que l'appareil soit installé, utilisé et entretenu selon les instructions fournies.

Exclusions - Cette garantie ne couvre pas ce qui suit :

1. Les produits dont le numéro de série original a été enlevé, modifié ou n'est pas facilement lisible.
2. Les produits qui ont été transférés de leur propriétaire initial à une autre personne ou qui ne sont plus aux États-Unis ou au Canada.
3. La rouille à l'intérieur ou à l'extérieur de l'appareil.
4. Les produits vendus « tels quels » ne sont pas couverts par cette garantie.
5. Les aliments perdus suite à une défaillance du réfrigérateur ou du congélateur.
6. Les produits utilisés dans un établissement commercial.
7. Les appels de service qui ne concernent pas un mauvais fonctionnement, un défaut de fabrication ou un vice de matériau, ou pour les appareils qui ne font pas l'objet d'un usage domestique ou qui ne sont pas utilisés conformément aux instructions fournies.
8. Les appels de service visant à vérifier et corriger l'installation de votre appareil ou à obtenir des instructions concernant son utilisation.
9. Les frais encourus pour accéder à des parties de l'appareil pour une réparation, par exemple, le retrait des garnitures, des armoires, des clayettes, etc., qui ne faisaient pas partie de l'appareil lorsqu'il a quitté l'usine.
10. Les appels de service concernant la réparation ou le remplacement des ampoules, des filtres à air, des filtres à eau, d'autres matériaux jetables ou des boutons, des poignées ou d'autres pièces esthétiques.
11. Les coûts de cueillette et de livraison; votre appareil est conçu de façon à être réparé à votre domicile.
12. Les frais supplémentaires comprenant, mais ne s'y limitant pas, les appels de service en dehors des heures normales de bureau, en fin de semaine ou un jour férié, les droits de péage, les frais de convoyage ou les frais de déplacement pour les appels de service dans des endroits isolés, notamment l'état de l'Alaska.
13. Les dommages causés au fini de l'appareil ou à la maison au cours du transport ou de l'installation, y compris, sans s'y limiter, les planchers, les armoires, les murs, etc.
14. Les dommages causés par : des réparations faites par des techniciens non autorisés; l'utilisation de pièces autres que les pièces Electrolux d'origine ou des pièces qui n'ont pas été obtenues par l'entremise d'un réparateur autorisé; ou des causes externes comme l'usage abusif, le mauvais usage, l'emploi d'une alimentation électrique inadéquate, les accidents, les incendies ou les catastrophes naturelles.

EXONÉRATION CONCERNANT LES GARANTIES IMPLICITES ; LIMITATIONS DES RECOURS

L'UNIQUE RECOURS DU CLIENT EN VERTU DE CETTE GARANTIE LIMITÉE EST LA RÉPARATION OU LE REMPLACEMENT DU PRODUIT, TEL QUE DÉCRIT PRÉCÉDEMMENT. LES RÉCLAMATIONS, BASÉES SUR DES GARANTIES IMPLICITES, Y COMPRIS LES GARANTIES IMPLICITES DE QUALITÉ MARCHANDE OU D'ADEQUATION À UN USAGE PARTICULIER, SONT LIMITÉES À UN AN OU À LA PÉRIODE LA PLUS COURTE PERMISE PAR LA LOI, QUI NE DOIT PAS ÊTRE INFÉRIEURE À UN AN. ELECTROLUX NE POURRA ÊTRE TENU RESPONSABLE DES DOMMAGES ACCESSOIRES OU INDIRECTS NI DES DOMMAGES MATÉRIELS ET DES DÉPENSES IMPRÉVUES RÉSULTANT D'UNE VIOLATION DE CETTE GARANTIE ÉCRITE OU DE TOUTE AUTRE GARANTIE IMPLICITE. CERTAINS ÉTATS ET CERTAINES PROVINCES NE PERMETTENT AUCUNE RESTRICTION OU EXEMPTION SUR LES DOMMAGES ACCESSOIRES OU INDIRECTS NI RESTRICTION SUR LES GARANTIES IMPLICITES. DANS CE CAS, CES LIMITATIONS OU EXCLUSIONS POURRAIENT NE PAS S'APPLIQUER À VOUS. CETTE GARANTIE ÉCRITE VOUS DONNE DES DROITS LÉGAUX PRÉCIS. IL SE PEUT QUE VOUS AYEZ D'AUTRES DROITS, QUI PEUVENT VARIER D'UN ÉTAT OU D'UNE PROVINCE À L'AUTRE.

Si vous devez faire appel au service après-vente

Conservez votre reçu, votre bon de livraison ou toute autre preuve valide de paiement pour établir la période de la garantie, au cas où vous auriez besoin de faire appel au service après-vente.

Si une réparation est effectuée, il est recommandé d'obtenir et de conserver tous les reçus. Le service après-vente en vertu de cette garantie doit être obtenu en communiquant avec Electrolux aux adresses ou numéros de téléphone ci-dessous.

Cette garantie n'est valide qu'aux États-Unis, à Puerto Rico et au Canada. Aux États-Unis et à Puerto Rico, votre appareil est garanti par Electrolux Major Appliances North America, une division d'Electrolux Home Products, Inc. Au Canada, votre appareil est garanti par Electrolux Canada Corp. Electrolux n'autorise personne à modifier les obligations contenues dans cette garantie ni à y ajouter quelque élément que ce soit. Les obligations de cette garantie concernant la réparation et les pièces doivent être remplies par Electrolux ou par une compagnie de réparation autorisée. Les caractéristiques ou spécifications des produits décrites ou illustrées peuvent être modifiées sans préavis.

USA
1-877-435-3287
Electrolux Major Appliances North America
10200 David Taylor Drive
Charlotte, NC 28262

Canada
1-800-265-8352
Electrolux Canada Corp.
5855 Terry Fox Way
Mississauga, Ontario,
Canada L5V 3E4



Thinking of you
Electrolux

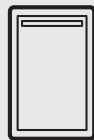

EN WINE COOLER
FR REFROIDISSEUR DE VIN
ES ENFRIADOR DE VINO

USE AND CARE GUIDE
GUIDE D'UTILISATION ET D'ENTRETIEN
GUÍA DE USO Y CUIDADO



2 Búsqueda de información

Lea y guarde esta guía

Gracias por elegir Electrolux, la nueva marca premium de electrodomésticos. Esta Guía de uso y cuidado es parte de nuestro compromiso con la satisfacción del cliente y la calidad del producto durante la vida útil de su nuevo enfriador de vino.

Consideramos su compra como el comienzo de una relación. Para garantizar nuestra capacidad para continuar atendiéndolo, utilice esta página para registrar información de producto fundamental.



IMPORTANTE

LEA POR FAVOR todas las instrucciones por completo antes de intentar instalar o utilizar la unidad.

Todos los enfriadores de vino requieren una conexión a una fuente de alimentación eléctrica. Una conexión incorrecta puede producir un riesgo de seguridad y daños potenciales al producto o su contenido. La correcta instalación, de acuerdo con las especificaciones del fabricante y todos los códigos locales, es exclusiva responsabilidad del consumidor. El fabricante no es responsable de los gastos de instalación o daños sufridos debido a una instalación inadecuada. Si no está seguro de su capacidad para conectar de forma segura la energía eléctrica a la unidad, consulte a un profesional con licencia y seguro para llevar a cabo todo el trabajo eléctrico.

Una vez que haya instalado la unidad, le sugerimos que guarde este manual en un lugar seguro para futuras consultas. Si ocurre algún problema, consulte "**Resolución de problemas**" en este manual. Esta información ayudará a identificar rápidamente un problema y remediarlo. Si necesita ayuda, por favor contacte con el distribuidor donde adquirió su unidad.

Mantenga un registro para su consulta rápida

Siempre que llame para solicitar información o servicio, usted tendrá que saber el número de modelo y número de serie. Puede encontrar esta información en la placa de serie situada en la esquina superior izquierda de la unidad y en la tarjeta de registro del producto.

Tarjeta de registro de producto

El paquete que contiene este manual también incluye la información de registro del producto. La cobertura de la garantía comienza en el momento de comprar su enfriador de vino Electrolux.



NOTA

El registro del producto permite que Electrolux tenga mayor capacidad para prestarle servicio. Puede registrarse por Internet en www.electroluxappliances.com o enviando su Tarjeta de Registro de Producto por correo. Rellene y envíe la Tarjeta de Registro de Producto lo antes posible para validar la fecha de registro.

Anote la fecha de compra de su unidad Electrolux y el nombre, la dirección y número de teléfono del distribuidor.

Fecha de compra

Número de modelo Electrolux

Número de serie Electrolux

Nombre del distribuidor

Dirección del distribuidor

Teléfono del distribuidor

Conserve este manual y el recibo de compra juntos en lugar seguro para futuras consultas.

¿Preguntas?

Para obtener asistencia telefónica gratuita en los EE. UU. y Canadá: 1-877- 4ELECTROLUX (1-877-435-3287)

Para soporte en línea e información de producto en Internet: www.electroluxappliances.com

Índice

Búsqueda de información	2
Lea y guarde esta guía.....	2
Mantenga un registro para su consulta rápida.....	2
Tarjeta de registro de producto.....	2
¿Preguntas?.....	2
Seguridad	4
Instrucciones importantes para la seguridad.....	4
Precauciones de seguridad.....	4
Definiciones.....	4
Precauciones generales.....	4
Instalación	5
Instalación del enfriador de vino.....	5
Preparación del sitio.....	6
Instalación del dispositivo antivuelco.....	6
Nivelado	8
Nivelado de la unidad.....	8
Funcionamiento	9
Modo de temperatura.....	10
Alarmas.....	11
Modo de vacaciones/Sabbath.....	12
Almacenamiento	13
Almacenamiento adecuado.....	13
Instalación/extracción de estantes.....	14
Mantenimiento	15
Mantenimiento del enfriador de vino.....	15
Limpieza exterior del modelo de acero inoxidable.....	15
Limpieza del interior.....	15
Resolución de problemas	17
Antes de solicitar asistencia técnica.....	17
Si se requiere el servicio.....	17
Información de la garantía	18

Instrucciones importantes para la seguridad

Precauciones de seguridad

No intente instalar u operar su unidad hasta que haya leído las precauciones de seguridad en este manual. Los elementos de seguridad en este manual están etiquetados con Peligro, Advertencia o Atención, según el tipo de riesgo.

Definiciones

 Este es el símbolo de las alertas de seguridad. Se usa para advertirle sobre posibles riesgos de lesiones personales. Obedezca todos los mensajes de seguridad que lleven este símbolo para evitar posibles lesiones o la muerte.



PELIGRO

Una indicación de PELIGRO representa una situación inminentemente peligrosa que, si no se evita, tendrá como resultado la muerte o una lesión grave.



ADVERTENCIA

Una indicación de ADVERTENCIA representa una situación potencialmente peligrosa que, si no se evita, podría tener como resultado la muerte o una lesión grave.



PRECAUCIÓN

Una indicación de PRECAUCIÓN representa una situación potencialmente peligrosa que, si no se evita, puede tener como resultado una lesión leve o moderada.



IMPORTANTE

Indica información de instalación, operación o mantenimiento que es importante pero no se relaciona con ningún peligro.

Precauciones generales



ADVERTENCIA

RIESGO DE QUE LOS NIÑOS QUEDEN ATRAPADOS. Antes de desechar el aparato antiguo, retire las puertas y deje los estantes en su sitio para impedir que los niños puedan introducirse fácilmente en el aparato.



ADVERTENCIA

- Nunca intente reparar o realizar el mantenimiento de la unidad hasta que la electricidad haya sido desconectada.
- Alterar o cortar el cable de corriente, retirar el cable de corriente, retirar el enchufe o cablear directamente pueden provocar lesiones graves, incendios y/o la pérdida de bienes y/o vidas, además de anular la garantía.
- No levante la unidad por el tirador de la puerta.



PRECAUCIÓN

- Tenga cuidado al mover la unidad. Algunos bordes son afilados y pueden causar lesiones personales. Use guantes al mover o reposicionar la unidad.
- Nunca instale la unidad detrás de puertas cerradas. Asegúrese de que la parrilla delantera está libre de obstrucciones. Obstruir el libre flujo de aire puede hacer que la unidad se averíe y puede anular la garantía.
- Deje que la temperatura de la unidad se establezca durante 24 horas antes de usarla.



PRECAUCIÓN

- Utilice únicamente piezas de repuesto originales de Electrolux. Las piezas de imitación pueden dañar la unidad y anular la garantía.

Instalación del enfriador de vino

Su unidad de enfriador de vino Electrolux se ha diseñado tanto para libre instalación como para funcionar empotrada. Si se empotra, el enfriador de vino no precisa espacio adicional en las partes superior, lateral o trasera. En cualquier caso, la rejilla delantera **NO** debe obstruirse.



NOTA

Para facilitar la instalación y remoción unidad, se recomienda que las medidas de las cavidades del gabinete se incrementen en al menos $\frac{1}{4}$ de pulgada sobre las dimensiones dadas para su unidad.



NOTA

Todas las unidades requieren una holgura cero cuando se instalan a ras con un gabinete o en la pared. Los modelos de acero inoxidable de Electrolux requieren un mínimo de $2\frac{7}{8}$ de pulgadas de holgura para el tirador cuando se instalan contra una pared o gabinete que se extienda más allá del borde frontal de la unidad.

Dimensiones de la unidad

Ancho	Alto	Fondo
23 $\frac{7}{8}$ pulgada	33 $\frac{3}{4}$ - 34 $\frac{3}{4}$ pulgadas	26 $\frac{3}{8}$ pulgada

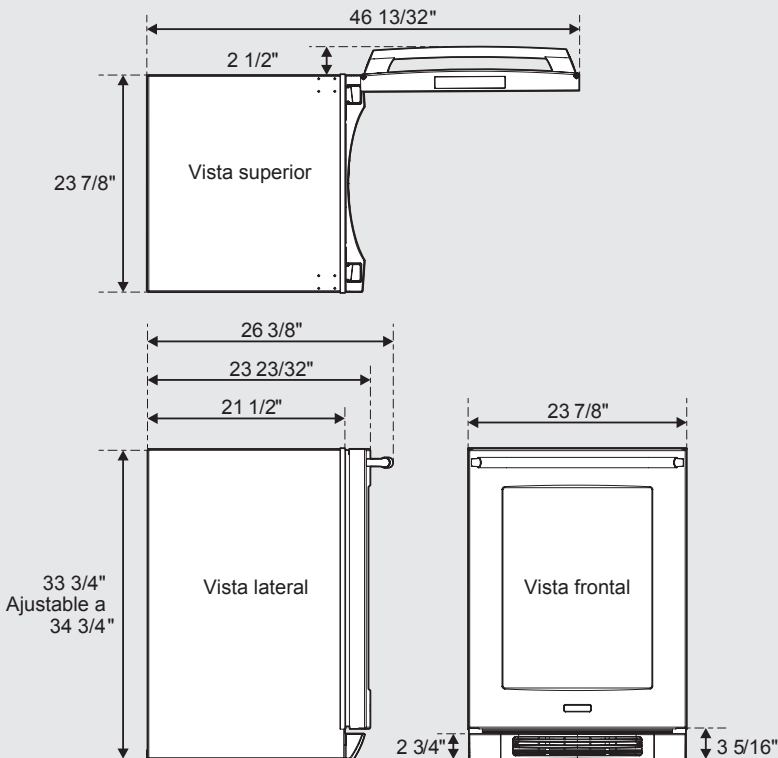

Dimensiones del producto

6 Instalación

Preparación del sitio

- 1 Posicione la unidad sobre una superficie plana y nivelada que pueda soportar todo el peso de la unidad. Recuerde que la unidad será mucho más pesada una vez que esté completamente cargada.
- 2 Esta unidad requiere un enchufe polarizado de 115 VCA, 60 Hz, 15 A (corriente doméstica normal) y con conexión a tierra.
- 3 Evite conectar la unidad a un circuito Interruptor de falla a tierra (GFI, por sus siglas en inglés). Los GFI son propensos a activarse fácilmente, lo que hará que la unidad se apague. Los GFI no suelen utilizarse en circuitos con equipos de alimentación que deben funcionar sin atención durante períodos prolongados de tiempo.
- 4 La unidad debe instalarse de acuerdo a sus leyes y reglamentos estatales y locales.



ADVERTENCIA

PELIGRO DE ELECTROCUCIÓN

Se requiere una conexión a tierra. El cable eléctrico del aparato viene con un enchufe de tres patas con conexión a tierra para protegerlo contra el peligro de las descargas eléctricas.

- NUNCA retire la pata de conexión a tierra del enchufe.
- NUNCA use un adaptador de tierra de dos patas.
- NUNCA use un cable de extensión para conectar la alimentación a la unidad.

Cuando el conector mural sea de dos patas o se necesite un cable de alimentación más largo, póngase en contacto con un electricista calificado que lo sustituya cumpliendo los códigos eléctricos correspondientes.

- 5 Posicione la unidad para que el aire pueda circular por la rejilla frontal.

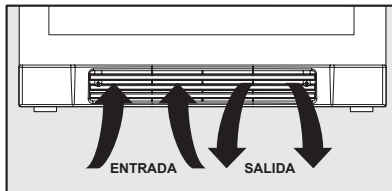

- 6 Limpie el interior de la unidad con un paño húmedo.
- 7 Asegúrese de instalar el soporte antivuelco. Siga las instrucciones suministradas con el kit del soporte antivuelco.

Instalación del dispositivo antivuelco



ADVERTENCIA

No apile dos unidades como se muestra más adelante. Esto puede causar lesiones personales graves.

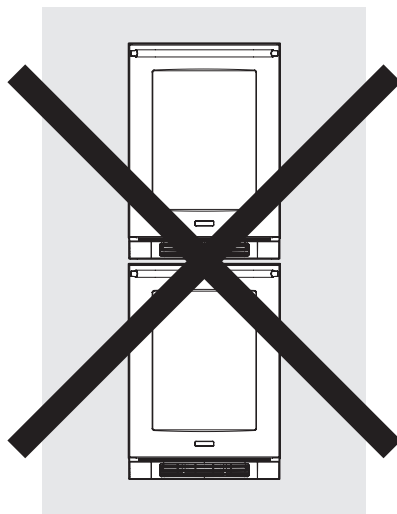

PRECAUCIÓN

Si el enfriador de vino no se encuentra bajo una encimera (libre instalación), debe utilizar un dispositivo antivuelco instalado de acuerdo con estas instrucciones. Si el enfriador de vino se retira de su ubicación por cualquier motivo, asegúrese de que el dispositivo está correctamente introducido al volver a colocar el enfriador de vino en la ubicación original. Si el dispositivo no se encaja correctamente, hay riesgo de que el enfriador de vino vuelque, provocando daños materiales o personales si usted o un niño se apoyan, asientan o inclinan sobre un estante abierto.



PRECAUCIÓN

El material de acabado del piso debe protegerse de forma apropiada para evitar daños al desplazar la unidad.



⚠️ ADVERTENCIA

- **TODAS LAS UNIDADES PUEDEN VOLCARSE**
- **PUEDEN PRODUCIRSE LESIONES**
- **INSTALE EL DISPOSITIVO ANTIVUELCO EMBALADO CON LA UNIDAD**
- **CONSULTE LAS INSTRUCCIONES**

Instalación de montaje en el piso

El soporte antivuelco se ha de situar en el piso, en la esquina posterior izquierda o derecha del enfriador de vino.

Instrucciones paso a paso para localizar la posición del soporte:

- 1 Decida donde desea colocar el enfriador de vino. Deslícelo en su posición, con cuidado de no dañar el piso, dejando 1" (2,5 cm) de holgura desde la pared posterior para dejar espacio para el soporte antivuelco.
- 2 Levante las patas de nivelación traseras aproximadamente ¼" (6 mm) para que encaje el soporte antivuelco. Nivele la unidad ajustando todas las patas de nivelación como sea preciso. Al girar la pata de nivelación hacia la izquierda se eleva la unidad, hacia la derecha se baja.
- 3 Asegúrese de que su enfriador de vino está en la ubicación deseada y marque en el piso la esquina trasera y lateral del armario donde se instalará el soporte antivuelco. Si la instalación no permite el marcado de la esquina trasera del gabinete, entonces haga líneas temporales en el suelo marcando la esquina frontal

del gabinete, sin incluir el cajón. Deslice el enfriador de vino fuera. Desde la línea temporal, extienda la línea de la pared lateral hacia atrás 21½" (54,6 cm).

- 4 Alinee el soporte antivuelco con las marcas en el piso para que el lado del soporte se alinee con el lado de la marca del gabinete y las muescas en "V" de la línea de soporte antivuelco se alineen con el final de las 21½" (54,6 cm) (parte trasera de la línea del gabinete).
- 5 Fije el soporte antivuelco al piso con el tornillo suministrado.
- 6 Vuelva a fijar el gabinete en su posición, asegurándose de que la pata de nivelación trasera del gabinete se desliza bajo el soporte antivuelco, entrando en la ranura.



NOTA

Si se instala en un piso de concreto, se requieren sujeciones especiales (no incluidas en el kit antivuelco).

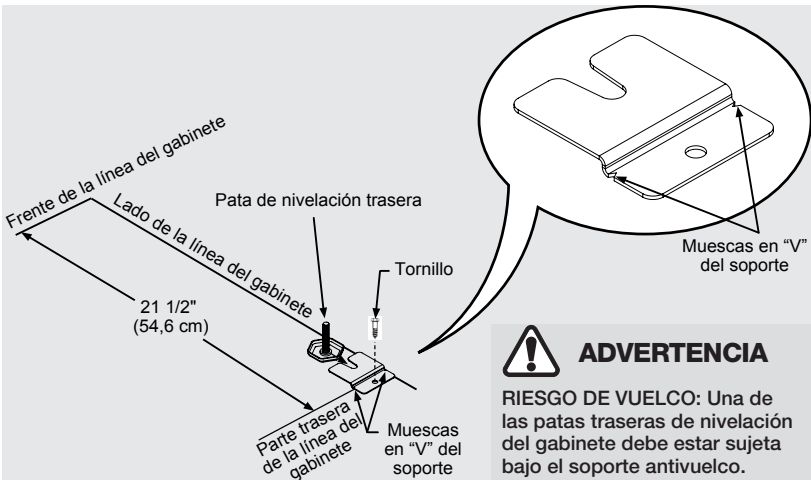
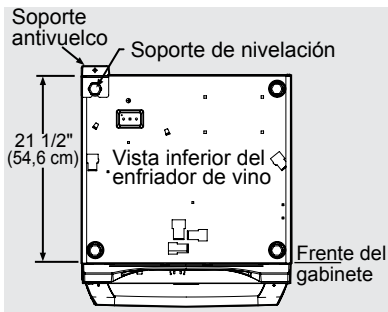

ADVERTENCIA

RIESGO DE VUELCO: Una de las patas traseras de nivelación del gabinete debe estar sujeta bajo el soporte antivuelco.

8 Nivelado

Nivelado de la unidad

Posicione la unidad sobre una superficie plana y nivelada capaz de sostener todo el peso de la unidad una vez llena.

Patas de nivelación

Las patas ajustables de las esquinas delantera y trasera del aparato deben ajustarse para que la unidad quede firmemente posicionada sobre el piso y nivelada de lado a lado y de adelante hacia atrás. La altura total del aparato Electrolux se puede ajustar entre el mínimo, 33 ¾" (85,7 cm), girando hacia dentro la pata de nivelación y el máximo de 34 ¾" (88,3 cm), girando hacia fuera la pata de nivelación.

Para ajustar las patas niveladoras, coloque el aparato sobre una superficie sólida y proteja el piso debajo de las patas para evitar dañarlo. Con la ayuda de otra persona, incline el aparato hacia atrás para acceder a las patas niveladoras delanteras. Levante o descienda las patas a la dimensión necesaria girándolas. Repita este proceso para la parte trasera inclinando el aparato hacia adelante con cautela. En una superficie nivelada compruebe la nivelación del aparato y ajuste en consecuencia.

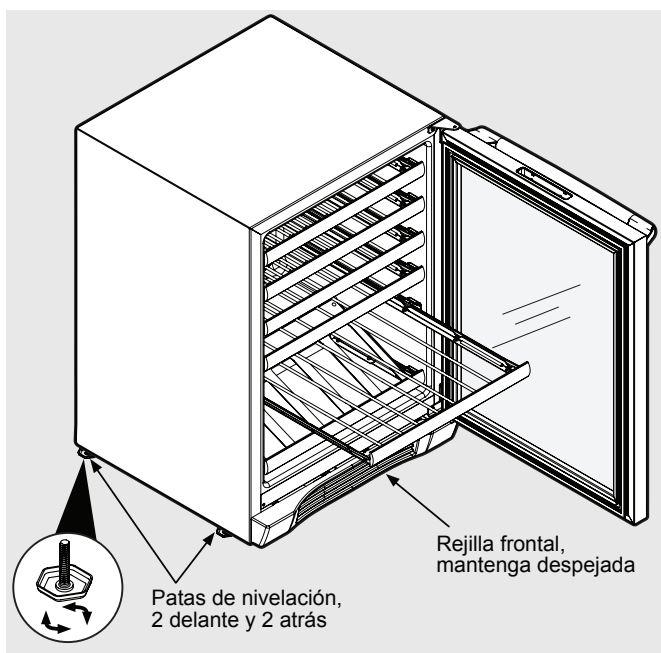

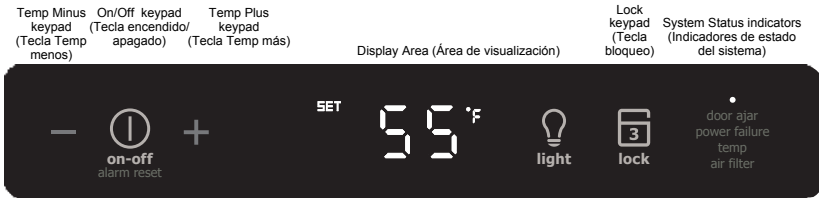

Pantalla de control electrónico



Encendido del aparato:

Enchufe el aparato a un tomacorriente de 115 voltios. El aparato se suministra de fábrica en la posición "On" y comenzará la puesta en marcha de refrigeración tan pronto como se le suministre alimentación. Si el aparato no arranca, compruebe que la toma de corriente tiene energía, y que el control esté en la posición "On", (consulte "Encendido y apagado del aparato" más abajo).

La pantalla de control está cubierta con una película de plástico transparente. Esta película se puede retirar levantándola con cuidado desde una esquina.

En el encendido inicial, la pantalla de control indicará una alarma de fallo de alimentación. Esta es una condición normal porque el dispositivo se puso en marcha en la fábrica para la inspección de calidad y luego se le retiró la alimentación. Pulse momentáneamente "On/Off" para restablecer esta condición de alarma. (Consulte la sección de alarmas).



Modo suspendido:

Si no se presiona ninguna tecla durante 60 segundos, la pantalla entrará en modo de reposo para ahorrar energía. El panel de control se apagará con la excepción del indicador de estado del sistema "OK", que permanecerá activado. Las condiciones de alarma activan la pantalla (Consulte la sección de alarmas).

Para realizar los siguientes cambios en la configuración de control (encender/apagar el aparato, ajustar la temperatura, cambiar las luces interiores y activar el modo de vacaciones), el control debe estar activo.

Para reactivar la pantalla, presione cualquier tecla. Se oye un sonido de confirmación y aparece la temperatura actual del compartimento de almacenamiento.



El modo de reposo se puede desactivar si prefiere tener la pantalla encendida de forma continua. Mantenga pulsado "Lock" hasta que la pantalla pase de "Loc" y muestre "nSL". Para activar el modo de espera, repita la instrucción, pasando una vez más "Loc" hasta que la pantalla muestre "SLP".



Encendido y apagado del aparato:

Si el aparato está en "On", (y fuera del modo de reposo) la temperatura se mostrará en el área de visualización del control. Para apagar el aparato, pulse y mantenga pulsado "On/Off" durante cuatro segundos. En el control aparece "OFF".



Para encender el aparato, pulse y mantenga pulsado "On/Off" durante cuatro segundos.

10 Funcionamiento



Regulación de la temperatura:

Para ajustar o verificar la temperatura (con el control fuera del modo de reposo) presione “-” o “+”. “SET” aparece en el panel de interfaz del usuario y la temperatura ajustada se muestra y parpadea. Las posteriores pulsaciones de “-” o “+” sirven para ajustar una temperatura menos o más cálida respectivamente. Cuando haya alcanzado su temperatura de consigna deseada, pulse “On/Off” para aceptar, o no haga nada y el modo “Set” agotará el tiempo de espera en 10 segundos, aceptando la temperatura visualizada como la nueva consigna.

El rango disponible temperatura de consigna para su aparato es de 40 °F (4,4 °C) a 65 °F (18,3 °C). Si intenta ajustar la temperatura fuera de este rango, recibirá una notificación audible.

Cuando se cargue inicialmente su producto con contenido caliente, puede tardar hasta 48 horas en estabilizar la temperatura del compartimento de almacenamiento.

Cuando cambie la temperatura ajustada, el contenido almacenado puede tardar 24 horas en estabilizarse a la nueva temperatura de consigna.

Factores que afectan a la temperatura estabilizada del compartimento de almacenamiento:

- Cambios al ajuste de temperatura.
- Cambios en la temperatura ambiente.
- Temperatura del contenido almacenado.
 - Carga de contenido caliente.
 - La carga de contenido frío retrasa el cambio una temperatura de ajuste más cálida.
 - La carga de contenido caliente retrasa el cambio una temperatura de ajuste más fría.
- Uso (número y duración de las aberturas de la puerta).
- Uso de la iluminación del compartimento de almacenamiento (solo producto con puerta de cristal).
- Instalación del aparato a la luz solar directa o cerca de una fuente de calor.



Iluminación interior:

(Solo modelos con puerta de cristal)

Este aparato está equipado con una función de luz de presentación con dos niveles de iluminación. Con el control fuera del modo de suspensión, pulse la tecla de luz una vez para activar la función de iluminación interior de presentación a plena potencia. Suena un sonido de confirmación y se ilumina el icono de la bombilla. Pulse la tecla de luz por segunda vez para atenuar la iluminación al 50%. Una tercera pulsación desactiva la función de iluminación de presentación. La iluminación de presentación se desactiva automáticamente después de cuatro horas.



Modo de temperatura:

El modo de temperatura está ajustado de fábrica en grados Fahrenheit (°F), pero usted tiene la opción de cambiar a centígrados (°C). Para cambiar el modo, pulse la tecla “-” y, mientras mantiene pulsada “+”, suelte “-”.

La temperatura se mostrará ahora en grados centígrados (°C).

Repita el procedimiento para cambiar el modo de temperatura de nuevo a Fahrenheit (°F).



Bloqueo de control:

El panel de control se puede bloquear para evitar cambios no intencionales. Para bloquear el control, presione y mantenga presionado “Lock” hasta que la pantalla muestre “Loc”. El icono de bloqueo parpadeará tres veces y luego se iluminará de forma continua. Cuando el panel de control está bloqueado, solo están activos el teclado de bloqueo, el indicador de estado OK del sistema y el indicador de alarma. Para desbloquear el panel de control, repita esta instrucción hasta que la pantalla muestre “nLc”.

Alarmas

El control le avisará de las condiciones que puedan afectar negativamente al rendimiento del aparato.



Puerta entreabierta - Si la puerta está abierta o mal cerrada durante más de cinco minutos, el indicador de estado OK se apaga, el indicador de puerta abierta parpadea y se escucha un sonido cada 60 segundos. Además, aparecerá un indicador "RESTABLECER ALARMA" debajo de "On/Off". Esta condición de alarma puede restablecerse cerrando la puerta o presionando momentáneamente "On/Off", (por ejemplo si está limpiando el compartimiento de almacenamiento, etc.). La alarma se repite a los cinco minutos si la condición de alarma se mantiene.



Fallo de alimentación - Si se interrumpe la energía del aparato, el indicador de estado se apaga y el indicador de fallo de energía parpadea. Además, aparecerá un indicador "RESTABLECER ALARMA" debajo de "On/Off". No se emite ningún sonido. Esta condición de alarma puede restablecerse presionando momentáneamente "On/Off". Si se produce esta alarma, se recomienda que compruebe el estado de los alimentos perecederos, aunque el dispositivo funcione con normalidad y la temperatura se haya recuperado. Los fallos de energía prolongados pueden provocar aumentos excesivos de temperatura que pueden estropear los alimentos perecederos.



Alarma de temperatura - Si la temperatura del compartimento de almacenamiento supera en 10 °F el punto de ajuste durante más de una hora, el indicador de estado se apaga, el indicador de temperatura parpadea y se escucha un sonido cada 60 segundos. Además, aparecerá un indicador "RESTABLECER ALARMA" debajo de "On/Off". Esta condición de alarma puede restablecerse presionando momentáneamente "On/Off". Si se produce esta alarma, se recomienda que compruebe el estado del contenido almacenado, aunque el dispositivo funcione con normalidad y la temperatura se haya recuperado. Los cambios prolongados de temperatura pueden hacer que se estropeen los alimentos perecederos.



NOTA

Puede haber múltiples alarmas, por ejemplo la de puerta abierta durante un período prolongado puede provocar una alarma de temperatura, en cuyo caso se activan ambos indicadores.

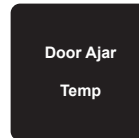

NOTA

El indicador de estado del sistema "OK" (punto azul en la parte superior de la ventana de la alarma) se mantiene encendido cuando la unidad está funcionando correctamente.



12 Funcionamiento

Modo de vacaciones/Sabbath:

Este modo de funcionamiento se puede utilizar para ahorrar energía durante períodos de elevados costos de la energía, o cuando no va a usar el aparato durante un período prolongado de tiempo. El modo de vacaciones también sirve como un modo de Sabbath, desactivando las funciones y los controles de conformidad con el Sabbath y las fiestas religiosas observadas dentro de la comunidad judía ortodoxa. Cuando se utiliza en modo Sabbath, puede abrir o cerrar la puerta en cualquier momento para acceder al contenido sin preocuparse de apagar o desactivar cualquiera de las luces, indicadores digitales, solenoides, ventiladores, válvulas, compresores, iconos, tonos o alarmas.



Cuando se activa, la pantalla, los indicadores y tonos de alarma, los tonos táctiles del teclado, las luces interiores y todas las opciones están desactivadas. Todas las funciones del teclado se desactivan a excepción de "On/Off" que se requiere para salir del modo de vacaciones/Sabbath. La temperatura del compartimento de almacenamiento se supervisa y controla según los ajustes anteriores al modo de vacaciones/Sabbath. Si necesita ayuda adicional, pautas para el

uso adecuado y una lista completa de modelos con la función Sabbath, visite el sitio web en <http://www.star-k.org>.

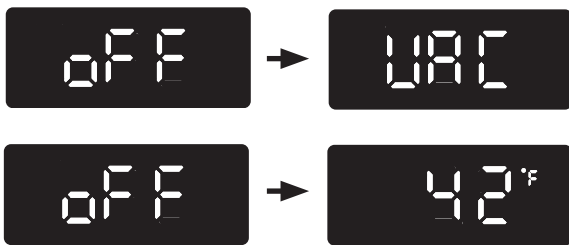

Para acceder al modo de vacaciones/Sabbath (con el control fuera del modo de reposo), mantenga pulsado "On/Off" hasta que en la pantalla desaparezca "OFF" y aparezca "VAC". En la pantalla "VAC" parpadea tres veces para confirmar su solicitud, "VAC" sigue mostrándose hasta que se desactiva el modo de vacaciones/Sabbath. Un corte de energía no saldrá del modo de vacaciones/Sabbath, la salida solo puede llevarse a cabo manualmente. Para salir del modo de vacaciones/Sabbath y volver al funcionamiento normal, mantenga presionado "On/Off" hasta que el control muestre la temperatura.

Almacenamiento adecuado

Estante de presentación

El estante inferior del enfriador de vino se ha diseñado para el almacenamiento y la presentación. La unidad admite cinco botellas de vino estándar en el estante de presentación.

Recomendaciones de almacenamiento

Los estantes de vino permiten el adecuado almacenamiento del vino en horizontal. Las botellas se colocan correctamente de modo que el vino permanece en contacto con el corcho para asegurar que el corcho no se seque. Los vinos blancos y espumosos deben mantenerse en los estantes inferiores o intermedios y el vino tinto en los estantes superiores.

El enfriador de vino debe llenarse empezando con el estante de presentación inferior de la parte trasera y apilando las botellas hacia adelante.

Los estantes siguientes deben llenarse de forma similar, empezando con la parte posterior de cada uno.

Consejos y sugerencias para la carga

Su aparato está equipado con un sistema de estantes con voladizo que ofrece la máxima capacidad de ajuste y personalización de la disposición de los estantes.

Estantes del enfriador de vino:

Cinco (5) estantes de vino extraíbles

Un (1) estante de presentación para cinco botellas de vino

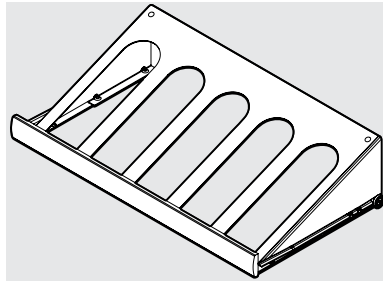

Estante de presentación de vinos

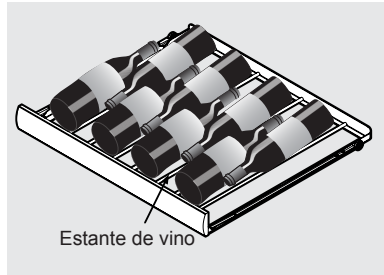

Estante de vino

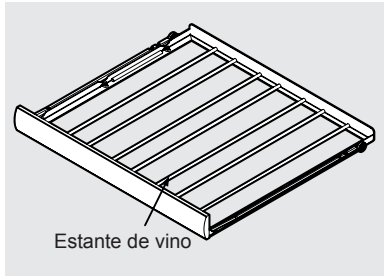

Estante de vino

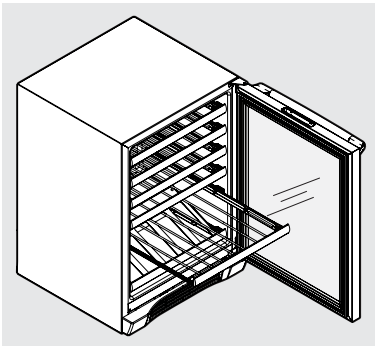

14 Almacenamiento



PRECAUCIÓN

Asegúrese de que el estante con voladizo está firme sobre los soportes presionando hacia abajo antes de cargarlo.

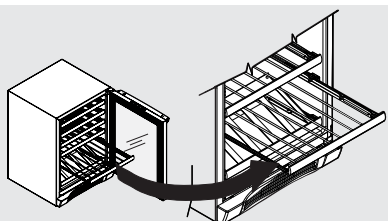

Levante la parte frontal del estante

Para agregar o quitar un estante:

Quite el producto almacenado del estante. No intente retirar un estante cargado del aparato. Sostenga la parte frontal del estante con ambas manos, rote la parte delantera hacia arriba y levante para extraerla. Para instalar un estante inserte el estante en el aparato, inserte los ganchos en las ranuras de soporte del estante y suelte el estante de modo que las pestañas se acoplen a la parte inferior de las ranuras.

Para retirar el estante de vino del bastidor:

Extienda el estante de vino desde el bastidor hasta que se detenga. Levante la parte delantera del estante para liberar los raíles laterales y retire el estante.

Área para almacenar botellas altas

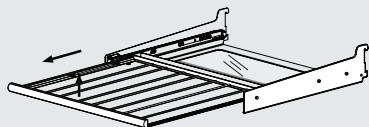
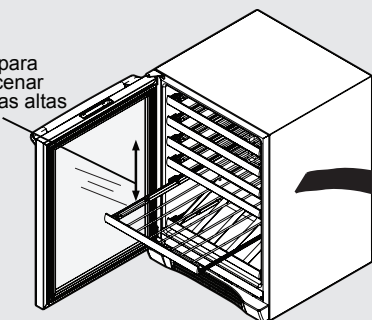

Para retirar el estante de vino del bastidor: Extienda el estante de vino desde el bastidor hasta que se detenga. Levante la parte delantera del estante para liberar los raíles laterales y retire el estante.

Sostenga la parte frontal del estante con ambas manos, rote la parte delantera hacia arriba, levante para extraerla y retire el estante de los soportes.

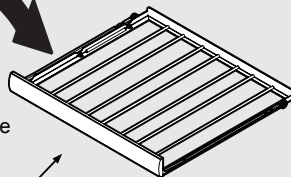

PRECAUCIÓN

Nunca intente mover un estante cargado, retire todo del estante antes de moverlo. Utilice ambas manos para mover el estante.

Mantenimiento del enfriador de vino

La limpieza periódica y el mantenimiento adecuado asegurarán una mayor eficacia, rendimiento y vida útil. Los intervalos de mantenimiento indicados se basan en condiciones normales. Quizá desea acortar los intervalos si tiene mascotas u otras circunstancias especiales.

Limpieza exterior del modelo de acero inoxidable

- El modelo de acero inoxidable puede decolorarse si se expone a gases de cloro, productos químicos para piscinas, agua salada o limpiadores con blanqueador.
- Mantenga como nueva la unidad de acero limpiándola cada mes con un producto de limpieza/pulido para acero inoxidable. Una limpieza frecuente elimina la contaminación superficial que puede generar oxidación. Algunas instalaciones requieren una limpieza semanal.
- **NO LIMPIE CON ESTROPAJOS DE LANA DE ACERO.**
- **NO UTILICE LIMPIADORES QUE NO SE HAYAN CREADO ESPECÍFICAMENTE PARA ACERO INOXIDABLE** (como limpiadores para cristales, baldosas o encimeras).
- Si aparece cualquier decoloración u oxidación superficial, limpie rápidamente con Bon-Ami o Barkeepers Friend Cleanser y un paño no abrasivo. Limpie siempre en la dirección de la veta. Termine siempre el proceso con un limpiador/pulidor integral para acero inoxidable para evitar problemas posteriores.
- **EL USO DE ESTROPAJOS ABRASIVOS TIPO SCOTCHBRITE HARÁ QUE SE DIFUMINE EL GRANO DE LA SUPERFICIE DE ACERO INOXIDABLE.**
- El óxido que se deje permanecer puede penetrar en la superficie del acero inoxidable y resultar imposible de eliminar.



PRECAUCIÓN

- Los modelos de acero inoxidable expuestos al gas de cloro y la humedad, como en zonas con spas o piscinas, pueden presentar cierta decoloración del acero inoxidable. La decoloración debida al gas de cloro es normal. Siga las instrucciones de limpieza del exterior.
- **NUNCA UTILICE CLORO NI LIMPIADORES QUE CONTENGAN BLANQUEADORES PARA LIMPIAR EL ACERO INOXIDABLE.**

Limpieza del interior, según sea preciso

- 1 Desconecte la energía del enfriador de vino.
- 2 Quite los estantes si es necesario, consulte "EXTRACCIÓN/INSTALACIÓN DEL BOTELLERO".
- 3 Limpie el interior con una solución de detergente suave no abrasivo y agua tibia.
- 4 Enjuague con agua limpia.
- 5 Vuelva a conectar la energía a la unidad.

16 Mantenimiento

Alineación de la puerta:

La puerta debe ser paralelo a los lados y la parte superior del aparato. Si es necesaria la alineación, la puerta se puede ajustar retirando la rejilla, a continuación, afloje los 2 tornillos que fijan el soporte de ajuste de la puerta a la parte inferior de la puerta y ajustando la puerta lado a lado. Utilice una llave Allen de 5/32" para este procedimiento. Cuando termine de alinear la puerta, apriete bien los tornillos e instale la rejilla.

Si se requiere el servicio:

- Si el producto está dentro del primer año del periodo de garantía, póngase en contacto con su distribuidor o llame al Servicio al Cliente de Electrolux al 877.435.3287 para obtener

instrucciones sobre cómo obtener la cobertura de garantía en su área.

- Si el producto está fuera del plazo de garantía el primer año, el Servicio al Cliente de Electrolux puede recomendarle centros de servicio en su área.
- En toda la correspondencia relacionada con el servicio, asegúrese de incluir el número de modelo, número de serie y el comprobante de compra.
- Intente disponer de información o una descripción de la naturaleza del problema, el tiempo que el aparato ha estado funcionando, la temperatura ambiente y cualquier información adicional que pueda resultar útil para resolver rápidamente el problema.

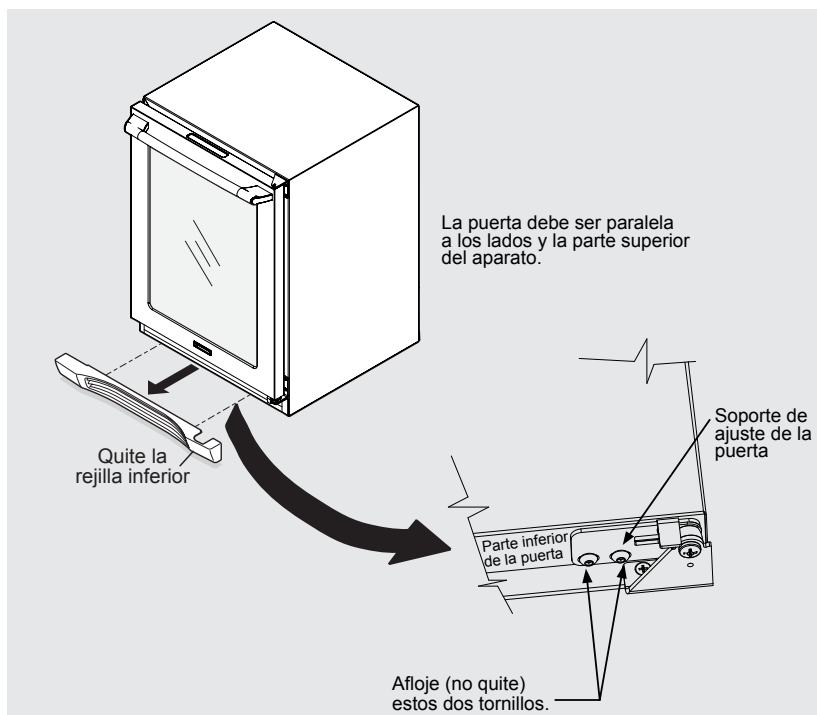

Antes de solicitar asistencia técnica

Si la unidad aparenta estar averiada, lea primero este manual. Si el problema persiste, consulte la Guía de resolución de problemas a continuación. Localice el problema en la guía y consulte la causa y solución antes de solicitar asistencia técnica. El problema puede ser algo muy simple que se puede resolver sin una llamada de servicio. Puede ser necesario consultar o contratar a un técnico de servicio calificado.

Si se requiere el servicio

Póngase en contacto con el distribuidor donde adquirió la unidad si se requiere servicio. Indique el modelo y número de serie y explique el problema. La placa de modelo y número de serie se encuentra en el techo de la unidad. Si usted no sabe el nombre del distribuidor o una compañía de servicio local, se puede comprobar en línea en www.electroluxappliances.com o llame al 1-877-435-3287.



ADVERTENCIA

PELIGRO DE ELECTROCUCIÓN

NUNCA intente reparar o realizar el mantenimiento de la unidad hasta que la alimentación principal haya sido desconectada.

Problema	Causa posible	Solución
La unidad no está lo suficientemente fría. Ajuste la temperatura (vea "Ajuste de la temperatura" en la sección "Puesta en marcha y control de la temperatura").	<ul style="list-style-type: none"> Control configurado con una temperatura demasiado alta. La luz permanece encendida. Flujo de aire de la rejilla delantera bloqueado. La junta de la puerta no cierra correctamente. 	<ul style="list-style-type: none"> Ajuste la temperatura más fría. Espere 24 horas hasta que la temperatura se estabilice. Apague el control manual de la luz. Consulte "Funcionamiento". No debe obstruirse el flujo de aire a la rejilla delantera. Consulte "Instalación". Ajuste la junta de la puerta.
La unidad está demasiado fría. Contenido de la unidad demasiado frío/congelado. Ajuste la temperatura (vea "Ajuste de la temperatura" en la sección "Puesta en marcha y control de la temperatura").	<ul style="list-style-type: none"> Control configurado con una temperatura demasiado baja. 	<ul style="list-style-type: none"> Ajuste la temperatura más cálida. Espere 24 horas hasta que la temperatura se estabilice.
No se enciende la luz interior.	<ul style="list-style-type: none"> Falla en el montaje de LED. 	<ul style="list-style-type: none"> Póngase en contacto con un técnico de servicio calificado de Electrolux.
La luz no se apaga al cerrar la puerta.	<ul style="list-style-type: none"> El control manual de la luz está encendido. El interruptor de la puerta no hace contacto. 	<ul style="list-style-type: none"> Apague el control manual de la luz. Consulte "Funcionamiento". Compruebe la alineación de la puerta.
La alarma no se detiene.	<ul style="list-style-type: none"> Puerta entreabierta. Ha habido un corte de energía. La temperatura interna es demasiado elevada. 	<ul style="list-style-type: none"> Presione "Power" para reconocer la alarma. Asegúrese de que la puerta esté bien cerrada. Espere 24 horas hasta que la temperatura se estabilice.
La alimentación no se recupera tras un corte de energía.	<ul style="list-style-type: none"> Se ha disparado el disyuntor de circuito. 	<ul style="list-style-type: none"> Verifique el suministro eléctrico. Consulte "Instalación".
La puerta no cierra correctamente.	<ul style="list-style-type: none"> Las bisagras de la puerta están desalineadas. La junta de la puerta no cierra correctamente. 	<ul style="list-style-type: none"> Afloje las bisagras y vuelva a alinear la puerta. Vuelva a apretar las bisagras. Gire la junta 180°.

18 Información de la garantía

Información sobre la garantía principal del electrodoméstico

Su electrodoméstico cuenta con un año de garantía limitada. Por un año desde la fecha original de compra, Electrolux reparará o reemplazará cualquier pieza de este electrodoméstico cuando se compruebe que los materiales o la mano de obra estén defectuosos siempre que se instale, utilice y mantenga dicho electrodoméstico según las instrucciones proporcionadas. Además, el revestimiento del gabinete y el sistema de refrigeración sellado (compresor, condensador, evaporador, secador o tuberías) de su electrodoméstico tiene una garantía limitada de dos a cinco años de cobertura. Desde el 2º hasta el 5º año tras la fecha original de compra, Electrolux reparará o reemplazará cualquier pieza del revestimiento del gabinete y del sistema de refrigeración sellado cuando se compruebe que los materiales o la mano de obra estén defectuosos siempre que se instale, utilice y mantenga según las instrucciones proporcionadas.

Exclusiones - La presente garantía no cubre lo siguiente:

1. Productos con números de serie original que se hayan quitado, modificado o no se pueden determinar fácilmente.
2. Productos que se hayan transferido de su dueño original a otra parte o trasladado fuera de los EE. UU. o Canadá.
3. Herrumbre en el interior o exterior de la unidad.
4. Los productos comprados "en su estado actual" no están cubiertos por esta garantía.
5. Pérdida de alimentos debido a una falla del refrigerador o congelador.
6. Productos utilizados en un entorno comercial.
7. Llamadas al servicio técnico que no impliquen funcionamiento incorrecto o defectos en los materiales o la mano de obra, o para los electrodomésticos que no se encuentren en uso doméstico habitual o utilizados de otra forma que no sea de acuerdo con las instrucciones proporcionadas.
8. Llamadas al servicio técnico para corregir la instalación de su electrodoméstico o aprender cómo se utiliza su electrodoméstico.
9. Gastos por hacer accesible el electrodoméstico para el servicio técnico, tales como extracción de adornos, armarios, estantes, etc., que no forman parte del electrodoméstico cuando se envía de fábrica.
10. Llamadas al servicio técnico para reparar o reemplazar lámparas, filtros de aire, filtros de agua, otros insumos del electrodoméstico o perillas, manijas u otras piezas decorativas.
11. Costos por el retiro y la entrega del electrodoméstico; éste está diseñado para ser reparado en el hogar.
12. Sobrecargos que incluyen, entre otros, todo servicio técnico fuera de horario, durante feriados o fines de semana, peajes, cargos de viaje en transbordador o gastos de millaje para el servicio técnico en áreas remotas, incluso el Estado de Alaska.
13. Daños en el acabado del electrodoméstico o en el hogar producidos durante el traslado o la instalación, que incluyen, entre otros, suelo, gabinetes, paredes, etc.
14. Daños provocados por: servicios técnicos realizados por empresas de servicio no autorizadas, uso de piezas que no sean las piezas genuinas de Electrolux o piezas obtenidas de personas que no sean las empresas de servicio técnico autorizado o causas externas como abuso, uso incorrecto, suministro de alimentación inadecuado, accidentes, incendios o casos fortuitos.

EXENCIÓN DE RESPONSABILIDAD DE LAS GARANTÍAS IMPLÍCITAS. LIMITACIÓN DE LOS RECURSOS

EL RECURSO ÚNICO Y EXCLUSIVO DEL CLIENTE BAJO ESTA GARANTÍA LIMITADA SERÁ LA REPARACIÓN O EL REEMPLAZO DEL PRODUCTO COMO SE ESTABLECE EN EL PRESENTE. LOS RECLAMOS BASADOS EN GARANTÍAS IMPLÍCITAS, INCLUSO GARANTÍAS DE COMERCIALIZACIÓN O APTITUD PARA UN FIN EN PARTICULAR, SE LIMITAN A UN AÑO O EL MENOR TIEMPO PERMITIDO POR LA LEY, PERO NO MENOS DE UN AÑO. ELECTROLUX NO SERÁ RESPONSABLE DE DAÑOS IMPORTANTES O INHERENTES COMO DAÑO MATERIAL Y GASTOS INHERENTES QUE RESULTEN DE CUALQUIER INCUMPLIMIENTO DE ESTA GARANTÍA LIMITADA POR ESCRITO O CUALQUIER GARANTÍA IMPLÍCITA. ALGUNOS ESTADOS Y PROVINCIAS NO PERMITEN LA EXCLUSIÓN O LIMITACIÓN DE DAÑOS INHERENTES O IMPORTANTES, O LAS LIMITACIONES EN LA DURACIÓN DE LAS GARANTÍAS IMPLÍCITAS, DE MANERA QUE ESTAS LIMITACIONES O EXCLUSIONES PUEDEN NO APLICARSE EN SU CASO. LA PRESENTE GARANTÍA POR ESCRITO LE OTORGA DERECHOS LEGALES ESPECÍFICOS. ES POSIBLE QUE TENGA OTROS DERECHOS QUE VARIEN DE UN ESTADO A OTRO.

Si necesita servicio técnico

Conserve su recibo, recibo de entrega u otro registro de pago adecuado para establecer el período de garantía en caso de que se requiera servicio técnico. Si se realizara un servicio técnico, es conveniente que obtenga y conserve todos los recibos. Para solicitar servicio técnico bajo esta garantía, debe comunicarse con Electrolux a las direcciones o los números de teléfono que figuran a continuación.

La presente garantía sólo se aplica en los EE. UU., Puerto Rico y Canadá. En los EE. UU. y Puerto Rico, su electrodoméstico cuenta con garantía de Electrolux Major Appliances North America, una división de Electrolux Home Products, Inc. En Canadá, su electrodoméstico cuenta con garantía de Electrolux Canada Corp. Electrolux no autoriza a ninguna persona a cambiar ni agregar ninguna obligación bajo esta garantía. Las obligaciones por servicio técnico y piezas bajo esta garantía deben ser realizadas por Electrolux o una empresa de servicio técnico autorizada. Las características o las especificaciones de los productos según lo descrito o ilustrado están sujetas a cambio sin previo aviso.

EE. UU.
1-877-435-3287
Electrolux Major Appliances North America
10200 David Taylor Drive
Charlotte, NC 28262

Canadá
1-800-265-8352
Electrolux Canada Corp.
5855 Terry Fox Way
Mississauga, Ontario,
Canadá L5V 3E4

