

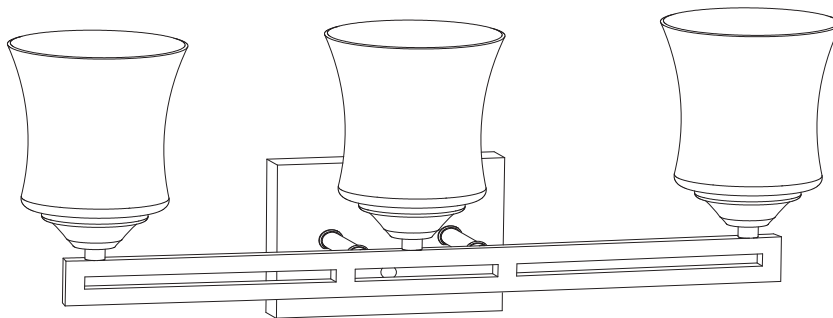

Item #1001553724
1001553123
Model #19853-000
D19853-000

USE AND CARE GUIDE

3-LIGHT VANITY FIXTURE



Questions, problems, missing parts? Before returning to the store,
call Hampton Bay Customer Service
8 a.m. - 7 p.m., EST, Monday - Friday,
9 a.m. - 6 p.m., EST, Saturday
1-855-HD-HAMPTON

HAMPTONBAY.COM

THANK YOU

We appreciate the trust and confidence you have placed in Hampton Bay through the purchase of this vanity lamp. We strive to continually create quality products designed to enhance your home. Visit us online to see our full line of products available for your home improvement needs. Thank you for choosing Hampton Bay!

Table of Contents

Table of Contents	2	Hardware Included.....	3
Safety Information	2	Package Contents.....	4
Warranty.....	2	Installation	5-6
Pre-Installation.....	3	Care and Cleaning	6
Tools Required.....	3	Troubleshooting	6

Safety Information

 **WARNING:** Inspect the wire insulation for any cuts, abrasions or exposed copper that may have resulted during shipping. If there is a defect in the wire, do not continue the assembly. Please call our Customer Service Team at 1-855-HD-HAMPTON.

 **WARNING: RISK OF ELECTRIC SHOCK.** Before starting the installation disconnect the power by turning off the circuit breaker or by removing the appropriate fuse at the fuse box. Turning the power off at the switch is not sufficient to prevent electrical shock.

Warranty

ONE YEAR MANUFACTURER WARRANTY

WHAT IS COVERED

The manufacturer warrants this unit to be free from defects in materials and workmanship for a period of one (1) year from date of purchase.

This warranty applies only to the original consumer purchaser and only to products used in normal use and service. If this product is found to be defective, the manufacturer’s only obligation, and your exclusive remedy, is the repair or replacement of the product at the manufacturer’s discretion, provided that the product has not been damaged through misuse, abuse, accident, modifications, alterations, neglect, or mishandling. This warranty shall not apply to any product that is found to have been improperly installed, setup, or used in any way not in accordance with the instructions supplied with the product. This warranty shall not apply to a failure of the product as a result of an accident, misuse, abuse, negligence, alteration, faulty installation, or any other failure not relating to faulty material or workmanship.

This warranty shall not apply to the finish on any portion of the product, such as surface and/or weathering, as this is considered normal wear and tear.

WHAT IS NOT COVERED

The manufacturer does not warrant and specifically disclaims any warranty, whether express or implied, of fitness for a particular purpose, other than the warranty contained herein. The manufacturer specifically disclaims any liability and shall not be liable for any consequential or incidental loss or damage, including but not limited to any labor/ expense costs involved in the replacement or repair of said product. Contact the Customer Service Team at 1-855-HD-HAMPTON or visit www.hamptonbay.com.

Pre-Installation

- Read all instructions before assembling.
- To avoid damaging this product, assemble it on a soft, non-abrasive, surface such as a carpet or cardboard.
- Keep the receipt and these instructions for proof of purchase.

TOOLS REQUIRED

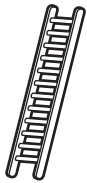

Ladder



Safety goggles



Phillips
screwdriver



Electrical
tape

HARDWARE INCLUDED



NOTE: Hardware not shown to actual size.



___ AA



___ BB

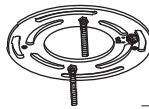

___ CC



___ DD



___ EE

Part	Description	Quantity
AA	Junction Box Screw	2
BB	Wire Connector	3
CC	Mounting Bracket	1
DD	Canopy Nut	2
EE	Sleeve	1

Pre-Installation (continued)

PACKAGE CONTENTS

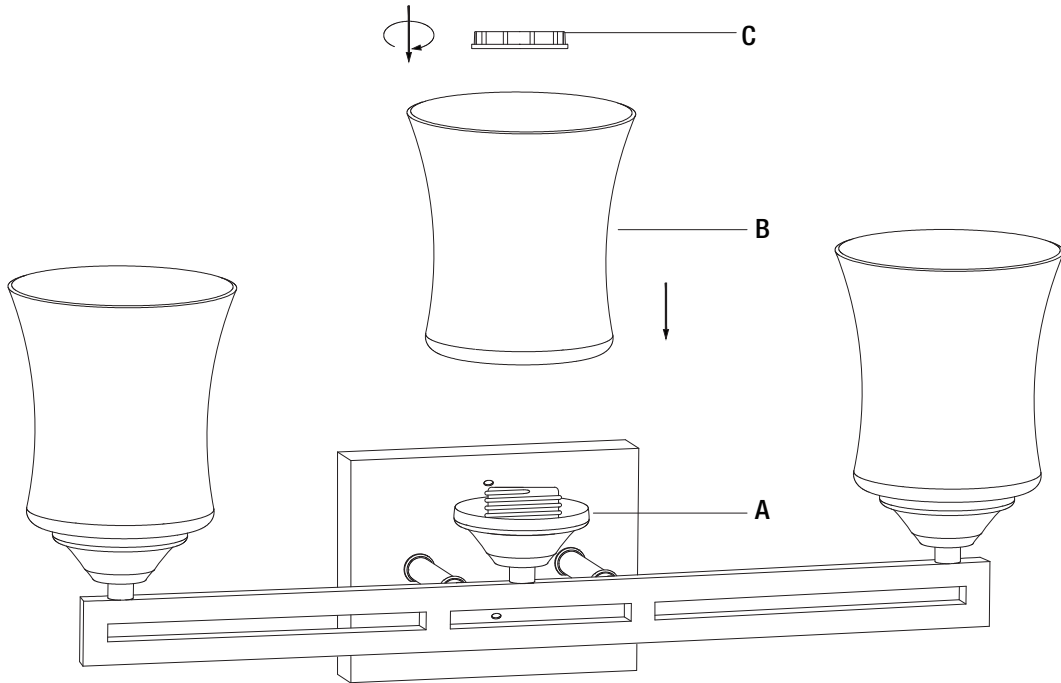

Part	Description	Quantity
A	Fixture Assembly	1
B	Shade	3
C	Socket Ring (preassembled to Fixture Assembly (A))	3

Installation

1 Preparing the unit for installation



WARNING: Before starting the installation of this fixture or removal of a previous fixture, disconnect the power by turning off the circuit breaker or by removing the fuse at the fuse box.

- Carefully unpack and lay all parts on a clean, level surface.
- Install the mounting bracket (CC) to the junction box with two junction box screws (AA).



NOTE: The pre-assembled mounting screws on mounting bracket (CC) should protrude out from the junction box.

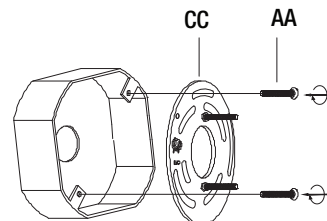

2 Making the electrical connections



NOTE: Make the connections to a 120V AC 60Hz circuit.

- Connect the white, black and ground wire from the fixture to the white, black and ground wire of the supply circuit using the wire connectors (BB) provided.

If the supply circuit does not have a bare ground wire then the ground wire from the fixture pre-assembly must be connected to the green hex screw located on the mounting bracket (CC).

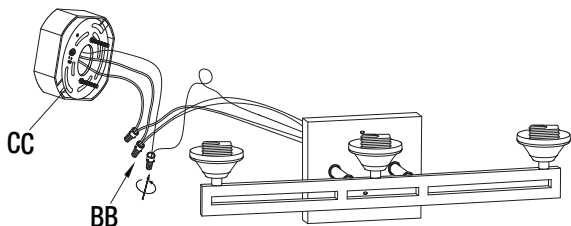

3 Installing the fixture

- Allow the mounting screws on the mounting bracket (CC) to extend through two canopy holes on the fixture assembly (A).
- Secure the fixture assembly (A) to the mounting bracket (CC) by threading the two canopy nuts (DD) to the ends of the two mounting screws.

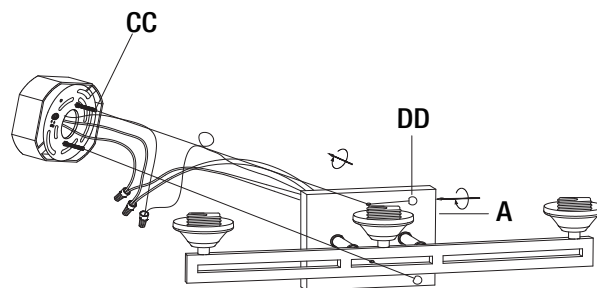

Installation (continued)

4 Installing the shade and light bulb

- Remove the pre-assembled socket rings (C) from the fixture assembly (A). Install the shades (B) to the fixture assembly (A), then secure with the socket ring (C) using the sleeve (EE).
- Install three 60 watt type A light bulbs or CFL or LED equivalent (not included).
DO NOT EXCEED RECOMMENDED WATTAGE..

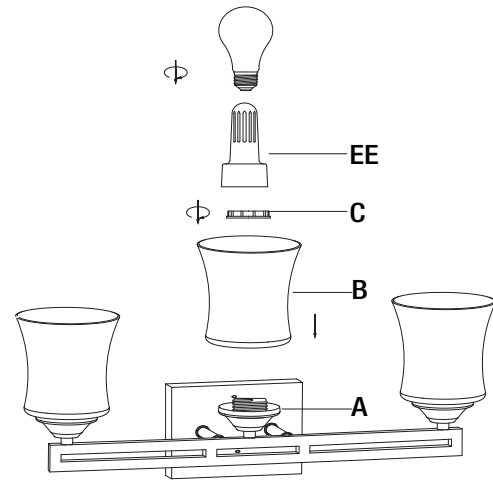

Care and Cleaning

- Clean the unit with a soft, dry cloth.
- Do not use any cleaners with chemicals, solvents, or harsh abrasives.

Troubleshooting

Problem	Possible Causes	Solutions
The bulb will not light.	The bulb is burned out.	Replace the light bulb.
	The power is off.	Ensure the power supply is on.
	The circuit breaker is off.	Ensure the circuit breaker is in the ON position.
The fuse blows or circuit breaker blows when the light is turned on.	There is an exposed wire.	Discontinue use of the lamp. Contact a qualified electrician or call the Customer Service Team at 1-855-HD-HAMPTON.



Questions, problems, missing parts? Before returning to the store,
call Hampton Bay Customer Service
8 a.m. - 7 p.m., EST, Monday - Friday,
9 a.m. - 6 p.m., EST, Saturday
1-855-HD-HAMPTON

HAMPTONBAY.COM

Retain this manual for future use.



Núm. de artículo 1001553724
1001553123
Núm. de modelo 19853-000
D19853-000

GUÍA DE USO Y CUIDADO

LÁMPARA DE TOCADOR DE 3 LUCES

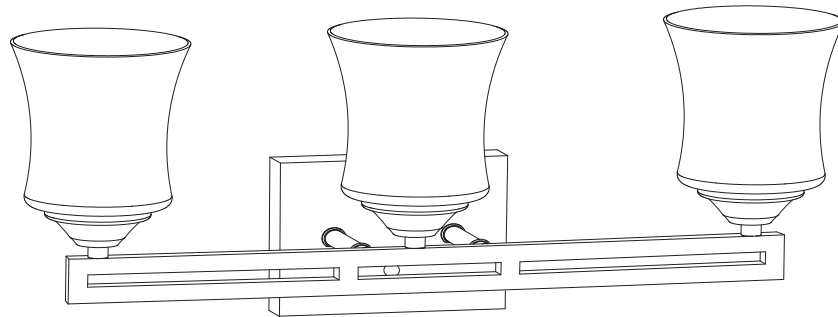

¿Tiene preguntas, problemas o faltan piezas? Antes de regresar a la tienda,
llame a Servicio al Cliente de Hampton Bay
de lunes a viernes de 8 a.m. a 7 p.m.,
sábado de 9 a.m. a 6 p.m., hora local del Este
1-855-HD-HAMPTON
HAMPTONBAY.COM

GRACIAS

Apreciamos la confianza que ha depositado en Hampton Bay por la compra de esta lámpara de tocador. Nos esforzamos por crear continuamente productos de calidad diseñados para mejorar su hogar. Visítenos en internet para ver nuestra línea completa de productos disponibles para sus necesidades de mejorar su hogar. ¡Gracias por elegir a Hampton Bay!

Tabla de contenido

Tabla de contenido	2	Herraje incluido	3
Información de seguridad	2	Contenido del paquete	4
Garantía	2	Instalación	5-6
Pre-instalación	3	Cuidado y limpieza	6
Herramientas requeridas	3	Resolución de fallas	6

Información de seguridad



ADVERTENCIA: Revise el aislamiento del hilo para confirmar que durante el transporte no se haya cortado o raspado, o que no tenga cobre expuesto. Si el hilo tiene algún defecto, no proceda con el ensamblaje. Llame a nuestro equipo de atención al cliente al 1-855-HD-HAMPTON.



ADVERTENCIA: RIESGO DE DESCARGA ELÉCTRICA. Antes de comenzar la instalación, desconecte la electricidad en el interruptor de circuitos o caja de fusibles. No basta con apagar el interruptor para evitar descargas eléctricas.

Garantía

GARANTÍA DE UN AÑO DEL FABRICANTE

QUÉ CUBRE

El fabricante garantiza esta unidad contra defectos de materiales y de mano de obra por un período de un (1) año a contar de la fecha de compra.

Esta garantía aplica sólo al consumidor comprador original y sólo a productos que han tenido un uso y servicio normal. Si este producto tiene fallas, la única obligación del fabricante, y el único recurso del consumidor, será la reparación o el reemplazo del producto, a discreción del fabricante, siempre que el producto no haya cambiado como consecuencia de su mal uso, abuso, accidente, modificaciones, alteraciones, abandono o maltrato. Esta garantía no aplica a ningún producto que haya sido instalado o montado indebidamente, o utilizado de una manera que no aparezca indicada en las instrucciones que vienen con el producto. Esta garantía no aplicará a un producto cuya falla se deba a accidente, mal uso, abuso, abandono, alteración, instalación defectuosa o cualquier otra falla que no se relacione con defectos de materiales o de mano de obra. Esta garantía no aplicará al acabado de ninguna parte del producto, por ejemplo la superficie, ni al desgaste producido por los elementos, ya que esto se considera un desgaste normal.

QUÉ NO CUBRE

El fabricante no garantiza y específicamente niega ofrecer una garantía, explícita o implícita, de que el producto sea apropiado para un propósito en particular, fuera del contenido en esta garantía. El fabricante específicamente niega tener responsabilidad, y no se hará responsable de cualquier pérdida o daño consiguiente o secundario, que incluya pero no se limite a cualquier costo de mano de obra o gastos incurridos para reemplazar o reparar el producto en cuestión.

Llame al Equipo de Atención al Cliente al 1-855-HD-HAMPTON o visite www.hamptonbay.com.

Pre-instalación

- Lea todas las instrucciones antes del ensamblaje.
- Para evitar dañar este producto, ármelo sobre una superficie suave y no abrasiva, como una alfombra o cartones.
- Conserve su recibo y estas instrucciones como prueba de compra.

HERRAMIENTAS REQUERIDAS

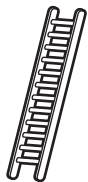

Escalera



Lentes de seguridad



Destornillador Phillips



Cinta aislante

HERRAJE INCLUIDO



NOTA: No se muestra el herraje en el tamaño real.



AA



BB

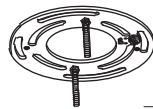

CC



DD



EE

Pieza	Descripción	Cantidad
AA	Tornillo de caja de empalmes	2
BB	Conector de cable	3
CC	Soporte de montaje	1
DD	Tuerca de dosel	2
EE	Casquillo	1

Pre-instalación (continuación)

CONTENIDO DEL PAQUETE

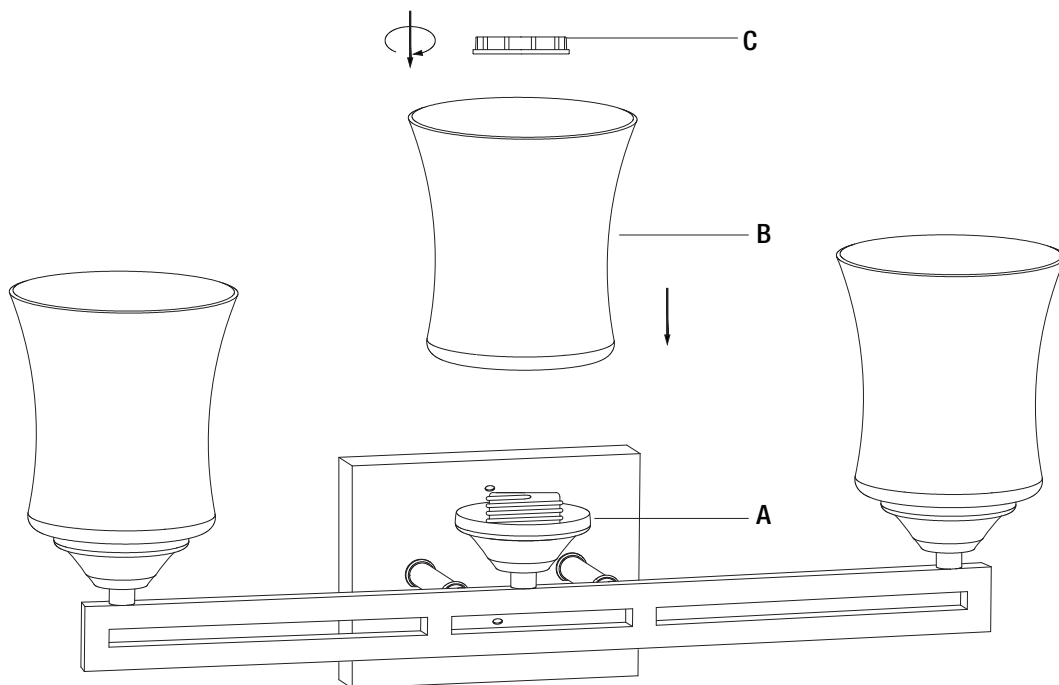

Pieza	Descripción	Cantidad
A	Ensamblaje del dispositivo	1
B	Pantalla	3
C	Anillo de receptáculo (preensamblado al ensamblaje del dispositivo (A))	3

Instalación

1 Preparación de la unidad para la instalación



ADVERTENCIA: Antes de comenzar la instalación de este dispositivo o el retiro del dispositivo anterior, desconecte la energía apagando el disyuntor de circuito o retirando el fusible de la caja de fusibles.

- Desempaque con cuidado y coloque las piezas sobre una superficie limpia y nivelada.
- Instale el soporte de montaje (CC) en la caja de empalme con los dos tornillos de la caja de empalme (AA).



NOTA: Los tornillos de montaje pre-ensamblados en el soporte de montaje (CC) deben sobresalir de la caja de empalmes.

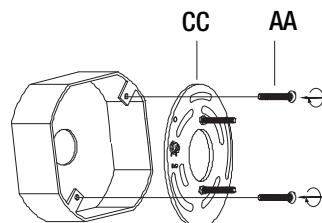

2 Cómo hacer las conexiones eléctricas



NOTA: Haga las conexiones a un circuito de 120V AC 60Hz.

- Conecte el cable blanco, negro y tierra del dispositivo al cable blanco, negro y tierra del circuito de alimentación usando los conectores de cable (BB) proporcionados.

Si el circuito de alimentación no tiene un cable de tierra desnudo, entonces el cable de tierra del pre-ensamblaje del dispositivo debe conectarse al tornillo hexagonal verde localizado en el soporte de montaje (CC).

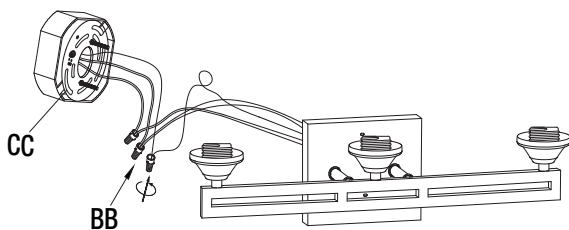

3 Instalación del dispositivo

- Deje que los tornillos de montaje en el soporte de montaje (CC) se extiendan a través de los dos agujeros del dosel en el ensamblaje del dispositivo (A).
- Asegure el ensamblaje del dispositivo (A) en el soporte de montaje (CC) enroscando las dos tuercas del dosel (DD) en los extremos de los dos tornillos de montaje.

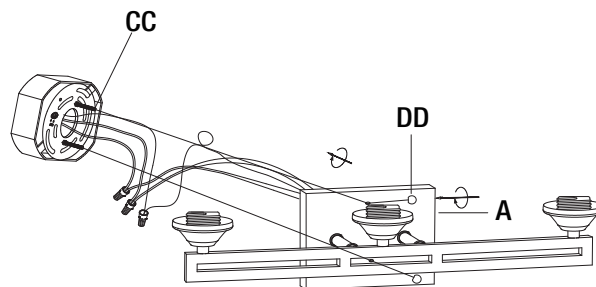

Instalación (continuación)

4 Instalación de la pantalla y la bombilla

- Retire los anillos del receptáculo pre-ensamblados (C) del ensamblaje del dispositivo (A). Instale las pantallas (B) en el ensamblaje del dispositivo (A), asegurándolas con el anillo del portalámparas (C) y el casquillo (EE).
- Instale tres bombillas tipo A de 60 vatios o equivalente en CFL o LED (no incluidas).
NO EXCEDA EL VATAJE MÁXIMO RECOMENDADO.

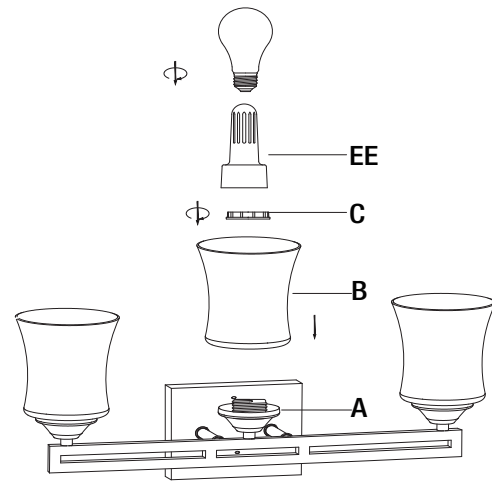

Cuidado y limpieza

- Limpie la unidad con un paño suave y seco.
- No utilice limpiadores con químicos, solventes o abrasivos fuertes.

Resolución de fallas

Problema	Causa posible	Solución
La bombilla no alumbra.	La bombilla está quemada.	Reemplace la bombilla.
	La energía está apagada.	Asegúrese de que el suministro de energía esté encendido.
	El disyuntor de circuito está apagado.	Asegúrese de que el disyuntor de circuito esté en la posición ON.
El fusible explota o el disyuntor de circuito se dispara cuando la lámpara se enciende.	Hay un cable expuesto.	Discontinúe el uso de la lámpara. Póngase en contacto con un electricista calificado o llame al Equipo de Servicio al Cliente al 1-855-HD-HAMPTON.



**¿Tiene preguntas, problemas o faltan piezas? Antes de regresar a la tienda,
llame a Servicio al Cliente de Hampton Bay
de lunes a viernes de 8 a.m. a 7 p.m.,
sábado de 9 a.m. a 6 p.m., hora local del Este
Conserve este manual para uso futuro.**

1-855-HD-HAMPTON

HAMPTONBAY.COM

Conserve este manual para uso futuro.