

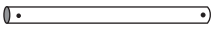

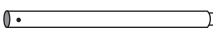

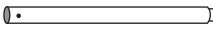













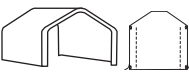



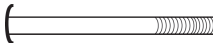
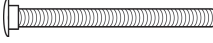

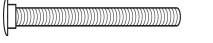
Assembly Manual Parts List

22'x20'x10' Double Wide Garage

Model #78431
English

Includes: #107133 (Basic Frame) #117133 (Gray Cover Kit)

| Description of Parts | Part # | Qty. |
|---|--------|------|
|  Cover Rail Plain Ends 45"L | 11105 | 10 |
|  Extension 59.5"L | 11068 | 24 |
|  Cross Rail Swedged 50.5"L | 11102 | 11 |
|  Cross Rail Swedged 48.5"L | 11103 | 1 |
|  Cross Rail Plain End 46.6"L | 11101 | 1 |
|  Cross Rail Plain End 48.5"L | 11104 | 2 |
|  Corner Upright Leg | 11016 | 4 |
|  Side Bend Tube | 11013 | 12 |
|  End Top Bend | 11136 | 2 |
|  Middle Top Bend | 11135 | 4 |
|  Side Leg 38"L | 11019 | 8 |
|  Wind Brace Flat End 54"L | 11099 | 4 |
|  All-Weather Cover (Gray) | 1A7133 | 1 |
|  2 Zipper Front Door | 1F7033 | 2 |
|  4-Way Cover Rail Clamp | 11107 | 16 |
|  3-Way Cover Rail Clamp | 11106 | 8 |
|  Bolt Cap | 11150 | 24 |
|  5/16"x 4" Round Head Bolt | 11133 | 4 |
|  5/16"x 4 1/8" Bolt | 800454 | 8 |
|  5/16"x 4 1/2" Bolt | 11134 | 4 |
|  5/16"x 2 3/4" Bolt | 11131 | 60 |
|  5/16"x 2 1/4" Bolt | 11130 | 20 |
|  5/16"x 2" Bolt | 648 | 6 |
|  5/16" Nuts | 690 | 102 |
|  Ratchet | 10040 | 8 |
|  Temporary 30' Auger Anchors Cable - 1' Lengths Cable Clamps | 822 | 6 |
|  Base Feet | 11270 | 8 |
|  ShelterLock Stabilizer Block | 800372 | 12 |

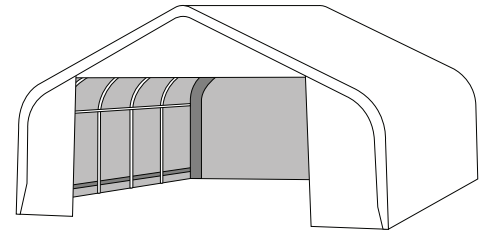

Before You Start

3 or more persons
recommended for assembly
Estimated assembly time = 4-5 hours

Recommended Tools

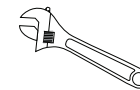

Adjustable Wrench

or

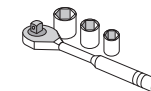

Socket Set with
7/16" Socket



Rubber Mallet

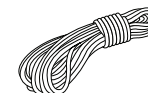

Rope (The length
of Shelter Plus 10')



www.shelterlogic.com
1-800-524-9970
Canada 1-800-559-6175

150 Callender Road
Watertown, CT 06795

Manufactured Under
U.S. Patents
D415,571 D409,310
D430,306 D414,564
Other Patents Pending

ATTENTION:

This shelter product is manufactured with quality materials. It is designed to fit the **ShelterLogic®**, LLC custom fabric cover included. **ShelterLogic®**, LLC Shelters offer storage and protection from damage caused by sun, light rain, tree sap, animal - bird excrement and light snow. Please anchor this **ShelterLogic®**, LLC structure properly. See manual for more anchoring details. Proper anchoring, keeping cover tight and free of snow and debris is the responsibility of the consumer. Please read and understand the installation detail, warnings and cautions prior to beginning installation. If you have any questions call the customer service number listed below. Please refer to the warranty card inside this package.

DANGER:

Prior to installation, consult with all local municipal codes regarding installation of temporary shelters. Choose the location of your shelter carefully. **DANGER: Keep away from electrical wires.** Check for overhead utility lines, tree branches or other structures. Check for underground pipes or wires before you dig. DO NOT install near roof lines or other structures that could shed snow, ice or excessive run off onto your shelter. DO NOT hang objects from the roof or support cables.



WARNING:

Risk of fire. DO NOT smoke or use open flame devices (including grills, fire pits, deep fryers, smokers or lanterns) in or around the shelter. DO NOT store flammable liquids (gasoline, kerosene, propane, etc.) in or around your shelter. Do not expose top or sides of the shelter to open fire or other flame source.



CAUTION:

Use **CAUTION** when erecting the frame. Use safety goggles during installation. Secure and bolt together overhead poles during assembly. Beware of pole ends.

PROPER ANCHORING AND INSTALLATION OF FRAME:

PROPER ANCHORING OF THE FRAME IS THE RESPONSIBILITY OF THE CONSUMER.

ShelterLogic®, LLC is not responsible for damage to the unit or the contents from acts of nature. Any shelter that is not anchored securely has the potential to fly away causing damage, and is not covered under the warranty. Periodically check the anchors to ensure stability of shelter. **ShelterLogic®**, LLC cannot be responsible for any shelter that blows away. **NOTE:** *Your shelter's cover can be quickly removed and stored prior to severe weather conditions.* If strong winds or severe weather is forecast in your area, we recommend removal of cover.

REPLACEMENT PARTS, ASSEMBLY, SPECIAL ORDERS:

Genuine **ShelterLogic®**, LLC replacement parts and accessories are available from the factory, including anchoring kits for nearly any application, replacement covers, wall and enclosure kits, vent and light kits, frame parts, zippered doors and other accessories. All items are shipped factory direct to your door.

QUESTIONS - CLAIMS - SPECIAL ORDERS? CALL OUR CUSTOMER SERVICE HOTLINE:

U.S. CUSTOMER SERVICE: 1-800-524-9970 INTERNATIONAL CUSTOMER SERVICE: 001-860-945-6442 CANADA CUSTOMER SERVICE: 1-800-559-6175

HOURS OF OPERATION: MON-FRI 8:30AM-8:00PM EST, SAT-SUN 8:30AM-5:00PM EST.

CARE AND CLEANING:

A tight cover ensures longer life and performance. Always maintain a tight cover. Loose fabric can accelerate deterioration of cover fabric. Immediately remove any accumulated snow or ice from the roof structure with a broom, mop or other soft-sided instrument. Use extreme caution when removing snow from cover- always remove from outside the structure. DO NOT use hard-edged tools or instruments like rakes or shovels to remove snow. This could result in punctures to the cover. DO NOT use bleach or harsh abrasive products to clean the fabric cover. Cover is easily cleaned with mild soap and water.

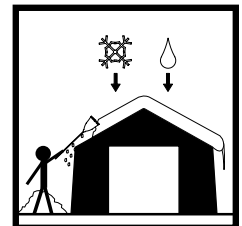

WARRANTY:

This shelter carries a full limited warranty against defects in workmanship. **ShelterLogic®**, LLC warrants to the Original Purchaser that if properly used and installed, the product and all associated parts, are free from manufacturer's defects for a period of:

1 YEAR FOR COVER FABRIC, END PANELS AND FRAMEWORK

Warranty period is determined by date of shipment from **ShelterLogic®**, LLC for factory direct purchases or date of purchase from an authorized reseller, (please save a copy of your purchase receipt). If this product or any associated parts are found to be defective or missing at the time of receipt, **ShelterLogic®**, LLC will repair or replace, at it's option, the defective parts at no charge to the original purchaser. Replacement parts or repaired parts shall be covered for the remainder of the Original Limited Warranty Period. All shipping costs will be the responsibility of the customer. Parts and replacements will be sent C.O.D. You must save the original packaging materials for shipment back. If you purchased from a local dealer, all claims must have a copy of original receipt. Check with your insurance carrier for any damage as you would for any other outdoor structure or personal property claim. After purchase, please fill out and return warranty card for product registration. Please see warranty card for more details.

22'W x10'H Peak Style Frame Assembly

Please read and understand instructions completely before assembly.

Layout out frame parts as shown and match up items with quantity to make sure no parts are missing.

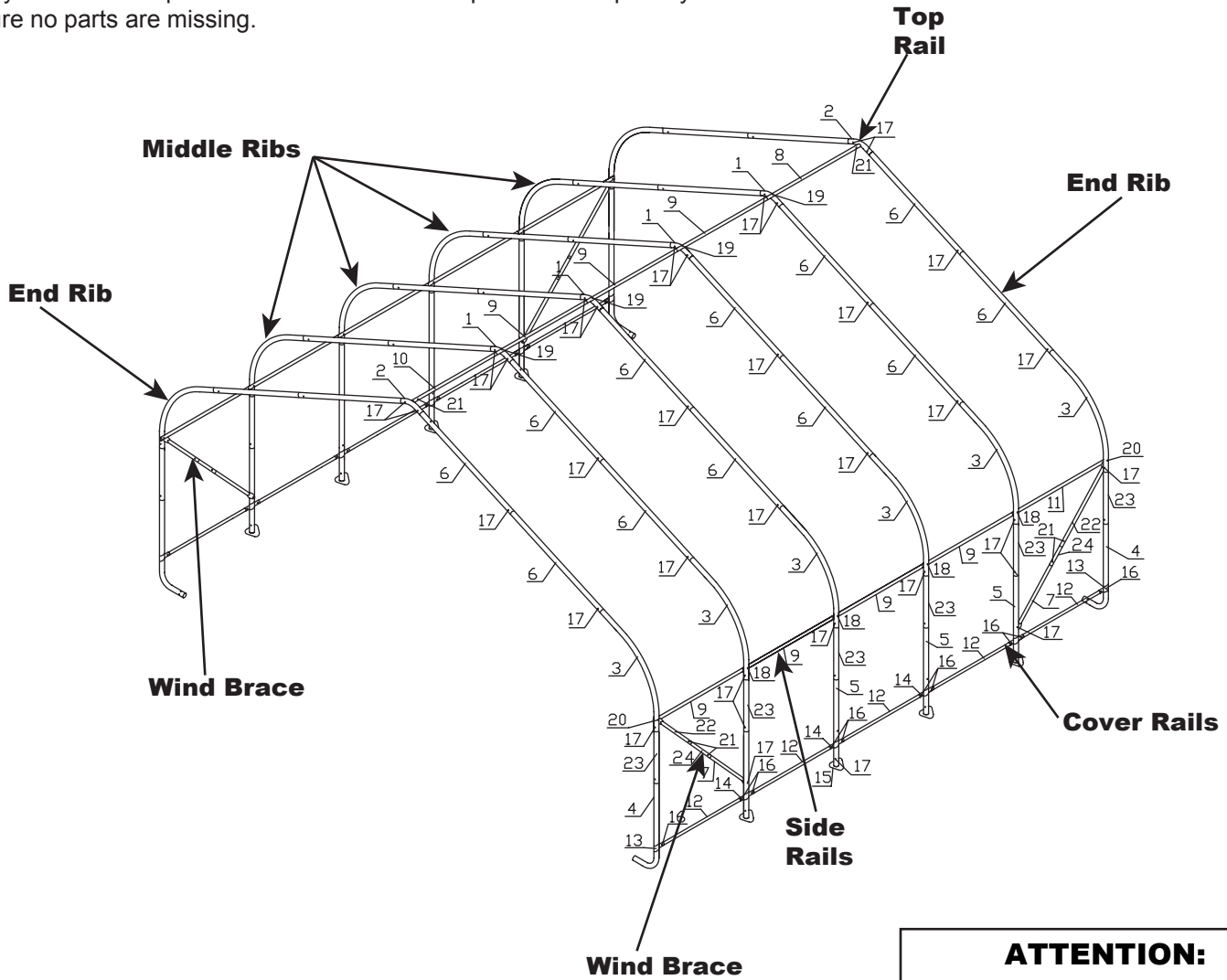

ATTENTION:
FOR MISSING OR REPLACEMENT PARTS OR QUESTIONS, PLEASE CONTACT
CUSTOMER SERVICE:
1.800.524.9970
CANADA 1.800.559.6175

| Assembly Reference # | Mfg. Part # | Assembly Reference # | Mfg. Part # |
|----------------------|-------------|----------------------|-------------|
| 1 | 11135 | 14 | 11107 |
| 2 | 11136 | 15 | 11270 |
| 3 | 11013 | 16 | 11130 |
| 4 | 11016 | 17 | 11131 |
| 5 | 11019 | 18 | 800454 |
| 6 | 11068 | 19 | 11133 |
| 7 | 11095 | 20 | 11134 |
| 8 | 11101 | 21 | 648 |
| 9 | 11102 | 22 | 11093 |
| 10 | 11103 | 23 | 04551 |
| 11 | 11104 | 24 | 800053 |
| 12 | 11105 | 25 | 800372 |
| 13 | 11106 | | |

ShelterLogic™
 All Weather Shelters
www.shelterlogic.com
150 Callender Road
Watertown, CT 06795

Basic Frame Assembly

NOTE: FRAME EXTENSION KIT

22'x20'x10' is the base frame dimension. Your model may have more middle ribs than shown in the illustration on pg.2. You will receive one extra rib for every extra 4 ft. of building length that you purchase. The basic frame assembly will remain the same. The cover will be the correct size for the length of the building.

STEP 1: PLOTTING THE FRAME

Fig. 1

Before building your shelter, you should choose a flat area on your property and plot your shelter.

1. Stake out the area for the shelter in the desired spot. The width of the area should be at least equal to the width of the shelter and the length should be equal to the length ("L") of the shelter Fig. 1.
2. To be sure the staked area is square tie a rope diagonally from corner to corner.
3. Measure from where the two ropes intersect each other to all 4 corners. This measurement should be the same. If they are not equal the stakes need to be adjusted until the width, length and inside measurements are correct.

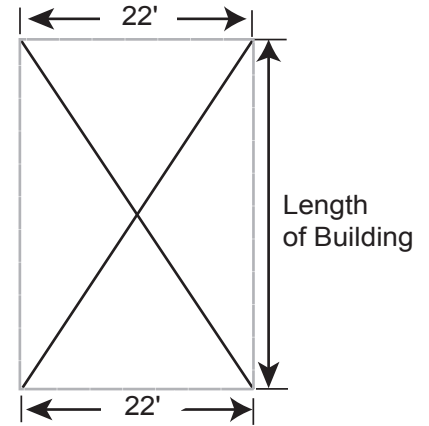

Fig.1

STEP 2: ASSEMBLE END RIBS

Fig. 2

Assemble end ribs as shown in Fig. 2. Securely fasten all of the joints with the hardware indicated.

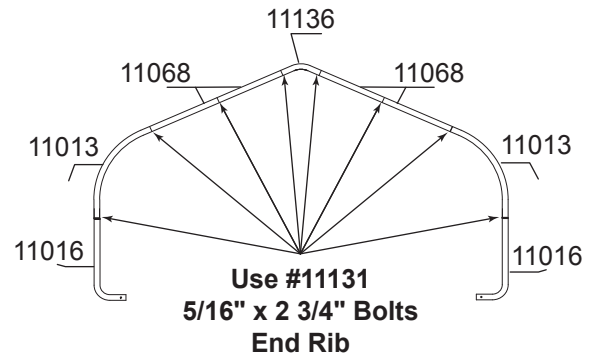

Fig.2

STEP 3: ASSEMBLE MIDDLE RIBS

Fig. 3

Assemble all of the middle ribs as shown in Fig. 3. Securely fasten all of the joints with the hardware indicated.

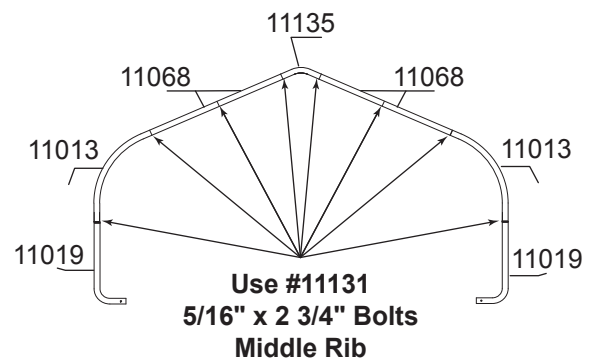

Fig.3

STEP 4: ASSEMBLE WIND BRACES

Fig. 4

Assemble all of the wind braces as shown in Fig. 4. Securely fasten the joints with the hardware indicated.

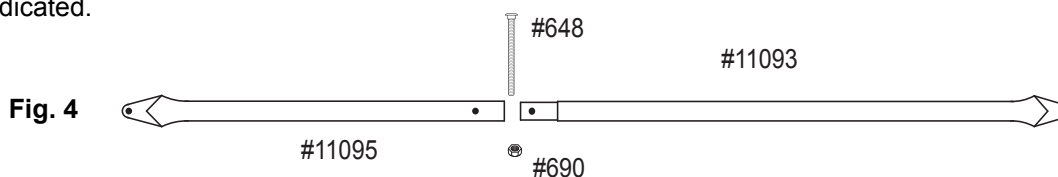

Fig. 4

STEP 5: INSTALL SIDE RAILS AND SHELTERLOCK™ STABILIZER BLOCKS

Fig. 5

With help move the first end rib into the desired staked area. Place the ShelterLock on the upright as shown in Fig. 5. From the outside of the rib insert the bolt through the upright and then through the ShelterLock. Place the plain end of the side rail over the bolt and nest it into the ShelterLock. Install the nut onto the bolt and tighten. Repeat these steps for the opposite side and all of the remaining ribs. The side rails for the last rib will have two plain ends.

NOTE: Connections that do not use a wind brace use a 4 1/8" bolt (800454).

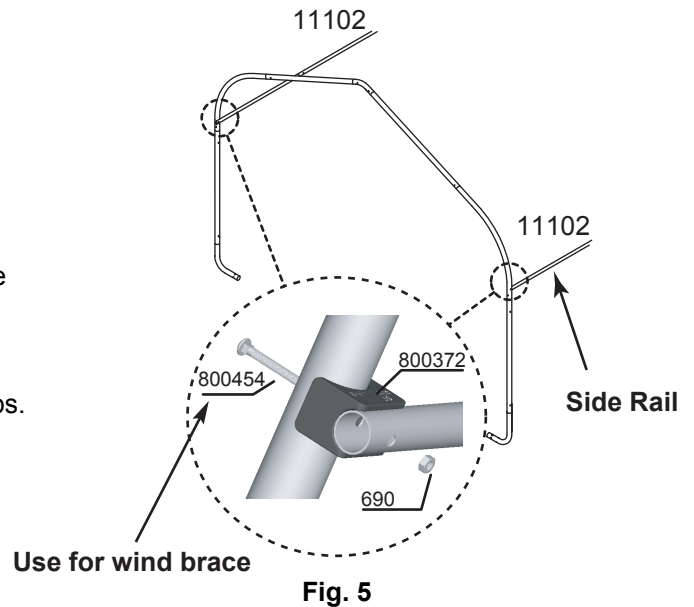

STEP 6: INSTALL WIND BRACES

Fig. 6

Take the wind brace and attach it between the end rib and the first middle rib as shown in Fig. 6. **Any attachments at the cross rails should be made on the very inside of the cross rail.**

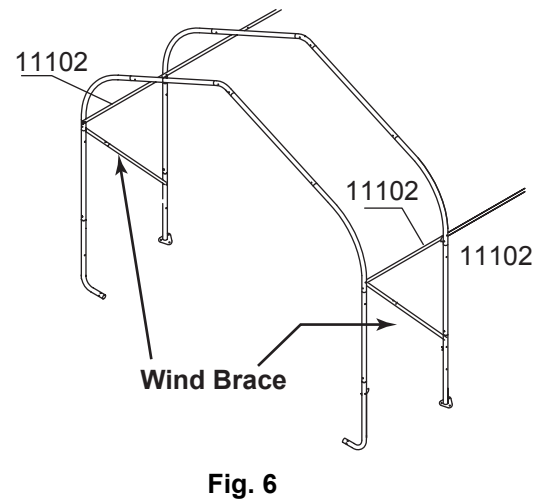

STEP 7: INSTALL TOP RAIL

Fig. 7

Place the first top rail over the pipe on the top end connector Fig. 6. The same cross rail should lay on top of the first middle rib as with all of the middle ribs. Secure the rails to the frame with the hardware indicated in Fig 7. The top rail attached to the last rib will be installed over the pipe on the top end connector.

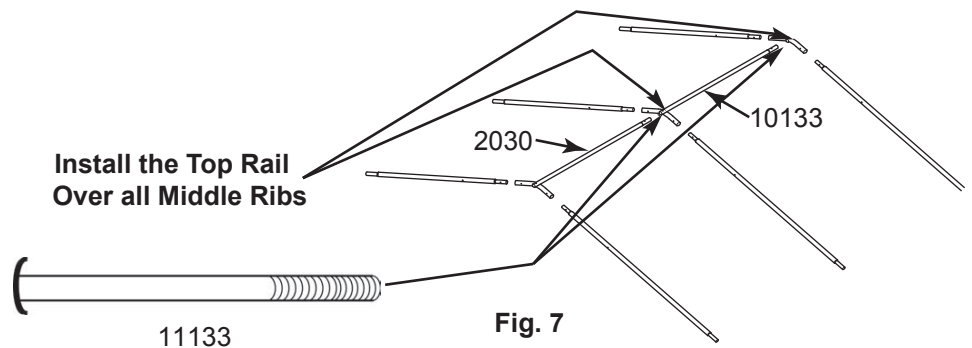

STEP 8: SECURE BASE FEET

Fig. 8

Depending on the model you have purchased, your base feet will either fit onto the outside of the leg pole or slide into the bottom of the leg pole. After installing the base feet line up the holes in the leg to the holes in the feet and secure with the hardware indicated in Fig. 8.

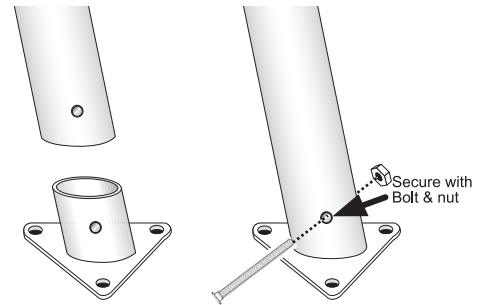

Fig. 8

STEP 9: INSTALL AUGER ANCHORS

Fig. 9

Using a $\frac{3}{4}$ " pipe or steel rod (a car tire iron works also) placed through the eyelet of the auger; screw the anchor into the ground. Start at the corners of the shelter and space the remaining anchors evenly along the length of the shelter. Screw the anchor into the ground until the eyelet is sticking out of the ground by 1-2" so it can be anchored to the legs. Wrap the cable provided through the eyelet of the anchor and around the frame as indicated in Fig. 9. Secure the cable with the clamp(s) provided.

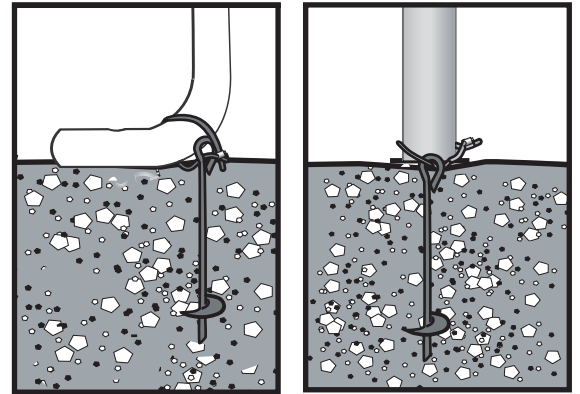

Fig. 9

STEP 10: END PANEL INSTALLATION

Fig. 10A, 10B, 10C & 10D

Hold the end panel at the top center with the white inner surface facing the inside of the shelter (if you have a white shelter the inner surface has the visible weld seams). Carefully remove the top rail from the top bend and place the webbing in between the two. The top rail should pass through the loop of the webbing. Replace the top rail onto the top bend and secure it with the hardware indicated in Fig. 10A, 10B.

Remove the nut from the side rail and carefully pull the side rail away from the ShelterLock (the rail only needs to be pulled away enough to pass the webbing through the connection). **If this connection has the wind brace on it remove the wind brace end before pulling the side rail.** When the webbing is through replace the side rail, and the cross rail if necessary Fig 10C. Replace the nut and tighten. Repeat this for the other side.

Locate where the webbing exits the pocket on each side of the end panel. Pull the webbing carefully to remove the slack from the end panel. Be careful not to pull the webbing through the other side of the panel. Install the "S"-hook from the ratchet into the leg of the shelter Fig 10D. Insert the webbing into the spindle of the ratchet and pull tight. Wind the ratchet enough so that the webbing overlaps itself. Repeat the process on the other side of the panel. Position the end panel so that it is centered on the building. Tighten the ratchets, alternating from one side to the other, until the end panel is tight. Repeat these steps on the other end of the building.

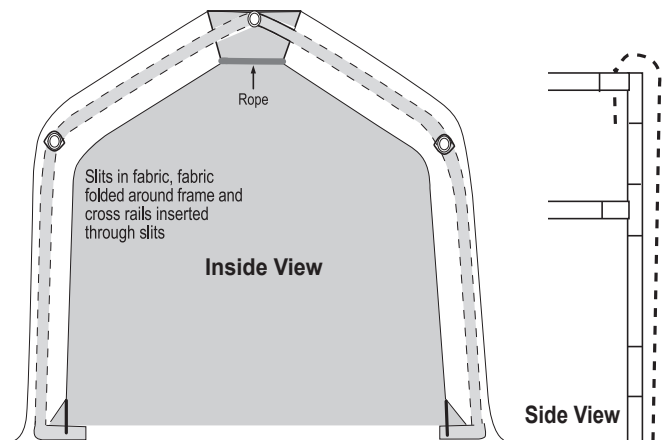

Fig. 10A

Fig. 10B



Fig. 10C



Fig. 10D

STEP 11: INSTALLING THE COVER ON THE FRAME: Fig. 11A, 11B, 11C & 11D

1. Lay the cover on the ground next to the frame with the inside of the cover (the side with the pipe pockets) facing down and the webbing on the front and rear of the corner of the building. Position the cover so that it is centered on the frame, front to back. Fig. 11A

2. Fold over the side closest to the frame so the pipe pocket is now accessible. Insert a cover pipe at the first middle rib from the front and the first middle rib from the rear so that it is inserted in the pipe pocket on both ends of the pipe but the center of the pipe is exposed. For long buildings it may be necessary to use additional pipes in the middle. Fig. 11B

3. Tie the rope on each of the exposed pipes and throw the other end of the rope over the frame. Fig. 11C

4. Move to the other side of the frame and pull the cover over the frame with the rope. This may require two or more people. Fig. 11D

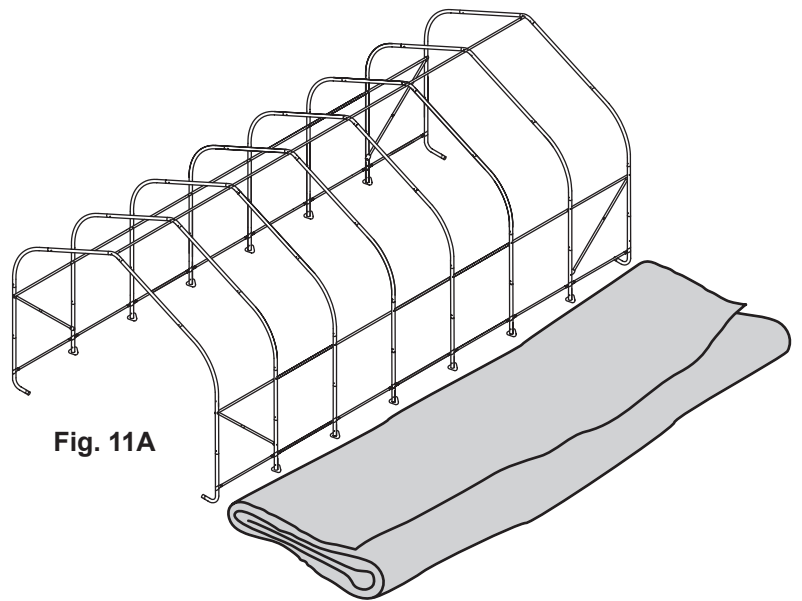

Fig. 11A

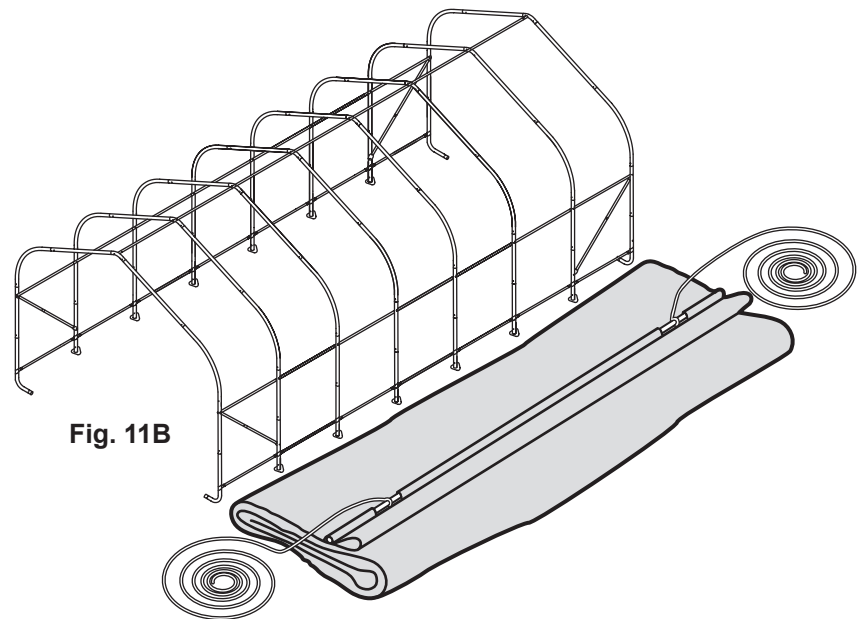

Fig. 11B

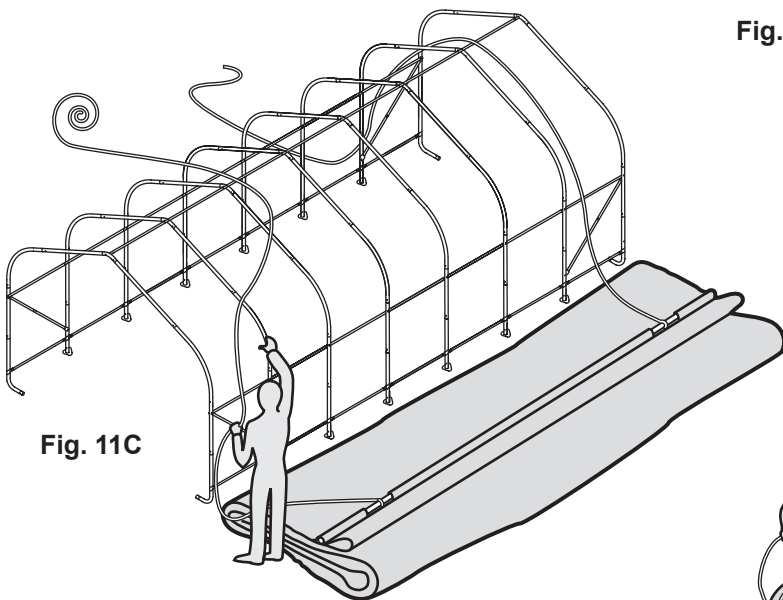

Fig. 11C

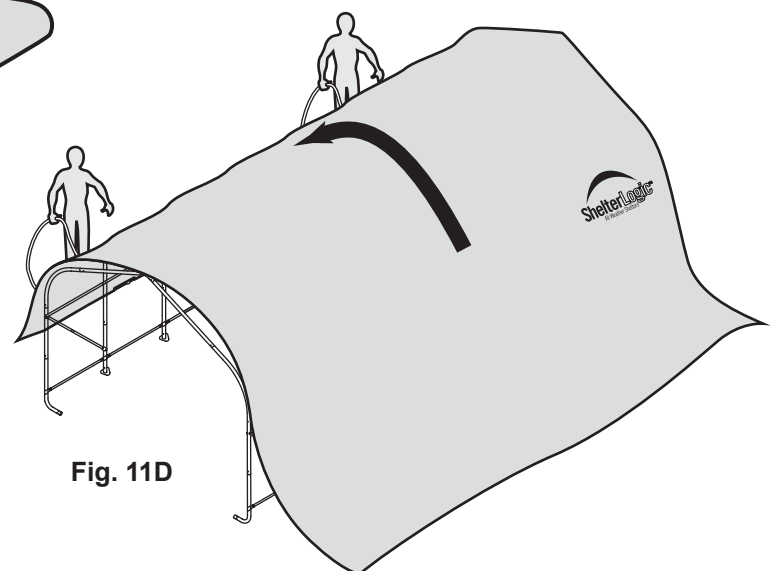

Fig. 11D

**STEP 12: SECURE YOUR COVER:
Fig. 12A, 12B, 13 & 14**

Install the “S”-hook from the ratchet assembly into the legs of the shelter. Pull the webbing carefully to remove the slack from the cover. Be careful not to pull the webbing through the opposite side of the cover. Insert the webbing through the spindle of the ratchet and pull tight. Wind the ratchet until the webbing overlaps itself. Repeat these steps on the opposite side. Repeat this on the back side of the shelter. When all of the corners are secured move the cover front to back so that it is centered. When the cover is centered tighten all of the ratchets. Do this in an “X” pattern to be sure it is tightened evenly. Fig. 12A & 12B. When the cover is tight from end to end install the 45” cover rails. Insert the cover rails into the pockets of the cover. Clamp the rails to the ribs using the 3-way and 4-way clamps as shown in Fig. 13 & 14.

Check that the rails are evenly spaced above the ground on both sides. Push down on the connectors, one at a time, to tighten the cover. Tighten the bolts to the cover in place and tight on the frame.

Outside Corner View

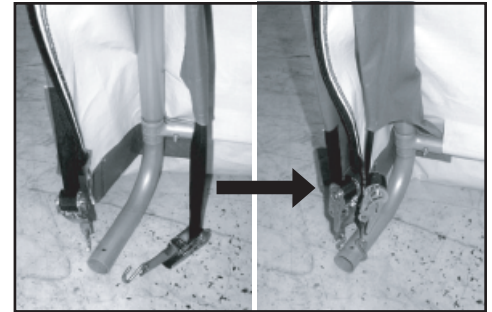

Fig. 12A

COVER TIGHTENING TIP
Check and tighten Ratchets and Cross Rails monthly to ensure the cover is tight.

**IS YOUR COVER PULLED CORRECTLY ON THE FRAME?
Fig. 12B**

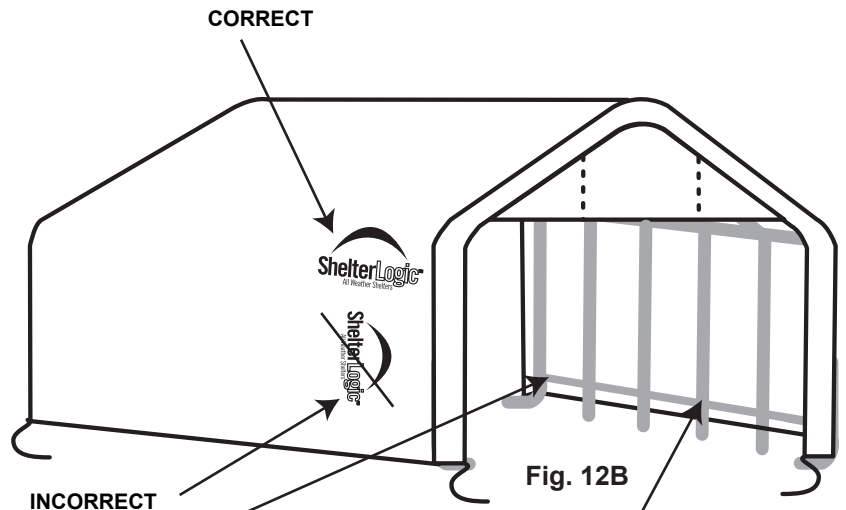
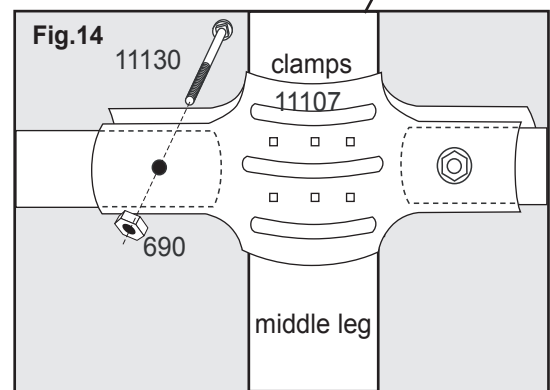
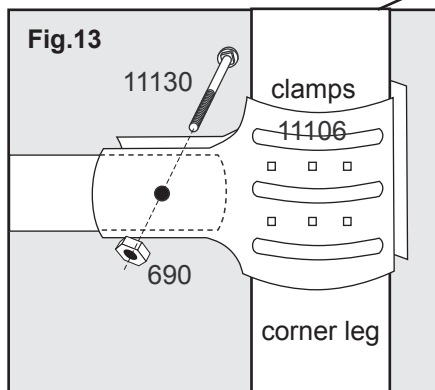

Fig. 12B



NOTE: ShelterLogic logo should line up on the left front and right rear corners near the top rail. If it is not legible and positioned as shown above as “incorrect”, the cover has not been put on the frame correctly.











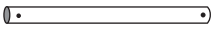
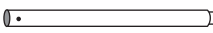
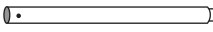









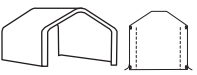

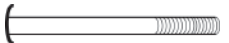

WARNING: Serious injury to persons or property could result if cover is installed and shelter is not completed and is left unattended. Shelter must be anchored securely until completed.

Assemblage de la charpente

22'x20'x10' Garage Largeur Double

#78431
Français

Includes: #107133 (Charpente) #117133 (Kit de couverture gris)

| Liste des pièces : | Part # | Qty. |
|---|--------|------|
|  Tubes de couverture bout normal 45"L | 11105 | 10 |
|  Tubes d'extension 59.5"L | 11068 | 24 |
|  Tubes transversal à bout raffiner 50.5"L | 11102 | 11 |
|  Tubes transversal à bout raffiner 48.5"L | 11103 | 1 |
|  Tubes transversal à bout normal 46.6"L | 11101 | 1 |
|  Tubes transversal à bout normal 48.5"L | 11104 | 2 |
|  Jambe de coin courbée | 11016 | 4 |
|  Tube courbé de côté | 11013 | 12 |
|  Tube courbé supérieur de bout | 11136 | 2 |
|  Tube courbé supérieur du milieu | 11135 | 4 |
|  Jambe de côté 38"L | 11019 | 8 |
|  Renfort contre vent 54"L | 11099 | 4 |
|  Couverture (Gris) | 1A7133 | 1 |
|  Panneau à glissières | 1F7033 | 2 |
|  Serre Tube à 4 voix | 11107 | 16 |
|  Serre tube à 3 voix | 11106 | 8 |
|  Chapeau de boulon | 11150 | 24 |
|  5/16"x 4" Rond Tête Boulon | 11133 | 4 |
|  5/16"x 4 1/8" Boulon | 800454 | 8 |
|  5/16"x 4 1/2" Boulon | 11134 | 4 |
|  5/16"x 2 3/4" Boulon | 11131 | 60 |
|  5/16"x 2 1/4" Boulon | 11130 | 20 |
|  5/16"x 2" Boulon | 648 | 6 |
|  5/16" Ecrous | 690 | 102 |
|  Cliquet | 10040 | 8 |
|  Ancres foreuses de 30" (temporaire) Câble de 1 pied de long Serre Câble | 822 | 6 |
|  Pieds | 11270 | 8 |
|  Blocs Stabilisateurs ShelterLock | 800372 | 12 |

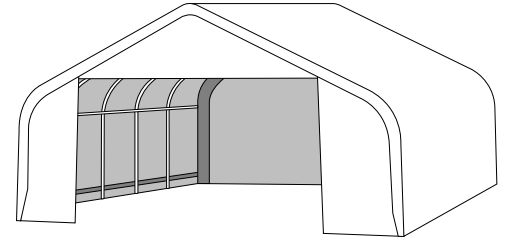

Avant de commencer

2 personnes sont recommander pour l'assemblage, temps d'assemblage environ 4-5 heures.

Outils recommander :

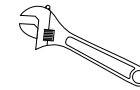

Clé à molette

ou

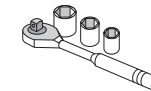

Clé à douille de 7/16"



Maillet

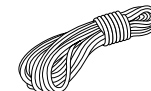

Corde (longueur de l'abri plus 10 pieds)



www.shelterlogic.com
1-800-524-9970
Canada 1-800-559-6175

**150 Callender Road
Watertown, CT 06795**

Manufactured Under
U.S. Patents
D415,571 D409,310
D430,306 D414,564
Other Patents Pending

ATTENTION:

Ce produit Shelter est conçu avec des matériaux de la plus haute qualité. Il est conçu pour être utilisé avec la toile fabriquée par ShelterLogic. ShelterLogic®, LLC offre un abri et une protection contre les faits malfaisants du soleil, une pluie légère, la sève des arbres, les excréments animaliers et une légère tomber de neige. S'il vous plaît ancrez la structure ShelterLogic®, LLC d'une manière correcte. Un ancrage correcte, garder la toile bien tendue et sans accumulation de neige et sans débris est la responsabilité du consommateur. Prenez bien soin de lire et de comprendre les détails de l'installation, les remarques et avertissements avant l'installation finale du produit. Si vous avez des questions appeler le service clientèle afficher sur la première page de votre manuel d'installation. Aussi référencez-vous à la carte de garantie fournie avec votre achat.

DANGER:

Choisissez avec soin l'emplacement de l'abri. **Danger: Installez à distance de fils électrique.** Faites attention aux lignes à haute tension, branches d'arbre et autre structure. NE PAS installer près de toits, ou tout autres structures des quels de la neige, glace, ou eau excessive pourrait tomber sur l'abri. Ne pas pendre d'objet sur labri.



ATTENTION:

Risque de feu. NE PAS fumer ou utiliser des outils à flamme ouverte (barbecue, friteuse, fumeurs ou lanternes) dans ou aux alentours de l'abri. NE PAS stocker de liquide inflammable (gazoline, kérosène, propane, etc.) dans ou aux alentours de votre abri. N'exposer pas le toit ou les cotes à une flamme ouverte ou toute autre source de feu.



AVERTISSEMENT:

Soyez très prudent pendant la construction de la charpente. Utilisez des lunettes de protection pendant la durée de l'installation. Sécurisez et boulonnez ensemble tout les tubes de la toiture pendant l'assemblage. Attention au bout des tuyaux.

MISE EN GARDE:

L'ANCRAGE CORRECT DE LA PORTE AUTOMATIQUE EST LA RESPONSABILITÉ DU CONSOMMATEUR.

ShelterLogic®, LLC n'est pas responsable pour tout dommage à l'unité. Toute porte automatique qui n'est pas ancrée correctement et de façon sécuriser a le potentiel d'être endommager, et ne sera pas couvert sous la garantie. Vérifier les ancrés et la charpente de façon périodique pour s'assurer de la stabilité. **REMARQUE:** La couverture de votre abri peut être rapidement enlevé et stocker avant des conditions météorologiques sévères. Si des vents forts ou des conditions sévères sont annoncées, nous recommandons d'enlever la couverture.

PIÈCES DE REMPLACEMENT. ASSEMBLAGE. COMMANDES SPÉCIALES:

Des pièces de rechange ShelterLogic®, LLC et accessoires sont disponible direct de l'usine, inclus sont des kits d'ancrages, couverture de rechange, panneau et kit d'enclosure, kit de lumière et de ventilation, tube de charpente, portes à glissières et autres accessoires. Tous sont envoyés direct de l'usine à votre domicile.

QUESTIONS – RÉCLAMATIONS – COMMANDES SPÉCIALES? APPELER NOTRE SERVICE CLIENTÈLE:

SERVICE CLIENTÈLE US: 1-800-524-9970 SERVICE CLIENTÈLE INTERNATIONAL: 001-860-945-6442 SERVICE CLIENTÈLE CANADIEN: 1-800-559-6175

HEURES D'OPÉRATIONS: LUNDI – VENDREDI: 8:30AM – 8:00PM EST, SAMEDI – DIMANCHE: 8:30AM – 5:00PM EST.

ENTRETIEN ET NETTOYAGE:

Une couverture bien tendue assurera une vie plus longue et de meilleur performances. Toujours maintenir la couverture bien tendue. Une couverture mal tendue peut accélérer la détérioration de la couverture. Enlever du toit toute accumulation de neige ou de glace immédiatement avec l'aide d'un balai, d'un balai serpillère ou autre instrument à bord doux. Garder le raille propre et sans débris. NE PAS utiliser d'eau de javèle ou autre produits nettoyant abrasive pour nettoyer la couverture. Le panneau de porte peut être facilement nettoyé avec de l'eau et du savon. NE PAS utiliser des outils a bord coupant, ou des instruments comme râteau ou pelle pour enlever la neige. Cela pourrait trouer la couverture. N'utiliser pas d'eau sous haute pression.

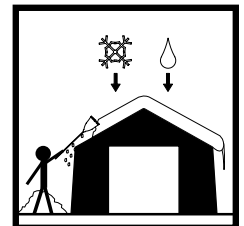

GARANTIE:

Comprend une garantie limitée contre les défauts de fabrication. ShelterLogic®, LLC garantie aux propriétaires que si utiliser et installer de façon correcte, le produit et toutes pièces associer, seront sans défauts de fabrication pour une période de:

1 AN POUR LA COUVERTURE, LES PANNEAUX AVANT ET ARRIERE ET LA CHARPENTE.

La période de garantie est déterminer par la date d'envoi de l'usine de ShelterLogic®, LLC, pour les commandes directes, ou par la date d'achat d'un distributeur autoriser à la vente. (S'il vous plaît conserver la copie de votre reçu d'achat). Si ce produit ou toutes pièces associées sont défectueuses ou manquantes au moment de la réception, ShelterLogic®, LLC réparera ou remplacera, à sa discrétion, les pièces défectueuses sans frais au consommateur. Les pièces de remplacement ou pièces réparées seront couvertes pour le reste de la garantie original limitée. Tout frais de port sera la responsabilité du consommateur. Pièces et remplacements seront envoyés en COD. Vous devez conserver l'emballage original pour les renvois. Si vous acheter dans un distributeur local, toutes réclamations doivent être accompagné du reçu d'achat. Vérifier avec votre assureur pour tout dommage comme pour toute autre structure ou bien personnel. Après l'achat, remplissez et renvoyez la carte de garantie pour enregistrer le produit. Voir carte de garantie pour plus de détails.

22'W x10'H Assemblage de la Charpente

Prenez soin de bien lire **TOUTES** les instructions avant l'assemblage.

Etaler la charpente comme ci-dessous pour s'assurer qu'il ne manque aucune pièces.

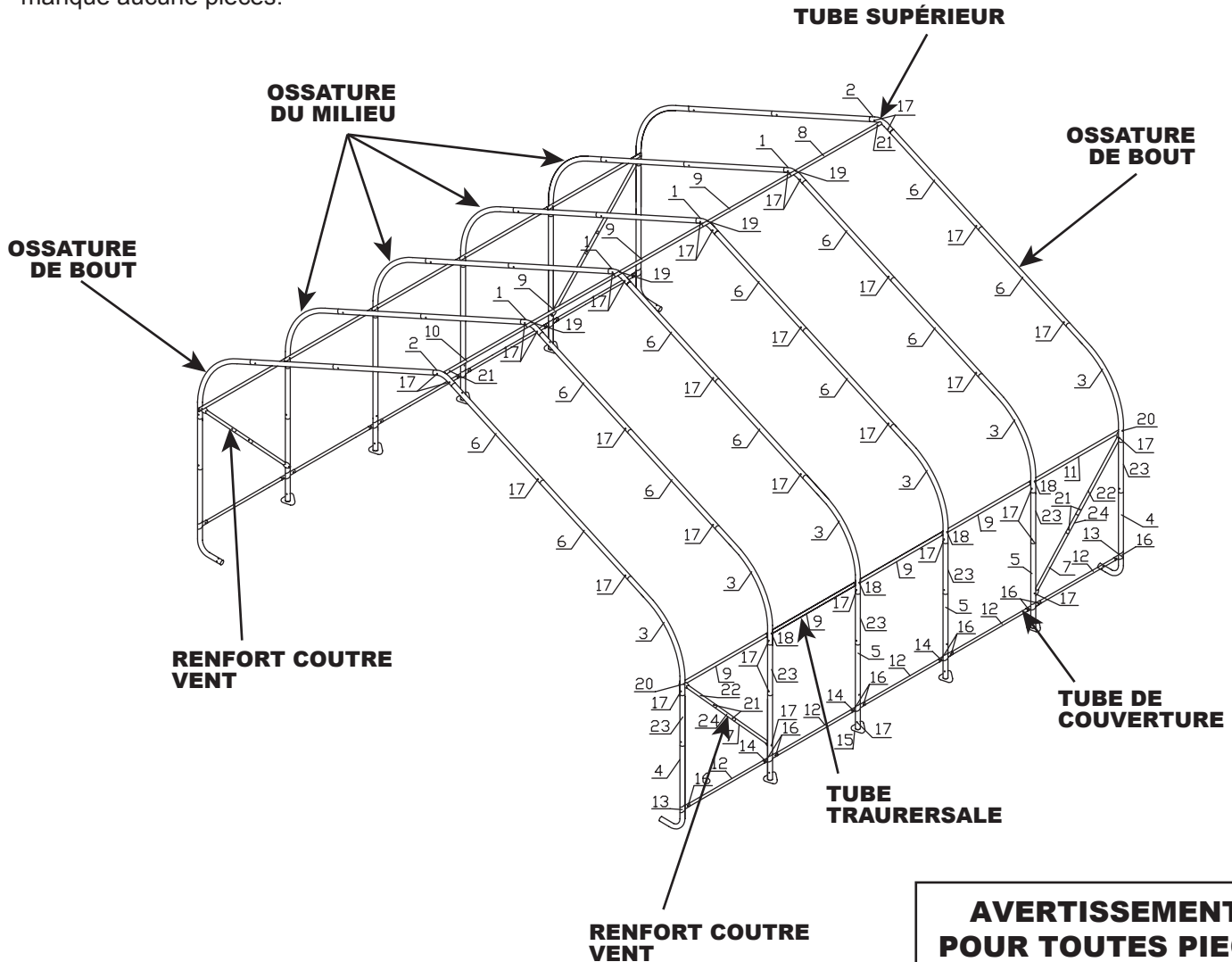

AVERTISSEMENT :
POUR TOUTES PIÈCES
MANQUANTES OU DE
REMPACEMENT,
APPELER

LE SERVICE CLIENTEL
1.800.524.9970
CANADA 1.800.559.6175

| Reference d'assemblage | Mfg. Partie # | Reference d'assemblage | Mfg. Partie # |
|------------------------|---------------|------------------------|---------------|
| 1 | 11135 | 14 | 11107 |
| 2 | 11136 | 15 | 11270 |
| 3 | 11013 | 16 | 11130 |
| 4 | 11016 | 17 | 11131 |
| 5 | 11019 | 18 | 800454 |
| 6 | 11068 | 19 | 11133 |
| 7 | 11095 | 20 | 11134 |
| 8 | 11101 | 21 | 648 |
| 9 | 11102 | 22 | 11093 |
| 10 | 11103 | 23 | 04551 |
| 11 | 11104 | 24 | 800053 |
| 12 | 11105 | 25 | 800372 |
| 13 | 11106 | | |

 All Weather Shelters
 www.shelterlogic.com
150 Callender Road
Watertown, CT 06795

Assménagement de la charpente

Remarque : Kit d'extension

22'x20'x10' est la charpente de base. Votre model peut avoir plus d'ossature que montré dans l'illustration sur la page 2. Vous recevrez une ossature de plus pour tout les 4 pieds d'extension. La construction restera la même. La couverture sera de la taille du model complet.

Etape 1 : Préparer le terrain

Détail 1

Avant de construire votre abri, vous devriez choisir un emplacement plat sur votre propriété et marquer l'emplacement.

1. La location finale de votre abri ne doit pas avoir de lignes électriques, de lignes souterraines et gouttières de bâtiments voisins.
2. Assurer vous que le terrain soit bien carrer aux coins, attacher une corde au 4 coins en diagonal
3. Mesurer a partir du point ou les corde se croisent jusqu' aux 4 coins. Cette mesure devrait être la même. Si elles ne sont pas égales, réajuster jusqu'à ce qu'elles soient égale.

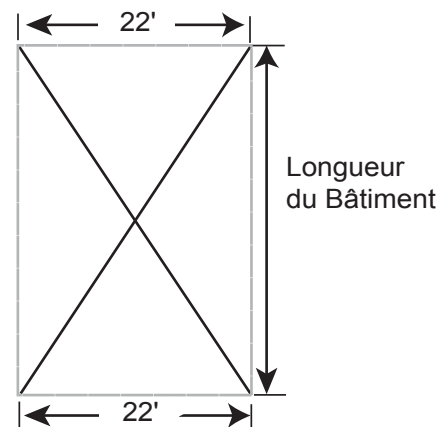

Détail 1

Etape 2: ASSEMBLER LES OSSATURES DU BOUT

Détail 2

Assemblez comme montrer dans le détail 2. Sécuriser tout les joints avec la quincaillerie indiquée.

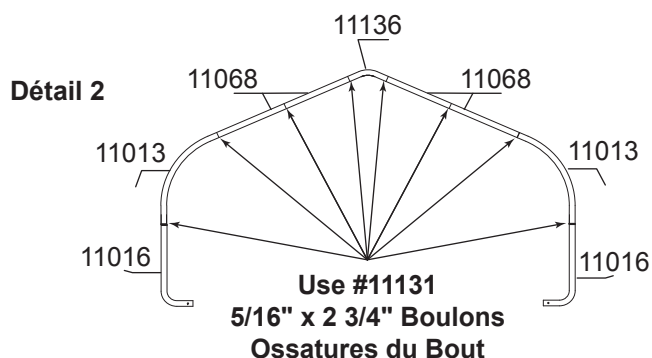

Etape 3: ASSEMBLER LES OSSATURES DU MILIEU

Détail 3

Assemblez comme montrer dans le détail 3. Sécuriser tout les joints avec la quincaillerie indiquée.

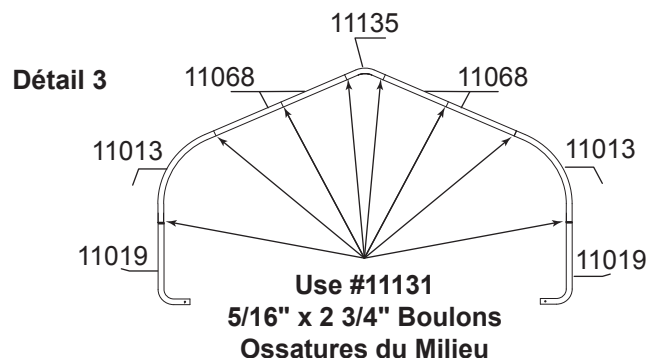

Etape 4: ASSEMBLER LES RENFORT CONTRE VENT

Détail 4

Assembler tout les renforts comme montrer dans le détail 4. Sécuriser tout les joints avec la quincaillerie indiquée.

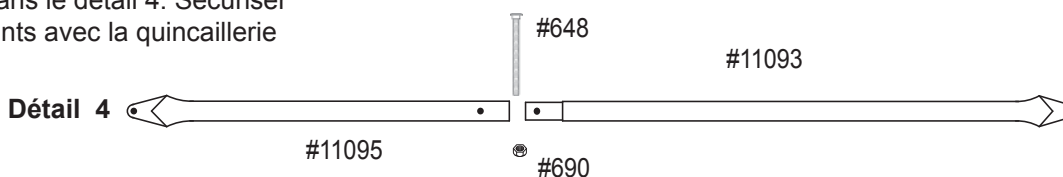

Etape 5: INSTALLER LES BARRES DES COTÉS ET LES BLOQUES STABILISATEURS SHELTERLOCK™

Détail 5

Ériger la première ossature de bout dans l'emplacement prévue. Positionner le Shelterlock sur le tube vertical comme montré dans le détail 5. En commençant de l'extérieur, passer le boulon au travers du poteau et du Shelterlock.

Positionner le bout normal du tube de côté sur le boulon et placer le dans le Shelterlock. Mettez l'écrou sur le boulon et serrer le. Répétez ces instructions pour l'autre côté et pour le reste des ossatures. Les tubes des coté de la dernière ossature auront des bouts normaux

REMARQUE: Les connecions qui u'utilise pas de renfort contre vent utilise des boulons de 4 1/8" (800454).

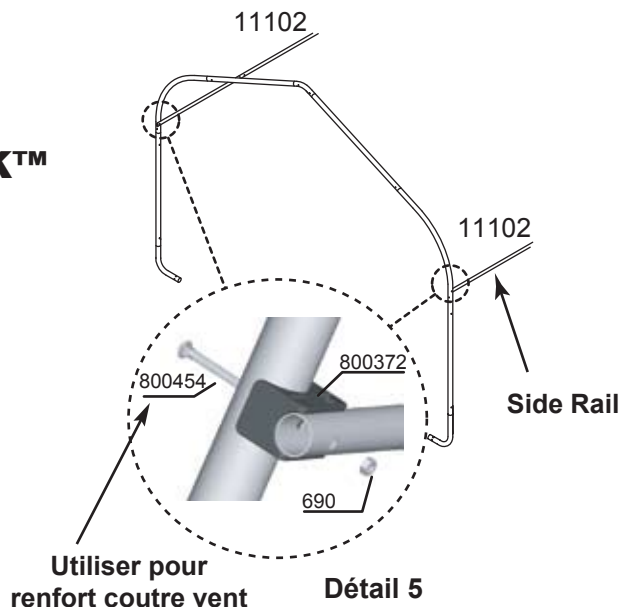

Etape 6: INSTALLER LES BARRES DE RENFORCEMENT CONTRE LE VENT

Détail 6

Attacher une barre de renforcement à la dernière ossature et à la première ossature du milieu comme montré dans le détail 6. Les boulons insérer dans les tubes transversaux devrait être insérer de façon à être pointer vers l'intérieur de l'abri.

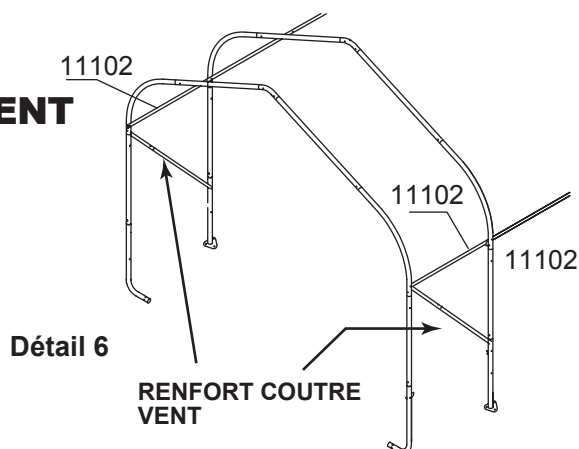

Etape 7: INSTALLER LES TUBES SUPÉRIEURS DU TOIT

Détail 7

Positionner le premier tube supérieur du toit dans chacune des ossatures des bouts et sécuriser les avec les boulons fournies comme dans le détail 7. L'assemblage des tubes supérieurs du toit devrait être au dessus de toutes les ossatures du milieu. .

Sécuriser les tubes à la charpente en utilisant la quincaillerie indiquée dans le détail F. Le tube supérieur attacher à la dernière ossature sera installé sous le tube.

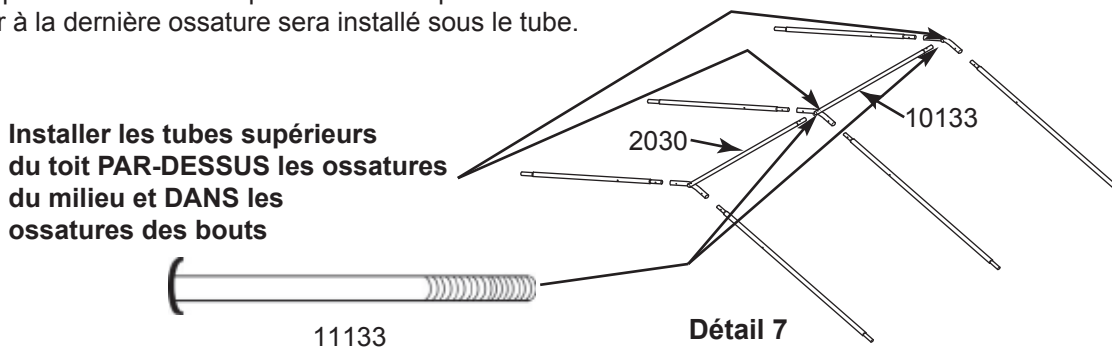

Etape 8: SÉCURISEZ LES PIEDS

Détail 8

Dépendant du model que vous avez achetez, les pieds irons ou à l'extérieure la jambe, ou ce glissera au bas de la jambe. Après avoir installé les pieds, aligner les trous des jambes avec ceux des pieds et sécuriser les avec la quincaillerie indiquer dans le détail 8.

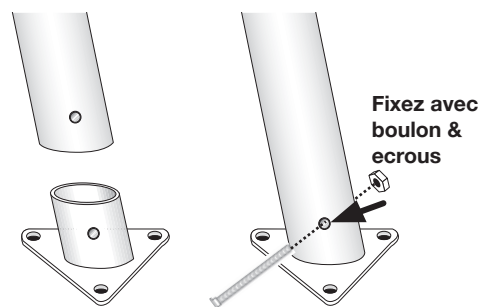

Détail 8

Etape 9: INSTALLER LES ANCRES FOREUSE

Détail 9

Insérer une barre de diamètre de 3/4" dans l'œillet de l'ancre et visser la dans le sol. Visser les ancrs dans le sol jusqu'à ce que l'œillet dépasse du sol de 1" ou 2" pour qu'elles puissent être attachées aux jambes. . Passer le câble fourni dans l'œillet de l'ancre et autour de la charpente comme montré dans le détail 9. Sécuriser le câble avec les étaux fournis.

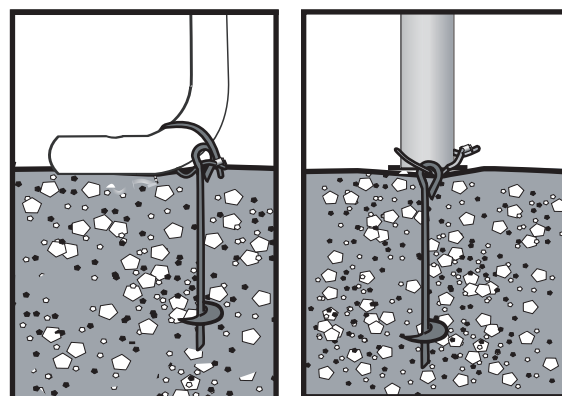

Détail 9

Etape 10: PANNEAU EN HAUT INSTALLATION

Détail 10A, 10B, 10C & 10D

Prenez le panneau en haut et au milieu avec le coté blanc vers l'intérieur de l'abri (si vous avez un abri blanc, le coté intérieur a les coutures visibles.) Dévisser le tube supérieur du toit du connecteur et placer la sangle entre les deux. Le tube doit passer au travers de la boucle de la sangle. Reconnecter le tube supérieur au connecteur et sécuriser avec le boulon indiqué. Fermier les glissières complètement avant de continuer. Voir détail 10a, 10b.

Enlever les boulons des barres latérales et tirer les doucement des Shelterlock (tirer de façon à ce qu'il n'y est juste assez d'espace pour passer la sangle). Si cette connexion a la barre de renforcement contre le vent, enlever celle-ci avant de tirer le tube latéral. Repositionner le tube latéral et la barre de renforcement, détail 10C. Remettez le boulon et serrer le bien. Répéter ces instructions de l'autre coté.

Au bas du panneau, où les sangles sortent de la toile, tirer de chaque coté du panneau pour bien tendre le panneau. Faite attention a ne pas trop tirer sur les sangle de façon a ce que la sangle rentre dans le panneau sur un des coté. Mettez les crochets en S du cliquet dans les trous du pied. Mettez la sangle dans le cliquet et tirez fort. Utiliser le cliquet pour tendre la sangle. Bien centrer le panneau avant de bien tendre les sangles.

Utiliser les cliquets, en alternant d'un coté à l'autre, jusqu'à ce que le panneau soit bien tendu.

Répéter ces instructions pour l'autre panneau.

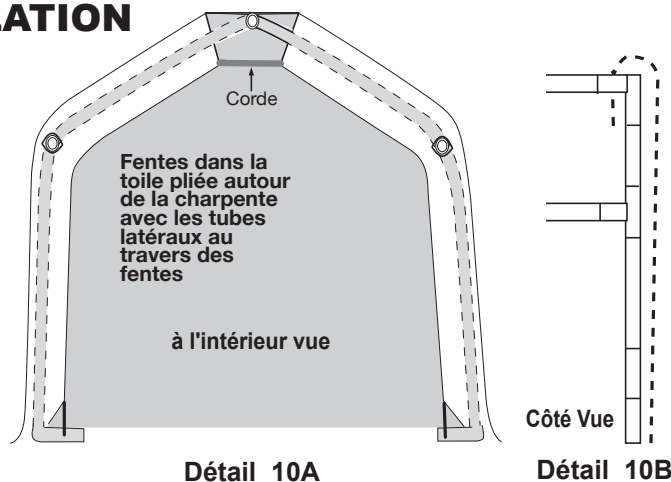

Détail 10A

Détail 10B



Détail 10C



Détail 10D

Etape 11. INSTALLER LA COUVERTURE SUR LA CHARPENTE : Détail 11A, 11B, 11C & 11D

1. Poser la couverture sur le sol a coté de l'abri avec l'intérieur de la couverture (le coté avec les poches) vers le sol, et avec les sangles vers l'avant et l'arrière de la charpente. Centrer la couverture par rapport à la charpente. Détail 11a

2. Plier le coté de la couverture qui est le plus près de la charpente pour que les poche soient accessibles. Mettez un tube de couverture dans les poches de chaque bout de la toile, de façon à ce que le tube soit entre 2 poches. Pour des abris très longs il peut être nécessaire d'utiliser plus de tube dans le milieu de la couverture. Détail 11b

3. Attacher un corde a chaque bout de tube exposer entre 2 poches, et lancer le bout des cordes de l'autre coté de la charpente. Détail 11C

4. Allez de l'autre coté de la charpente et tirez sur corde pour installer la toile. Cela peut prendre 2 personnes ou plus. Détail 11d.

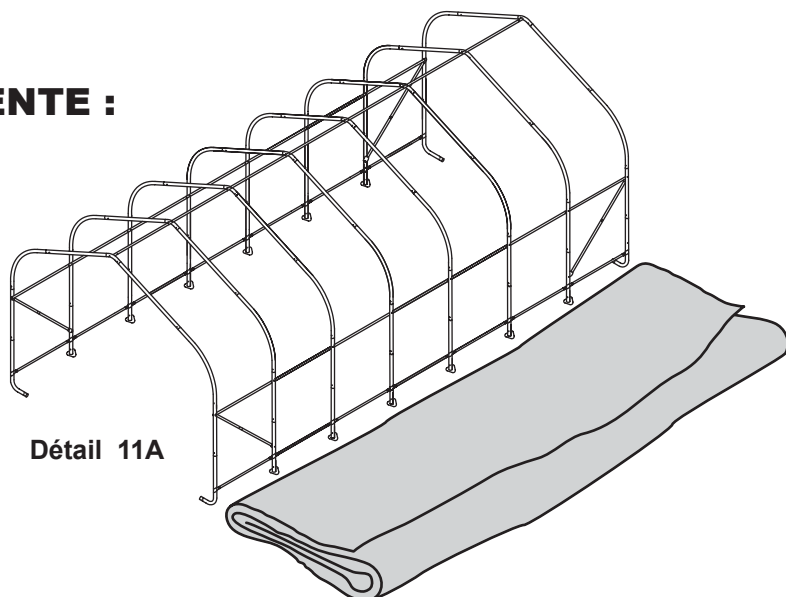

Détail 11A

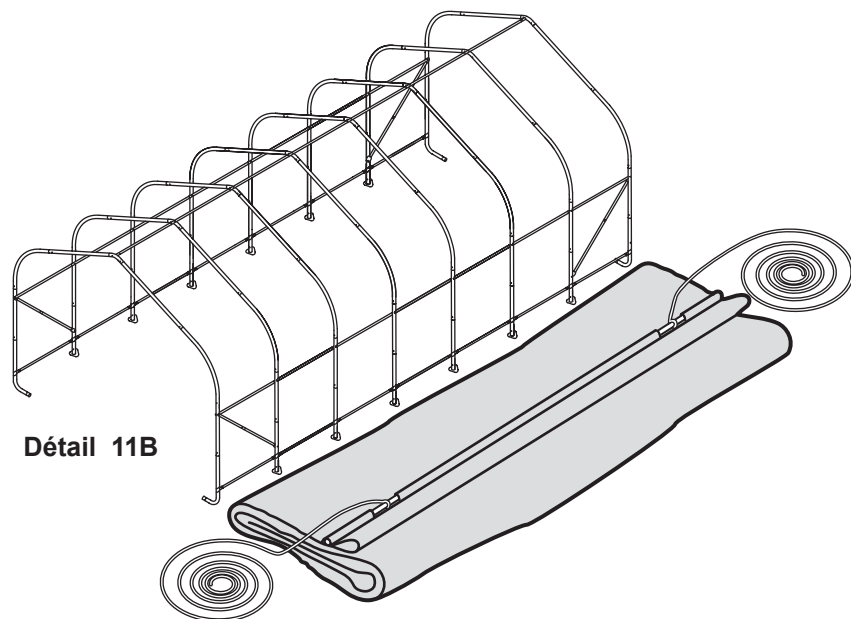

Détail 11B

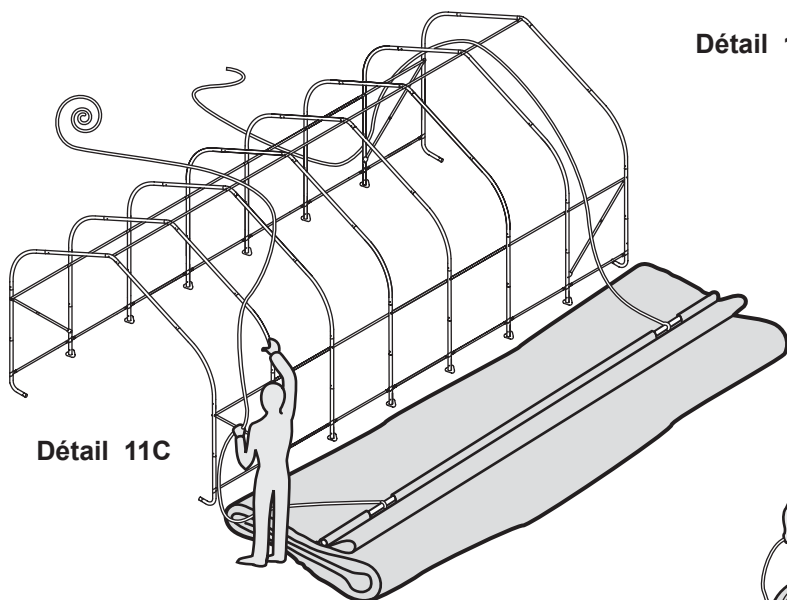

Détail 11C

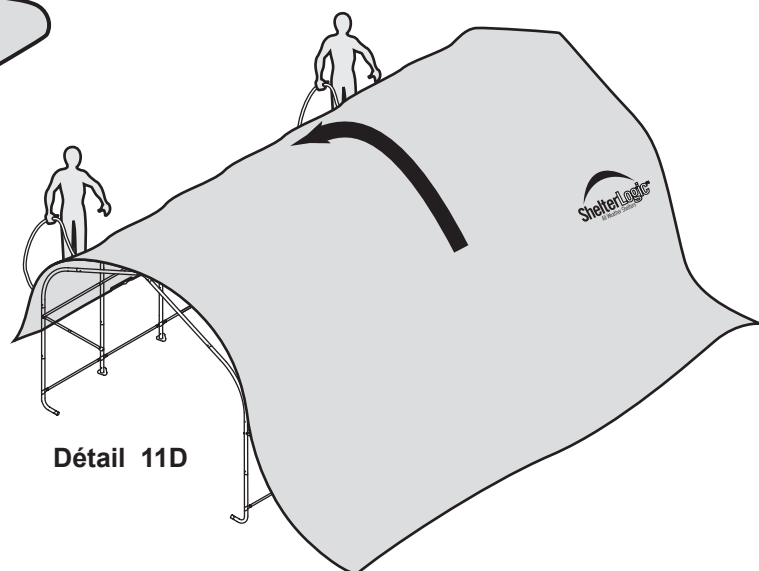

Détail 11D

Etape 12: SÉCURISER VOTRE COUVERTURE

Détail 12A, 12B, 13 & 14

Installer les crochets en "s" avec les cliquets dans les trous des pieds au 4 coins. Tirer sur les sangles pour bien tendre la toile. Faites attention de ne pas trop tirer de façon à ce que la sangle de l'autre côté rentre dans la toile. Mettez les sangles dans les cliquets et serrer. Répéter ces étapes de l'autre côté. Une fois les 4 coins sécurisés, tirez sur la toile vers l'avant ou l'arrière pour s'assurer qu'elle soit bien centrée sur la charpente. Une fois centrée, bien tendre tous les cliquets. Détail 12A et 12B. Quand la couverture est bien tendue d'un bout à l'autre, insérez les tubes de couverture de 45". Attachez les avec les serres tubes comme montré dans les détails 13 et 14.

Assurez-vous que les tubes soient bien espacés au-dessus du sol des 2 côtés. Pousser sur les connecteurs, un à la fois, pour bien tendre la couverture. Serrer les boulons pour tenir la couverture en place.

Vue du coin extérieur

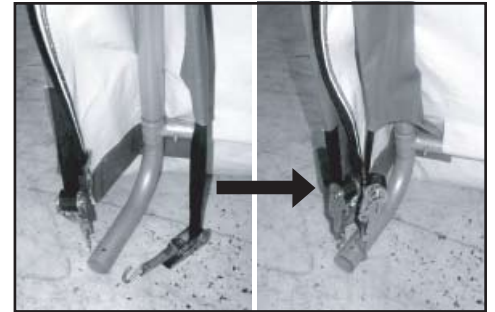

Détail 12A

CONSEIL POUR TENDRE LA COUVERTURE

Vérifier et tendre les cliquets
Tout les mois pour s'assurer
Que la toile soit bien tendue.

EST-CE QUE VOTRE COUVERTURE EST BIEN POSITIONNÉE SUR LA CHARPENTE?
Détail 12B

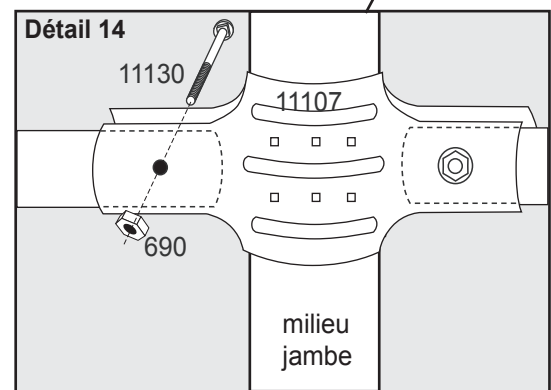
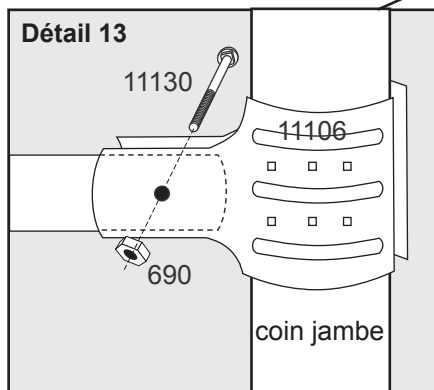
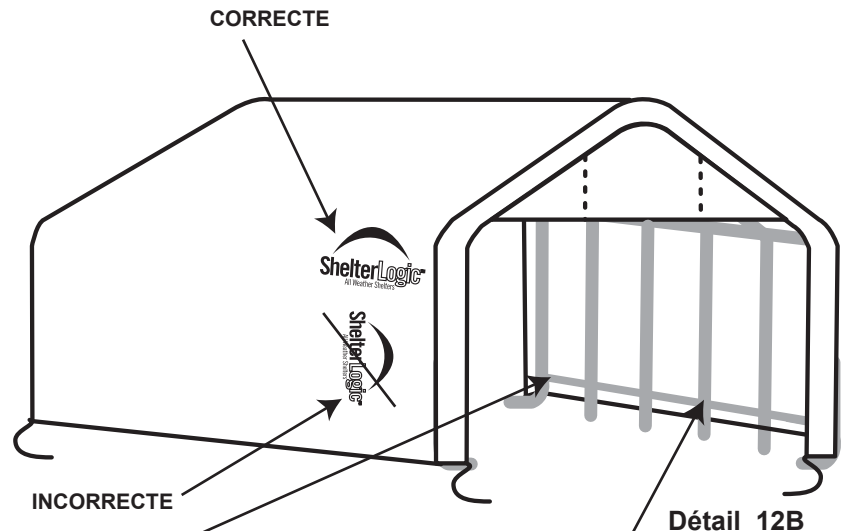

Remarque : Le logo Shelterlogic devrait être aligné des 2 côtés, à la hauteur de la porte. Si il n'est pas lisible ou bien positionner comme montré, la couverture n'est pas bien positionnée.

Avertissement : de sérieuses blessures peuvent arriver si la couverture est installée alors que l'abri n'est pas ancré. L'abri doit être ancré de façon sécurisée.