

Installation Guide

Above-Counter Lavatory

K-2834

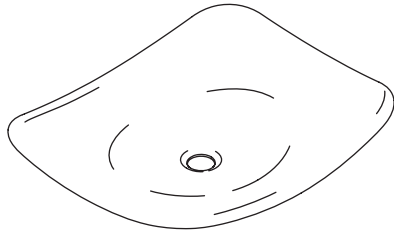

M product numbers are for Mexico (i.e. K-12345**M**)
Los números de productos seguidos de
M corresponden a México (Ej.
K-12345**M**)
Français, page "Français-1"
Español, página "Español-1"

THE BOLD LOOK
OF **KOHLER**®

1061942-2-B

Thank You For Choosing Kohler Company

We appreciate your commitment to Kohler quality. Please take a few minutes to review this manual before you start installation. If you encounter any installation or performance problems, please don't hesitate to contact us. Our phone numbers and website are listed on the back cover. Thanks again for choosing Kohler Company.

Tools and Materials

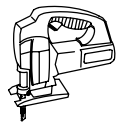

Jigsaw



Drill



Adjustable
Wrench



Safety
Glasses

Plus:

- Template (supplied)
- Rags or Paper Toweling
- Assorted Drill Bits
- Marker
- Sealant recommended by countertop/vanity manufacturer



Scissors



Pencil



Masking
Tape



Tape
Measure

Before You Begin



CAUTION: Risk of personal injury or product damage. Cast iron lavatories are very heavy. Get help lifting the lavatory into place.



CAUTION: Risk of product damage. When securing the lavatory to the countertop/vanity, use the type of sealant recommended by the countertop/vanity manufacturer. Refer to the countertop/vanity manufacturer's instructions for this information, as certain sealants may damage the finish of the countertop/vanity.

- Observe all local plumbing and building codes.
- If you are replacing an existing lavatory, turn off the water supply to the faucet. Open the faucet valves to relieve pressure, then disconnect the supply lines. Disconnect the drain assembly, remove the trap, then remove the lavatory.
- For new installations, ensure the water supply lines, drain piping, vanity, and/or countertop is in place before proceeding with the lavatory installation.

Before You Begin (cont.)

- When selecting a faucet for the lavatory, ensure the spout will reach a minimum of 4" (10.2 cm) over the rim of the lavatory and the stream of water is directed toward the center of the lavatory basin.
- Never rest or store the lavatory on the drain surface or threaded studs.
- Prior to installation, unpack the new lavatory and inspect it for damage. Return the lavatory to its protective carton until you are ready to install it.
- For replacement installations, make sure the existing cutout is the same size or smaller than needed for the new lavatory.
- You can choose between a wall-mount or countertop faucet installation, depending upon the setting and styling you desire. A wall-mount faucet is recommended.
- If installing multiple components (such as a cabinet, countertop, or lavatory) read all product installation instructions before beginning. Some components should be installed before others.
- Kohler Co. reserves the right to make revisions in the design of products without notice, as specified in the Price Book.

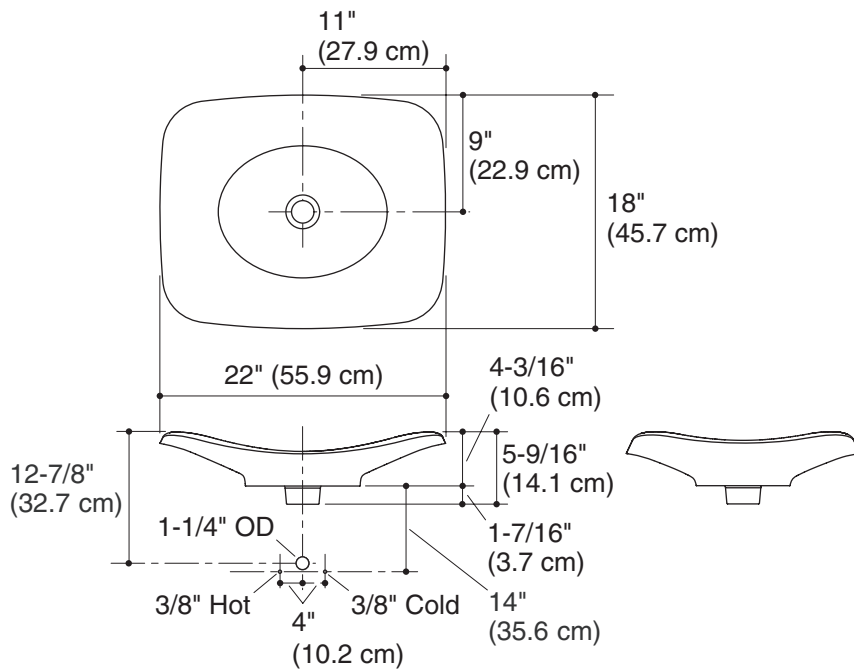

Roughing-In

NOTE: To determine the faucet and lavatory placement, consider the faucet and handle escutcheon diameters, the length of the spout, and the clearance between the spout and the lavatory rim. Ensure:

- the faucet spout will reach a minimum of 4" (10.2 cm) over the rim of the lavatory.
- adequate clearance for hand washing.
- the stream of water is directed toward the center of the lavatory basin.

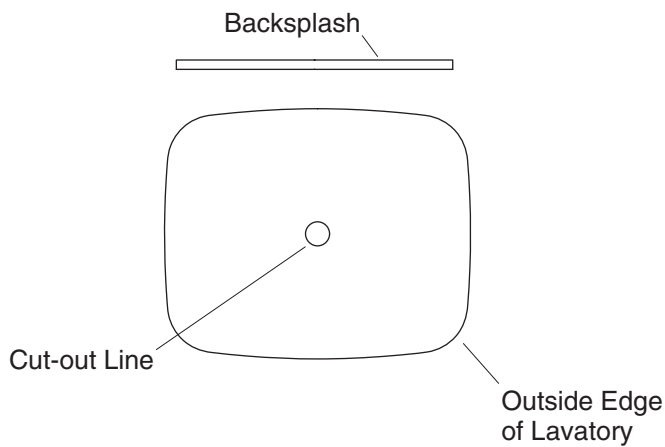

1. Prepare the Site

For Installations with a Countertop Faucet

- Determine the faucet centerline location. Refer to the roughing-in information provided with your faucet.
- Carefully draw the calculated faucet centerline on the cut-out template.
- Cut along the "above-counter cut-out" line on the cut-out template with a scissors.
- Using the centerlines as a guide, squarely position the cut-out template on the countertop to ensure clearance between the lavatory, faucet, and backsplash.
- Use a pencil to trace around the "above-counter cut-out" line on the countertop.

NOTE: Ensure the faucet spout will reach a minimum of 4" (10.2 cm) over the rim of the lavatory and the stream of water is directed toward the center of the lavatory basin.

- Recheck the clearance between the lavatory, faucet, and backsplash. Adjust the traced cut-out line, if necessary.
- Use a pencil to mark the: **(1)** exact center of the four mounting hole locations on the countertop, and **(2)** faucet and handle centerline on the countertop.

IMPORTANT! Do not cut the marked faucet and handle locations until instructed to do so.

Prepare the Site (cont.)

- Remove the cut-out template.
- Cut along the inside of the marked pencil line for the lavatory with a jigsaw.
- Slowly drill the four 3/8" (1 cm) diameter mounting holes at the marked center.

For Installations with a Wall-Mount Faucet

- Cut along the "above-counter cut-out" line on the cut-out template.
- Using the centerlines as a guide, squarely position the cut-out template on the countertop to ensure clearance between the lavatory and faucet.
- Use a pencil to trace around the "above-counter cut-out" line on the countertop.

NOTE: Ensure the faucet spout will reach a minimum of 4" (10.2 cm) over the rim of the lavatory and the stream of water is directed toward the center of the lavatory basin.

- Recheck the clearance between the lavatory and faucet. Adjust the traced cut-out line, if necessary.
- Use a pencil to mark the exact center of the four mounting hole locations on the countertop.
- Remove the cut-out template.
- Cut along the inside of the marked pencil line with a jigsaw.
- Drill the four 3/8" (1 cm) diameter mounting holes at the marked centers.

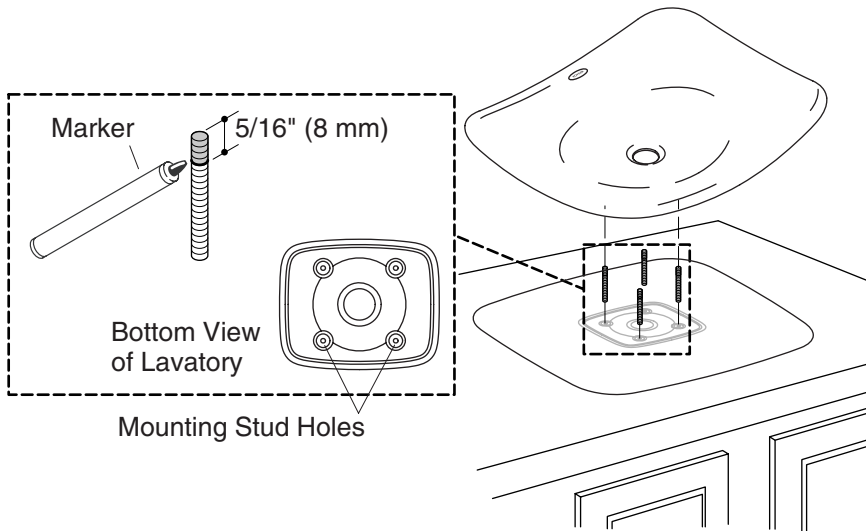

2. Install the Lavatory



CAUTION: Risk of personal injury or product damage. Cast iron lavatories are very heavy. Get help lifting the lavatory into place.

- Mark a spot 5/16" (8 mm) in on each threaded stud, as shown.
- Hand-tighten the threaded studs into each of the four drilled mounting holes to the marked point.
- Temporarily position the lavatory in the countertop cutout so the "Kohler" logo is to the back.
- Inspect for proper fit.
- Remove the lavatory, then place it upside down on a soft cloth.
- If applicable, drill the faucet hole(s) and handle location(s) at this time.
- Install the faucet according to the manufacturer's instructions.
- Install the drain to the lavatory according to the drain installation instructions.

Install the Lavatory (cont.)

- Apply a thin continuous bead of sealant around the flat outside edge of the bottom surface of the lavatory. Refer to the countertop/vanity manufacturer's instructions for the recommended type of sealant.
- Carefully position the lavatory in the countertop cutout so the "Kohler" logo is to the back.
- Thread a washer and nut onto each of the threaded studs from underneath the countertop.
- Hand-tighten the nuts, then turn the nuts another 1/2 turn with an adjustable wrench.
- Wipe away any excess sealant with a clean cloth. Fill any voids as needed.
- Allow the sealant to cure for at least 30 minutes before proceeding.

3. Installation Checkout

- Connect and tighten the trap to the drain, and complete the water supply connections to the faucet according to the instructions packed with the faucet.
- Run water into the lavatory and check for leaks.
- Clean up with a non-abrasive cleaner.

Guide d'installation

Lavabo sur comptoir

Outils et matériels



Scie sauteuse



Perceuse

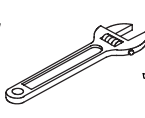

Clé à molette



Lunettes de protection

Plus:

- Gabarit (fourni)
- Chiffons et papier essuie-tout
- Mèches assorties
- Marqueur
- Mastic recommandé par le fabricant du comptoir/meuble.



Ciseaux

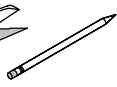

Crayon à papier



Ruban-cache



Mètre ruban

Merci d'avoir choisi la compagnie Kohler

Nous apprécions votre engagement envers la qualité Kohler. Veuillez prendre s'il vous plaît quelques minutes pour lire ce manuel avant de commencer l'installation. Ne pas hésiter à nous contacter en cas de problème d'installation ou de performance. Nos numéros de téléphone et notre adresse du site internet sont au verso. Merci encore d'avoir choisi la compagnie Kohler.

Avant de commencer



ATTENTION : Risque de blessure corporelle ou d'endommagement du produit. Les lavabos en fonte sont très lourds. Demander de l'assistance pour soulever et mettre en place ce lavabo.



ATTENTION : Risque d'endommagement du produit. Lors de la fixation du lavabo sur le comptoir/meuble, utiliser le type de mastic recommandé par le fabricant du comptoir/meuble. Se référer aux instructions du fabricant du comptoir/meuble pour cette information car certains mastics pourraient endommager la finition du comptoir/meuble.

- Respecter tous les codes de plomberie et de bâtiment locaux.

Avant de commencer (cont.)

- Dans le cas de remplacement d'un lavabo existant, couper l'alimentation d'eau au robinet. Ouvrir les valves de robinet pour libérer la pression et déconnecter les lignes d'alimentation. Débrancher le drain, retirer le siphon et retirer le lavabo.
- Pour de nouvelles installations, s'assurer que les lignes d'alimentation d'eau, la tuyauterie du drain, meuble. et/ou le comptoir soient en place avant de procéder à l'installation du lavabo.
- Lors de la sélection de robinet pour lavabo, s'assurer que le bec atteigne un minimum de 4" (10,2 cm) au-dessus du rebord du lavabo et que le jet d'eau soit dirigé vers le centre du bassin du lavabo.
- Ne pas laisser reposer le lavabo sur la surface du drain ou les montants filetés.
- Avant son installation, déballer le nouveau lavabo et l'examiner pour en déceler tout dommage. Remettre le lavabo dans son emballage de protection jusqu'à être prêt à l'installer.
- Pour des installations de remplacement, s'assurer que la découpe existante soit de la même taille ou plus petite que celle requise pour le nouveau lavabo.
- Vous pouvez choisir entre un robinet à montage mural ou sur comptoir, selon le style désiré. Un robinet à montage mural est recommandé.
- Dans les cas d'installation de composants multiples (tels que meuble, comptoir, ou lavabo), lire toutes les instructions d'installation du produit avant de commencer. Certains éléments doivent être installés avant d'autres.
- Kohler Co. se réserve le droit d'apporter toutes modifications sur le design des produits et ceci sans préavis, tel que spécifié dans le catalogue des prix.

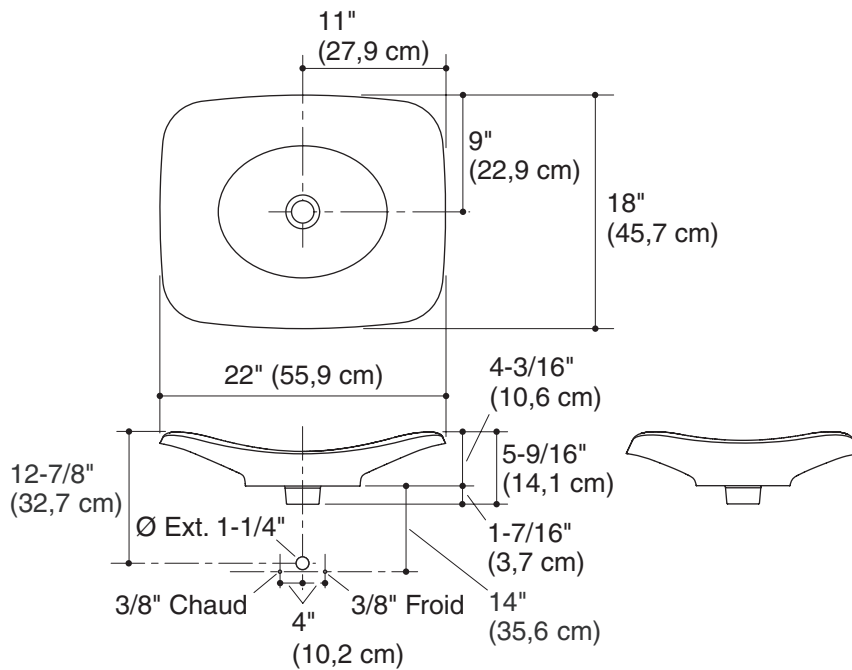

Plan de raccordement

REMARQUE : Pour déterminer l'emplacement du robinet et du lavabo, tenir compte des diamètres des appliques du robinet et des poignées, de la longueur du bec et de l'espace entre le bec et le rebord du lavabo. S'assurer:

- que le bec du robinet atteigne un minimum de 4" (10,2 cm) au-dessus du rebord du lavabo.
- qu'il y ait un espace adéquat pour le lavage de mains.
- que le jet d'eau est dirigé vers le centre du bassin du lavabo.

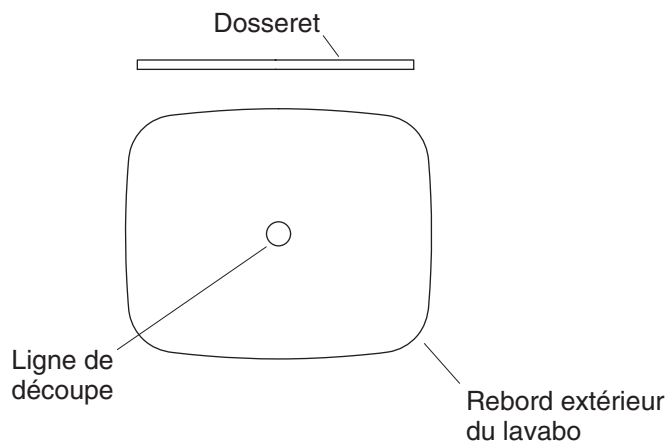

1. Préparer le site

Pour les installations avec un robinet sur comptoir

- Déterminer l'emplacement de l'axe du robinet. Se référer au plan de raccordement fourni avec le robinet.
- Tracer soigneusement l'axe central du robinet sur le gabarit de découpage.
- Découper le long de la ligne "découpe au-dessus du comptoir" sur le gabarit de découpe avec des ciseaux.
- En s'aidant des lignes centrales comme guide, positionner le gabarit de découpe sur le comptoir de façon à assurer un espace entre le rebord du lavabo, le robinet et le dossieret.
- Utiliser un crayon pour tracer autour de la ligne "découpe au-dessus du comptoir" sur le comptoir.

REMARQUE : S'assurer que le bec atteigne un minimum de 4" (10,2 cm) au-dessus du rebord du lavabo et que le jet d'eau soit dirigé vers le centre du bassin du lavabo.

- Vérifier l'espace entre le lavabo, le robinet, le dossieret. Ajuster la ligne de découpe tracée, si nécessaire.
- Utiliser un crayon pour marquer: (1) le centre exact des emplacements des quatre orifices de fixation sur le comptoir, et (2) la ligne centrale du robinet et de la poignée sur le comptoir.

IMPORTANT ! Ne pas découper les emplacements marqués de robinet et de poignée avant d'en être instruit.

Préparer le site (cont.)

- Retirer le gabarit de découpe.
- Découper le long de l'intérieur de la ligne au crayon pour le lavabo avec une scie sauteuse.
- Percer lentement quatre orifices de 3/8" (1 cm) de diamètre aux centres marqués.

Pour les installations avec un robinet mural

- Découper le long de la ligne "découpe au-dessus du comptoir" sur le gabarit de découpe.
- En s'aidant des lignes centrales comme guide, positionner le gabarit de découpe sur le comptoir de façon à assurer un espace entre le rebord du lavabo et le robinet.
- Utiliser un crayon pour tracer autour de la ligne "découpe au-dessus du comptoir" sur le comptoir.

REMARQUE : S'assurer que le bec atteigne un minimum de 4" (10,2 cm) au-dessus du rebord du lavabo et que le jet d'eau soit dirigé vers le centre du bassin du lavabo.

- Vérifier l'espace entre le lavabo et le robinet. Ajuster la ligne de découpe tracée, si nécessaire.
- Utiliser un crayon pour marquer le centres exact des emplacements des quatre orifices de fixation sur le comptoir.
- Retirer le gabarit de découpe.
- Découper le long de l'intérieur de la ligne avec une scie sauteuse.
- Percer lentement quatre orifices de 3/8" (1 cm) de diamètre aux centres marqués.

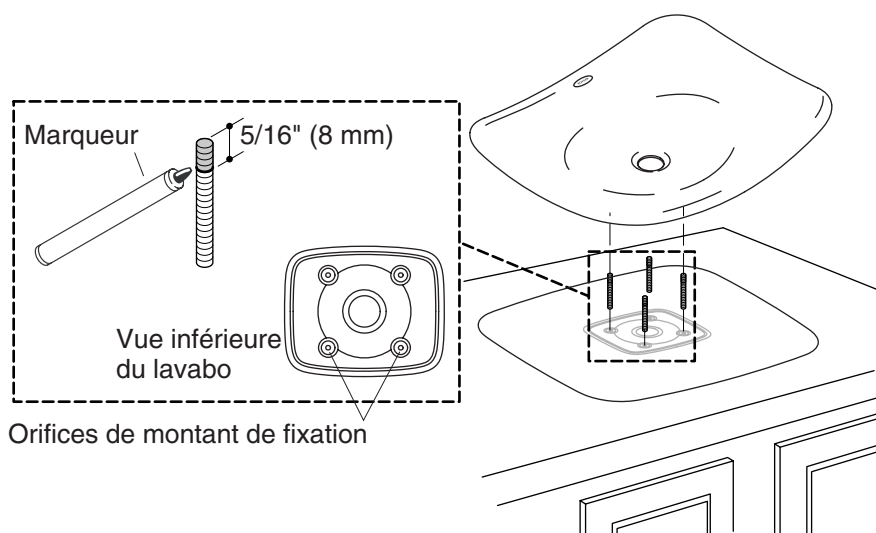

2. Installer le lavabo



ATTENTION : Risque de blessure corporelle ou d'endommagement du produit. Les lavabos en fonte sont très lourds. Demander de l'assistance pour soulever et mettre en place ce lavabo.

- Marquer un point à 5/16" (8 mm) dans chaque montant fileté, tel qu'indiqué.
- Serrer à la main les montants filetés dans chacun des quatre orifices percés de fixation au point marqué.
- Placer temporairement le lavabo sur l'ouverture du comptoir, de façon à ce que le logo "Kohler" soit vers l'arrière.
- Contrôler le bon positionnement.
- Retirer le lavabo, puis le placer à l'envers sur une matière douce.
- Si applicable, percer l'(les) orifices du robinet et l'(les) emplacements de poignée à ce moment.
- Installer le robinet conformément aux instructions du fabricant.
- Installer le drain au lavabo selon les instructions du drain.

Installer le lavabo (cont.)

- Appliquer un boudin continu de joint à la silicone autour du rebord plat extérieur de la surface de base du lavabo. Se référer aux instructions du fabricant du comptoir/meuble pour le type de mastic recommandé.
- Placer avec précaution le lavabo dans la découpe du comptoir, de façon à ce que le logo "Kohler" soit vers l'arrière.
- Visser une rondelle et un écrou sur chaque montant fileté d'en dessous du comptoir.
- Serrer à la main les écrous, puis tourner ceux-ci d'1/2 tour supplémentaire avec une clé à molette.
- Essuyer tout excédent de mastic à l'aide d'un chiffon propre. Colmater tout vide au besoin.
- Laisser prendre le mastic pendant au moins 30 minutes avant de continuer.

3. Vérification de l'installation

- Connecter et serrer le siphon au drain, puis terminer les connexions d'alimentation d'eau au robinet selon les instructions emballées avec le robinet.
- Laisser couler l'eau dans le lavabo et vérifier s'il y a des fuites.
- Nettoyer avec un agent nettoyant non-abrasif.

Guía de instalación

Lavabo de sobre cubierta

Herramientas y materiales



Sierra caladora eléctrica

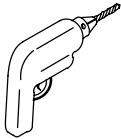

Taladro

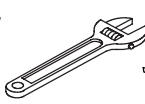

Llave ajustable



Lentes de seguridad



Tijeras

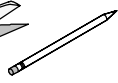

Lápiz



Cinta de enmascarar



Cinta para medir

Más:

- Plantilla (provista)
- Trapos o toallas de papel
- Brocas surtidas
- Plumón
- Sellador recomendado por el fabricante de la cubierta/tocador

Gracias por elegir los productos de Kohler

Le agradecemos que haya elegido la calidad de Kohler. Dedique unos minutos para leer este manual antes de comenzar la instalación. En caso de problemas de instalación o de funcionamiento, no dude en contactarnos. Nuestros números de teléfono y nuestro sitio web se encuentran en la cubierta posterior de esta guía. Gracias nuevamente por escoger a Kohler.

Antes de comenzar



PRECAUCIÓN: Riesgo de lesiones personales o daños al producto. Los lavabos de hierro fundido son muy pesados. Obtenga ayuda para colocar el lavabo en su lugar.



PRECAUCIÓN: Riesgo de daños al producto. Al fijar el lavabo a la cubierta/tocador, utilice el tipo de sellador recomendado por el fabricante de la cubierta/tocador. Consulte las instrucciones del fabricante de la cubierta/tocador para esta información, puesto que ciertos selladores pueden dañar el acabado de la cubierta/tocador.

- Cumpla con todos los códigos locales de plomería y construcción.

Antes de comenzar (cont.)

- Si va a reemplazar un lavabo existente, cierre el suministro de agua a la grifería. Abra las válvulas de la grifería para aliviar la presión, luego desconecte las líneas de suministro. Desconecte el montaje del desagüe, desinstale la trampa, luego desinstale el lavabo.
- Para instalaciones nuevas, asegúrese de que las líneas de suministro de agua, la tubería del desagüe, el tocador y/o la cubierta estén en su lugar antes de continuar con la instalación del lavabo.
- Al seleccionar una grifería para el lavabo, asegúrese de que el surtidor alcance un mínimo de 4" (10,2 cm) arriba del borde del lavabo y que el chorro de agua esté dirigido hacia el centro del lavabo.
- Nunca apoye ni guarde el lavabo sobre la superficie del desagüe o las varillas roscadas.
- Antes de la instalación, desembale el lavabo nuevo y revíselo para asegurarse de que no esté dañado. Vuelva a colocar el lavabo en la caja como protección hasta que lo instale.
- Si va a reemplazar el lavabo, verifique que la abertura existente sea de igual o menor tamaño que la necesaria para el nuevo lavabo.
- Puede elegir entre una instalación de grifería en la pared o en cubierta, dependiendo del tipo de decoración y estilo deseado. Se recomienda una grifería de montaje a la pared.
- Si va a instalar múltiples componentes (como gabinete, cubierta o lavabo), lea todas las instrucciones de instalación de los productos antes de comenzar. Algunos componentes se deben instalar antes que otros.
- Kohler Co. se reserva el derecho de modificar el diseño de los productos sin previo aviso, tal como se especifica en la lista de precios.



Diagrama de instalación

NOTA: Para determinar el lugar de instalación de la grifería y del lavabo, considere los diámetros del chapetón de la grifería y de las manijas, la longitud del surtidor y el espacio libre entre el surtidor y el borde del lavabo. Asegure:

- que el surtidor de la grifería tenga un alcance un mínimo de 4" (10,2 cm) sobre el borde del lavabo.
- un espacio libre adecuado para lavarse las manos.
- que el chorro de agua se dirija hacia el centro del lavabo.

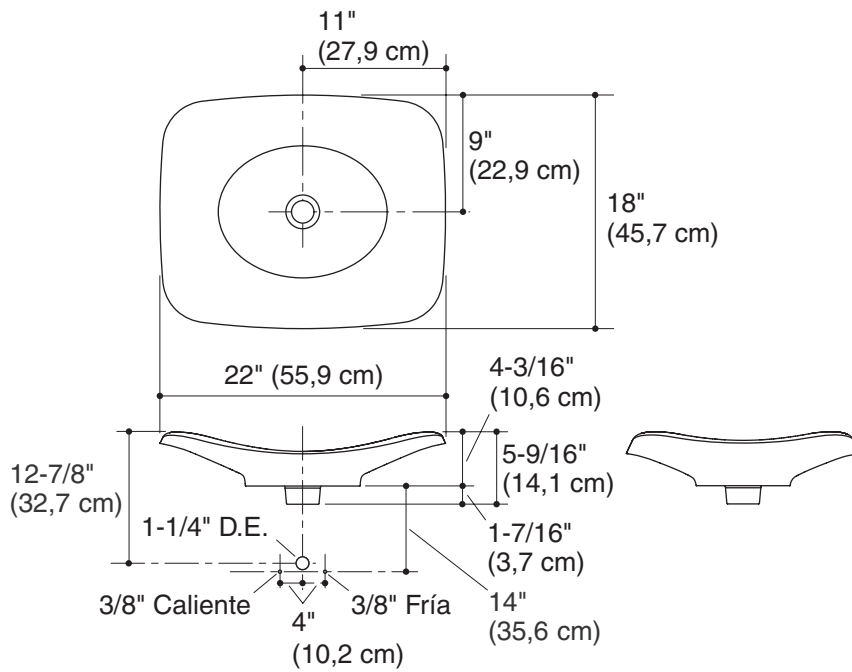
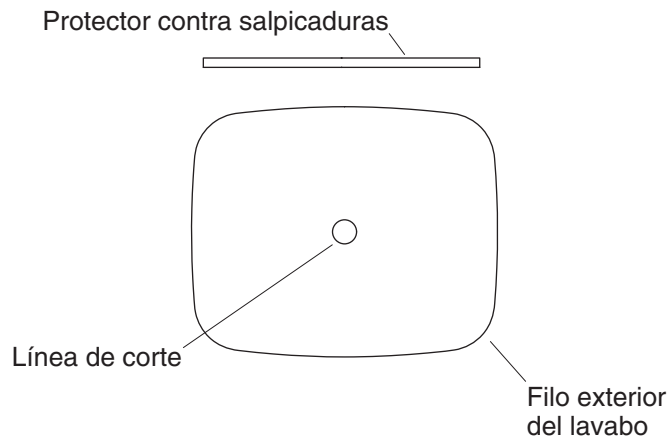

1. Prepare el sitio

Para instalaciones con grifería de instalación en cubierta

- Determine el lugar de la línea central de la grifería. Consulte el diagrama de instalación provisto con la grifería.
- Trace con cuidado la línea central calculada para la grifería en la plantilla de corte.
- Con unas tijeras corte a lo largo de la línea "de corte para sobre cubierta" en la plantilla de corte.
- Utilice las líneas centrales como guía y coloque a escuadra la plantilla de corte sobre la cubierta para asegurarse de que haya suficiente espacio entre el lavabo, la grifería y el protector contra salpicaduras.
- Con un lápiz trace la línea "apertura para instalación sobre cubierta" en la cubierta.

NOTA: Asegúrese de que el surtidor de la grifería alcance un mínimo de 4" (10,2 cm) arriba del borde del lavabo y que el chorro de agua esté dirigido hacia el centro del lavabo.

- Vuelva a verificar el espacio libre entre el lavabo, la grifería y el protector contra salpicaduras. Ajuste la línea de corte trazada, si es necesario.
- Utilice un lápiz para marcar: **(1)** el centro exacto de los cuatro orificios de fijación en la cubierta, y **(2)** la línea central de la grifería y de las manijas en la cubierta.

Prepare el sitio (cont.)

¡IMPORTANTE! No corte los lugares marcados para la grifería y las manijas hasta que se le indique.

- Retire la plantilla de corte.
- Corte a lo largo del interior de línea marcada con lápiz para el lavabo con una sierra caladora eléctrica.
- Taladre lentamente cuatro orificios de fijación de 3/8" (1 cm) de diámetro en el centro marcado.

Para instalaciones con grifería de montaje a la pared

- Corte a lo largo de la línea "abertura para instalación sobre cubierta" en la plantilla de corte.
- Utilice las líneas centrales como guía y coloque a escuadra la plantilla de corte sobre la cubierta para asegurarse de que haya suficiente espacio entre el lavabo y la grifería.
- Con un lápiz trace la línea "abertura para instalación sobre cubierta" en la cubierta.

NOTA: Asegúrese de que el surtidor de la grifería alcance un mínimo de 4" (10,2 cm) arriba del borde del lavabo y que el chorro de agua esté dirigido hacia el centro del lavabo.

- Vuelva a verificar el espacio libre entre el lavabo y la grifería. Ajuste la línea de corte trazada, si es necesario.
- Utilice un lápiz para marcar el centro exacto de los cuatro orificios de fijación en la cubierta.
- Retire la plantilla de corte.
- Corte a lo largo del interior de línea marcada con lápiz con una sierra caladora eléctrica.
- Taladre los cuatro orificios de fijación de 3/8" (1 cm) de diámetro en los centros marcados.

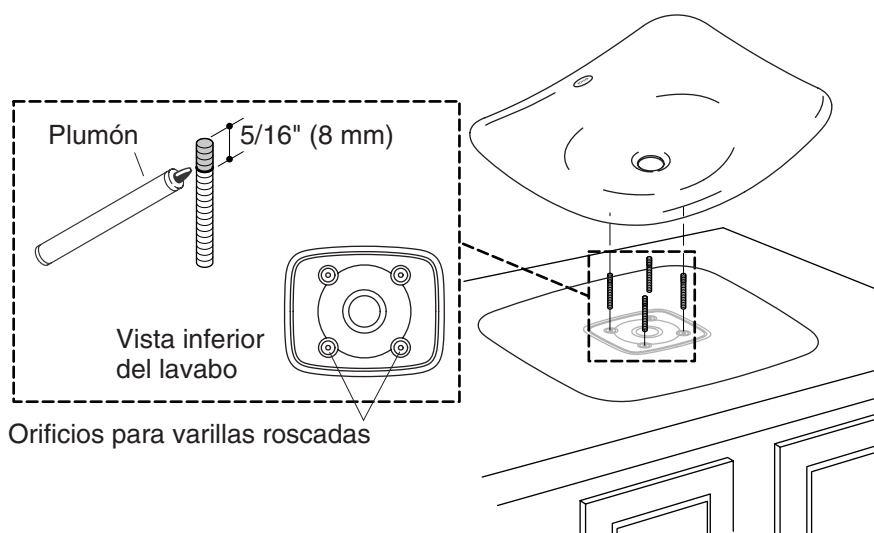

2. Instale el lavabo



PRECAUCIÓN: Riesgo de lesiones personales o daños al producto. Los lavabos de hierro fundido son muy pesados. Obtenga ayuda para colocar el lavabo en su lugar.

- Marque un punto a 5/16" (8 mm) hacia dentro en cada varilla roscada, como se muestra.
- Apriete a mano las varillas roscadas en cada uno de los orificios de fijación hasta el punto marcado.
- Coloque temporalmente el lavabo en la abertura de la cubierta, de manera que el logo "Kohler" esté hacia atrás.
- Verifique que quede bien.
- Retire el lavabo, luego colóquelo boca abajo sobre un paño suave.
- Si aplica, taladre el orificio u orificios para grifería y para la manija o manijas en este momento.
- Instale la grifería conforme a las instrucciones del fabricante.
- Instale el desagüe en el lavabo conforme a las instrucciones del desagüe.

Instale el lavabo (cont.)

- Aplique una tira fina y continua de sellador alrededor del filo exterior plano de la superficie inferior del lavabo. Consulte las instrucciones del fabricante de la cubierta/tocador para obtener el tipo de sellador recomendado.
- Coloque con cuidado el lavabo en la abertura de la cubierta, de manera que el logo "Kohler" esté hacia atrás.
- Desde abajo de la cubierta, enrosque una arandela y tuerca en cada varilla roscada.
- Apriete a mano las tuercas, luego gire las tuercas otra 1/2 vuelta con una llave ajustable.
- Limpie el exceso de sellador con un paño limpio. Rellene los vacíos según sea necesario.
- Antes de continuar, deje secar el sellador durante 30 minutos como mínimo.

3. Verificación de la instalación

- Conecte y apriete la trampa al desagüe y termine las conexiones del suministro de agua a la grifería, según las instrucciones incluidas con la grifería.
- Haga correr agua en el lavabo y verifique que no haya fugas.
- Limpie con un limpiador no abrasivo.

1061942-2-**B**

USA: 1-800-4-KOHLER
Canada: 1-800-964-5590
México: 001-877-680-1310

kohler.com

THE BOLD LOOK
OF **KOHLER**®

©2007 Kohler Co.

1061942-2-B