



**UHET 0.8 GPF  
Ultra High-Efficiency Toilet**

**0.8 GPF/3 LPF Toilet  
Inodoro de 0.8 GPD/ 3 LPD**

**N7717B / N7715T**

**WARRANTY & INSTALLATION  
INSTRUCTIONS**

**GARANTÍA E INSTRUCCIONES  
DE INSTALACIÓN**

**POWERED BY**



**NIAGARA  
CONSERVATION**

**[www.StealthToilets.com](http://www.StealthToilets.com)**



## 10 Year Limited Warranty

For this warranty to become effective, the accompanying warranty registration card, found on the back cover of this instruction booklet, and proof of purchase must be completed and returned to the address on the warranty registration card within thirty (30) days of purchase.

Niagara Conservation warrants its vitreous china to be free from defects in workmanship of materials under normal use and service for the lifetime of the product.

If, within ten (10) years of the initial purchase, an inspection of this Niagara Conservation plumbing product, including all mechanical components, excluding the seat, water supply (fill) and flush valves, confirms that the product is defective in materials or workmanship, Niagara Conservation will repair or, at Niagara Conservation's discretion, exchange the product for a similar model.

This warranty **does not apply** to local building code compliance. Since local building codes vary considerably, the purchaser of this product should check with a local building or plumbing contractor to insure local code compliance before installation.

This warranty **shall be void** if the product has been moved from its initial place of installation; if it has been subjected to faulty maintenance, abuse, misuse, accident or other damage; if it was not installed in accordance with Niagara Conservation's instructions; or, if it has been modified in a manner inconsistent with the product as shipped by Niagara Conservation.

This warranty is extended only to the original purchaser.

This warranty **DOES NOT COVER** any damage caused by the use of in-tank cleaners.

This warranty does not apply to the following:

- a) damage or loss sustained in a natural calamity such as fire, earthquake, flood, electrical storms, etc.;
- b) damage or loss resulting from any unreasonable use, misuse, abuse, negligence, or improper maintenance of the product;
- c) damage or loss resulting from removal, improper repair, or modification of the product;
- d) damage or loss resulting from sediments or foreign matter contained in the water system;
- e) damage or loss resulting from installation not in accordance with instructions, or from installation of a unit in a harsh and/or hazardous environment.

Niagara Conservation's option to repair or exchange the product under this warranty does not cover any labour or other costs of removal or installation, nor shall Niagara Conservation be responsible for any other incidental or consequential damages attributable to a product defect or to the repair or exchange of a defective product, all of which are expressly excluded from this warranty.

The water supply and flush valves are covered under a separate one (1) year warranty by the manufacturer (Fluidmaster Inc.). Eligibility for this warranty still requires the registration card to be completed and returned within thirty (30) days of purchase. Within one (1) year after initial purchase, if it is confirmed that the water supply valve is defective in materials or workmanship, Niagara Conservation will repair or, at Niagara Conservation's discretion replace the product.

**Assembly Drawing / Spare Parts  
Toilet Tank**

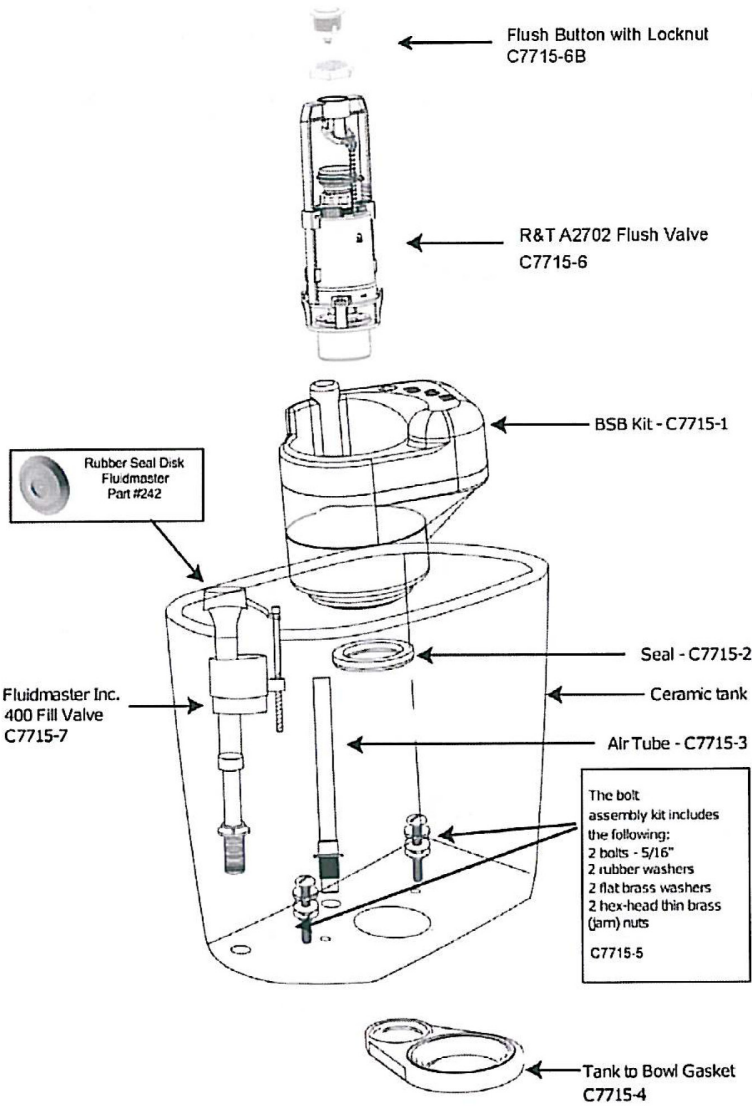

**To order replacement parts for your UHET 0.8 GPF / 3 LPF toilet,  
please call 1.800.831.8383**

## Installation Instructions

Vitreous china plumbing products are heavy and fragile. To avoid injury or damage, ask for assistance and handle with extreme care.

You have purchased the best gravity-flush, 0.8 gallon (3 Liters) flush toilet. To insure proper installation carefully read these instructions and be sure you have the proper tools to complete the job.

When installing a 0.8 gallon (3 Liters) per flush toilet, make sure the plumbing system is vented adequately and that the soil pipe is clean.

Be very cautious when working with vitreous china plumbing products. Vitreous china can break and chip if you overtighten mounting bolts or nuts. Such breaks and chips are as sharp as glass and should be handled with care. Take care when handling these products.

### Recommended Tools:

- ½" x 9/16" box or open-end wrench
- Adjustable wrench
- Caulking
- Hacksaw
- Level
- Putty knife
- Screwdriver
- Tape measure

## TO START, TURN OFF THE MAIN WATER SUPPLY.

1.

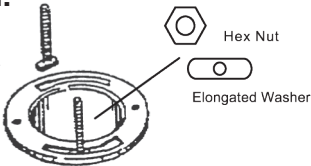

Install new "T" bolts with elongated brass flat washers and thin brass hex-head (jam) nuts

2.

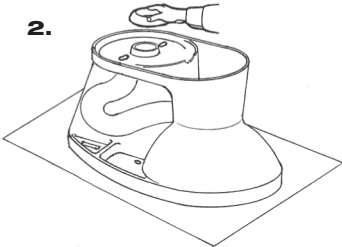

Remove the toilet from the box and set the toilet upside down on a soft surface. (You may use the box for this purpose.) Set the wax ring firmly in place around the outlet of the toilet.

3.



Carefully lower the toilet bowl onto the floor flange while aligning the "T" bolts through the two holes in the toilet bowl foot.

4.



Make sure that the toilet bowl is level. If the toilet tilts or is rocking, insert shims under the base.

5.

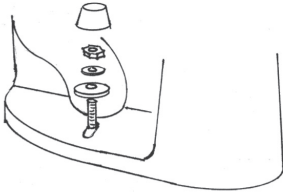

Install the plastic washer (be sure that the side marked "top" is facing up), round metal washer, and full hex nut. **DO NOT OVERTIGHTEN.** Cut off any excess bolt length and snap the bolt cap in place. Run a bead of caulk around the base of the toilet for a finished look and to meet plumbing codes.

6.

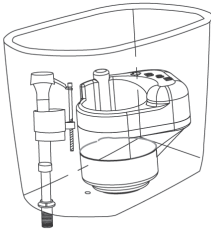

Install the toilet tank. (The tank has been factory assembled and has the gasket between the bowl and the bottom of the tank and is ready to set in place.) Place the tank on the toilet bowl. Secure the tank in place with the two (2) metal washers and (2) nuts provided.

**DO NOT OVERTIGHTEN.**

7.

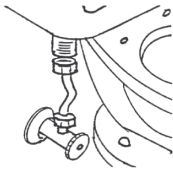

Connect the water supply to the toilet fill valve and hand tighten.

Carefully connect the water supply to the shut-off valve.

8.

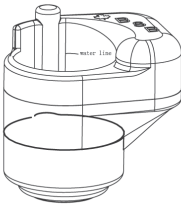

Open the shut-off valve slowly and check for leaks. Fill to the water line. Adjust the level, if necessary by turning the black screw on top of the float. Turn the screw to the right to lower the water level or to the left to raise the level.

## TOILET SEAT INSTALLATION INSTRUCTIONS

1. Place the seat on the toilet, aligning the holes of the seat with the holes in the back of the toilet bowl.
2. Insert the screw through the holes to secure it with the nut from the bottom of the toilet, with the nut's tapered end on top.
3. Secure nut from the bottom of the toilet, use a regular screwdriver to tight the fit. (See picture)  
CAUTION: DO NOT OVERTIGHTEN THE SCREW AS IT MAY CAUSE DAMAGE ON SEAT.
4. Push the decorative cap down.



# Troubleshooting Guide

| Problem                             | Possible Cause  | Corrective Action   |
|-------------------------------------|---|---|
| <p>Poor or sluggish flush</p>       | <p>A. Water supply is blocked.</p> <p>B. Water level is too low in tank.</p> <p>C. Water supply valve is partially closed</p> <p>D. Partially clogged trapway or drain.</p> <p>E. Outlet is partially blocked by wax gasket</p> | <p>A. Shut off water supply, disconnect supply and check water supply valve opening. (Valve is located on wall or floor).</p> <p>B. Adjust water level in tank to water level mark by turning adjustment screw on Fluidmaster™.</p> <p>C. Open supply valve.</p> <p>D. Clear passage with an auger. If you are unable to clear blockage, please contact a plumber.</p> <p>E. Lift toilet and replace wax ring gasket.</p> |
| <p>Fill valve does not shut off</p> | <p>A. Water level in tank is set too high adjust</p> <p>B. Debris lodged in the valve.</p> <p>C. Fill valve seal may need to be replaced</p>  | <p>A. Refer to installation instructions (Step 8) to adjust the water lever.</p> <p>B. Shut off water supply valve; remove front cap from the Fluidmaster™ valve by turning counterclockwise; turn water supply on very slowly and flush out the line.</p> <p>C. Shut off water supply; remove the front cap from the Fluidmaster™ valve and replace the rubber seal disk (Fluidmaster™ Part No. 242)</p>                 |

**WARNING:** Do not place toilet bowl cleaner tablets in toilet tank. The use of these tablets in this manner may cause leakage and void warranty.

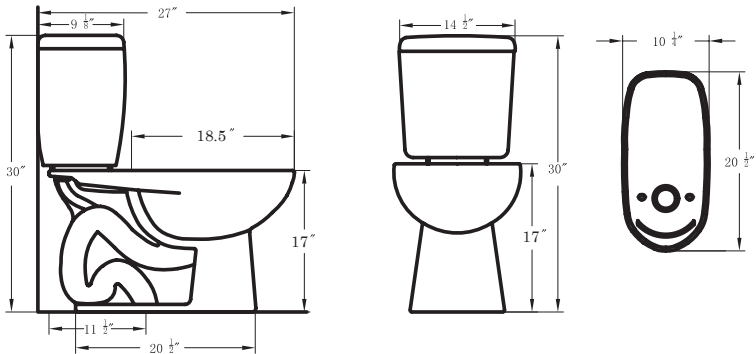

## Garantía limitada de 10 años

Para que esta garantía sea válida, debe completar y enviar la tarjeta de registro de garantía adjunta, que se encuentra en la contraportada de este folleto de instrucciones, junto con el comprobante de compra a la dirección que figura en la tarjeta de registro dentro de los treinta (30) días de adquirido el producto.

Niagara Conservation garantiza que sus productos de porcelana de vidrio están libres de defectos en lo referente a mano de obra y materiales bajo uso y servicio normales durante toda la vida útil del producto.

Si, transcurridos diez (10) años de la compra inicial, una inspección de este producto de plomería Niagara Conservation, lo que incluye todos los componentes mecánicos y excluye el asiento, y las válvulas de suministro (carga) y descarga de agua, confirma que el producto presenta defectos en los materiales o la mano de obra, Niagara Conservation reparará o reemplazará, a su entera discreción, el producto por un modelo similar.

Esta garantía **no se aplica** al cumplimiento del código de edificación local. Debido a que los códigos de edificación varían considerablemente, el comprador de este producto debe consultar a un contratista de edificación o plomería local para asegurarse de cumplir con el código local pertinente antes de la instalación.

Esta garantía **se considerará nula** en caso de desplazamiento del producto desde su lugar de instalación inicial, mantenimiento defectuoso, abuso, uso indebido, daños accidentales o de otra índole, incumplimiento de las instrucciones de instalación de Niagara Conservation, o modificación inconsistente con las características del producto enviado por Niagara Conservation.

Esta garantía se extiende únicamente al comprador original.

Esta garantía **NO CUBRE** los daños producidos por el uso de limpiadores para tanques de inodoros.

Esta garantía no se aplica a lo siguiente:

- a) daños o pérdidas como consecuencia de un desastre natural, tal como un incendio, terremoto, inundación, tormenta eléctrica, etc.;
- b) daños o pérdidas producto de todo uso irracional o indebido, abuso, negligencia o mantenimiento incorrecto del producto;
- c) daños o pérdidas producto de la extracción, reparación incorrecta o modificación del producto;
- d) daños o pérdidas producto de los sedimentos o elementos extraños presentes en el sistema de agua;
- e) daños o pérdidas producto de la instalación incorrecta (contraria a las instrucciones), o de la instalación de una unidad en un ambiente difícil y/o peligroso.

La opción de Niagara Conservation de reparar o reemplazar el producto bajo la presente garantía no contempla la mano de obra ni ningún costo de extracción o instalación adicional; Niagara Conservation tampoco se hará responsable de ningún daño eventual o resultante que pueda atribuirse a un defecto del producto, o a la reparación o el reemplazo de un producto defectuoso, lo cual se excluye expresamente de esta garantía.

Las válvulas de suministro y descarga de agua están cubiertas por una garantía de un (1) año por separado, expedida por el fabricante (Fluidmaster Inc.). Para reunir los requisitos para esta garantía, también debe completar y enviar la tarjeta de registro dentro de los treinta (30) días de adquirido el producto. Si se confirma que la válvula de suministro de agua presenta defectos en los materiales o la mano de obra transcurrido hasta un (1) año de la compra inicial, Niagara Conservation reparará o reemplazará el producto a su entera discreción.

**Diagrama De Ensamblaje/Piezas De Repuesto  
 – Tanque Del Inodoro**

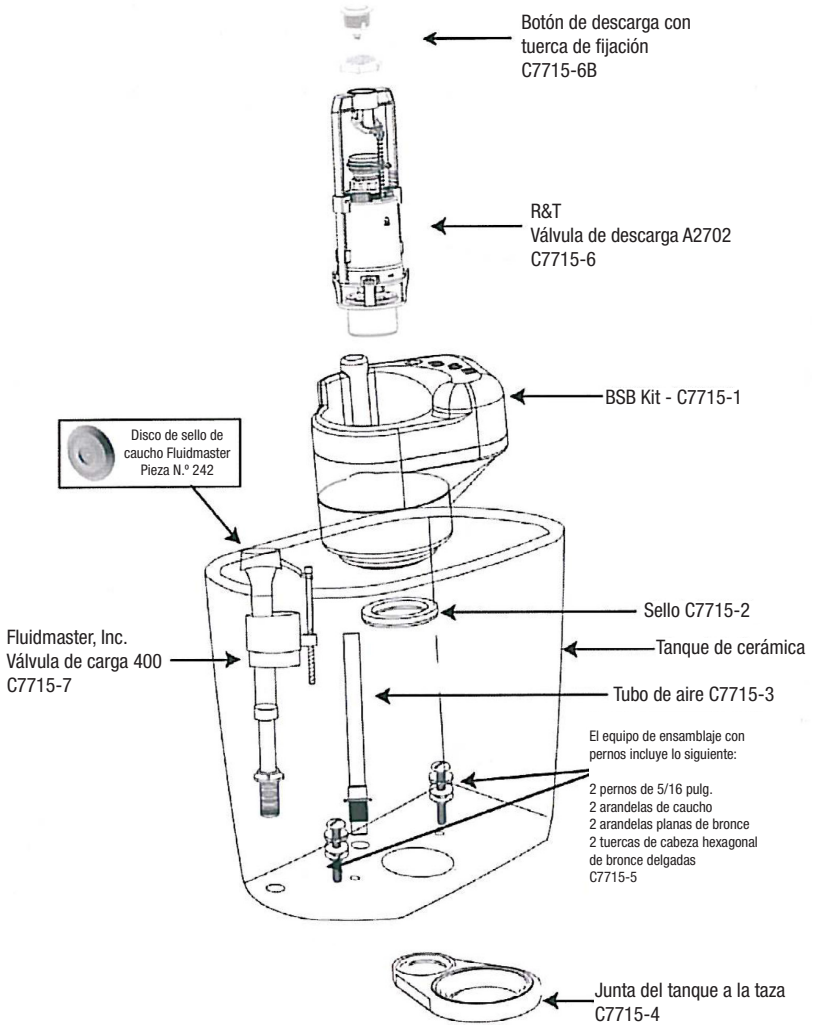

**Para Hacer El Pedido De Piezas DE Reemplazo Para Su Inodoro De 0.8 Galones (3 Litros), Llame Al 1.800.831.8383**



## Instrucciones De Instalacion

Los productos de plomería de porcelana de vidrio son pesados y frágiles. Para evitar lesiones o daños, solicite asistencia y tráelos con extremo cuidado.

Usted acaba de adquirir el mejor inodoro de 0.8 galones por descarga (3 LPD) basada en la gravedad. Para garantizar la correcta instalación del producto, lea atentamente estas instrucciones y asegúrese de contar con las herramientas adecuadas para realizar el trabajo.

A la hora de instalar un inodoro de 0.8 galones por descarga (3 LPD), asegúrese de que el sistema de plomería cuente con la ventilación adecuada y que la tubería del piso esté limpia.

Tenga mucho cuidado cuando trabaje con productos de plomería de porcelana de vidrio. La porcelana de vidrio puede romperse y astillarse si ajusta demasiado los pernos o las tuercas de montaje. Dichos fragmentos son tan filosos como el vidrio, por lo que deben tratarse con cuidado. Sea cuidadoso al manipular estos productos.

### Herramientas recomendadas:

- Llave de estrella o de extremo abierto de ½ pulg. x 9/16 pulg.
- Llave ajustable
- Masilla
- Sierra de mano
- Nivel
- Espátula
- Destornillador
- Cinta métrica

## PARA COMENZAR, CIERRE EL SUMINISTRO DE AGUA PRINCIPAL.

1.

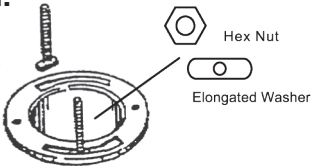

Instale los pernos en "T" nuevos junto con las arandelas planas de bronce alargadas y las tuercas de cabeza hexagonal de bronce delgadas.

2.

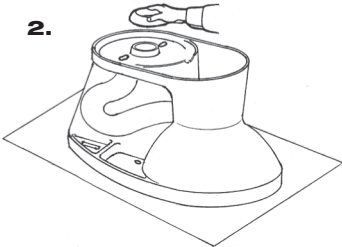

Retire el inodoro de la caja y colóquelo boca abajo en una superficie blanda (puede utilizar la misma caja). Ajuste el anillo de cera firmemente en su lugar alrededor de la salida del inodoro.

3.



Coloque la taza del inodoro en la brida del piso cuidadosamente mientras alinea los pernos en "T" a través de los dos orificios de la base de la taza del inodoro.

4.



Asegúrese de que la taza del inodoro esté nivelada. Si el inodoro está inclinado o desbalanceado, coloque cuñas debajo de la base.

5.

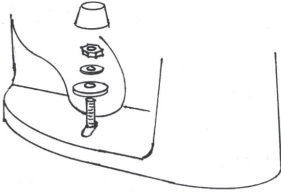

Instale la arandela de plástico (asegúrese de que el lado con la marca "top" [superior] quede hacia arriba), la arandela metálica redonda y enrosque completamente la tuerca hexagonal. **NO AJUSTE EN EXCESO.** Corte todo exceso del largo del perno de cabeza en su lugar. Rellene con masilla alrededor de la base del inodoro para un aspecto acabado, de acuerdo con las especificaciones del código de plomería.

6.

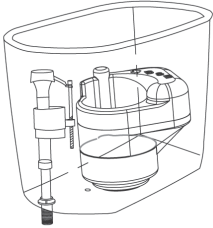

Instale el tanque del inodoro. (El tanque se ensambló en la fábrica y tiene la junta entre la taza y la parte inferior del tanque, con lo cual está listo para ajustarse en su lugar). Coloque el tanque sobre la taza del inodoro. Fije el tanque en su lugar con las dos (2) arandelas de metal y las dos (2) tuercas suministradas.

**NO AJUSTE EN EXCESO.**

7.

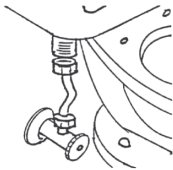

Conecte el suministro de agua a la válvula de carga del inodoro y ajústela manualmente.

Conecte cuidadosamente el suministro de agua a la válvula de cierre.

8.

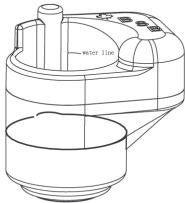

Abra lentamente la válvula de cierre y verifique que no haya fugas. Llene el tanque hasta la línea de agua. En caso de ser necesario, ajuste el nivel; para ello, gire el tornillo negro que está arriba del flotador. Gire el tornillo hacia la derecha para un nivel de agua menor o hacia la izquierda para un nivel de agua mayor.

## INSTALACIÓN DE LA TAPA DEL INODORO

1. Colocar la tapa sobre el inodoro, alinear los agujeros de la tapa con los agujeros de tras del inodoro.
2. Introduzca el tornillo através de los agujeros y aseguralo abajo del inodoro con la tuerca, posicionando el lado afilado de la tuerca en cima.
3. Segurar la tuerca abajo del inodoro, usar desatornillador para prietar las tuercas. (Ver Ilustración) PRECAUTIÓN NO APRIETE LAS TUERCAS MÁS DE LA CUENTA. ESTO PUEDE CAUSAR DANO EN LA TAPA
4. Cerrar la capa decorativa.



## Guía De Resolución De Problemas

| Problema                         | Causa posible   | Acción correctiva   |
|----------------------------------|---|---|
| Descarga lenta o deficiente      | <p>A. El suministro de agua está bloqueado.</p> <p>B. El nivel de agua del tanque es demasiado bajo.</p> <p>C. La válvula de suministro de agua está parcialmente cerrada.</p> <p>D. El desagüe o el drenaje están parcialmente obstruidos.</p> <p>E. La salida está parcialmente bloqueada por la junta de cera.</p> | <p>A. Cierre el suministro de agua, desconéctelo e inspeccione la abertura de la válvula de suministro. (La válvula está situada en la pared o en el piso).</p> <p>B. Ajuste el nivel de agua del tanque a la marca de nivel de agua; para ello, gire el tornillo de ajuste de la válvula Fluidmaster™.</p> <p>C. Abra la válvula de suministro.</p> <p>D. Limpie el paso del agua con un barreno. Si no puede eliminar la obstrucción, comuníquese con un plomero.</p> <p>E. Levante el inodoro y reemplace la junta del anillo de cera.</p> |
| La válvula de carga no se cierra | <p>A. El nivel de agua del tanque es demasiado elevado cuando debe coincidir con la línea del agua.</p> <p>B. Hay residuos alojados en la válvula.</p> <p>C. Es necesario reemplazar el sello de la válvula de carga.</p>   | <p>A. consulte las instrucciones de instalación (paso 8) para ajustar el nivel de agua.</p> <p>B. Cierre la válvula de suministro de agua, gire la tapa frontal de la válvula Fluidmaster™ en sentido antihorario para retirarla, encienda el suministro de agua muy lentamente y limpie la tubería con presión.</p> <p>C. Cierre el suministro de agua, retire la tapa frontal de la válvula Fluidmaster™ y reemplace el disco de sello de caucho (pieza N.º 242 de Fluidmaster™).</p>   |

**ADVERTENCIA:** no coloque tabletas para limpiar la taza en el tanque del inodoro. El uso de estas tabletas puede producir una filtración y

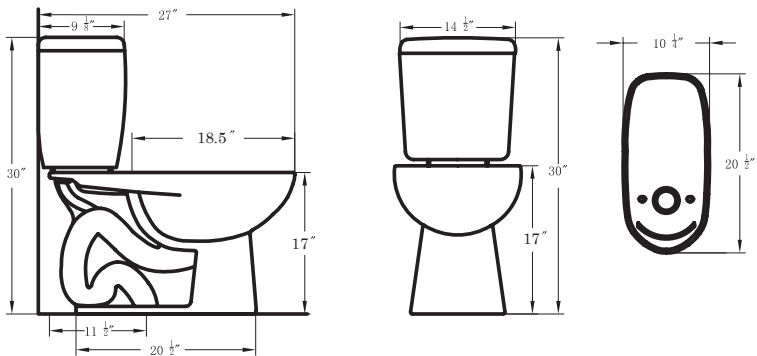

**Warranty Registration Card**

Purchaser's Name: \_\_\_\_\_

Address: \_\_\_\_\_

Phone: \_\_\_\_\_

Date Purchased: \_\_\_\_\_

Dealer Name: \_\_\_\_\_

Dealer Address: \_\_\_\_\_

Who installed the toilet?

Plumber\* (  )    Self / Spouse (  )    Builder/New House (  )    Other (  )

\* Please provide installer's name and address (optional):

\_\_\_\_\_  
\_\_\_\_\_

**IMPORTANT:** Registration card must be completed and returned within thirty (30) days from purchase for this warranty to become effective

**Tarjeta De Registro De Garantia**

Nombre del comprador: \_\_\_\_\_

Dirección: \_\_\_\_\_

Teléfono: \_\_\_\_\_

Fecha de compra: \_\_\_\_\_

Nombre del distribuidor: \_\_\_\_\_

Dirección del distribuidor: \_\_\_\_\_

¿Quién instaló el inodoro?

Plomero\* (  )    Usted/Su Cónyuge (  )    Constructor/edificación nueva (  )    Otro (  )

\* Indique el nombre y la dirección de la persona que realizó la instalación (opcional):

\_\_\_\_\_  
\_\_\_\_\_

**IMPORTANTE:** para que esta garantía sea válida, debe completar y enviar la tarjeta de registro dentro de los treinta (30) días de adquirido el producto.