

# NEWAGE STEEL WELDED CABINETRY INSTALL INSTRUCTIONS

NEWAGE  
PRODUCTS INC.

## WELCOME TO THE NEWAGE PERFORMANCE PLUS CABINETRY SERIES

**ALL CABINETS MUST BE MOUNTED TO STUDS ON A SECURE WALL, AS PER THESE INSTRUCTIONS. FAILURE TO DO SO MAY RESULT IN SERIOUS INJURY AND VOIDS PRODUCT WARRANTY AND MANUFACTURER'S LIABILITY.**

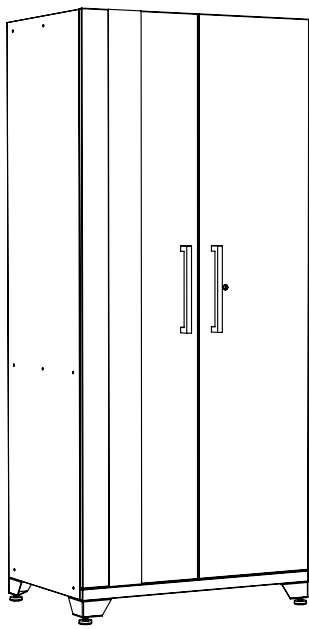

**LOCKER CABINET**

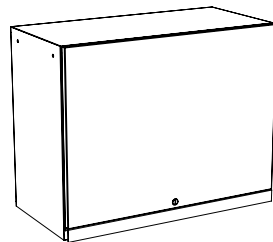

**WALL CABINET**

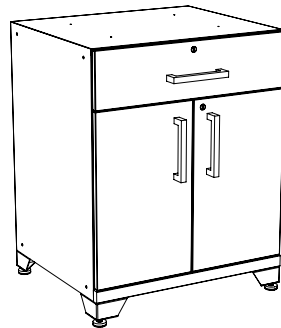

**1 DRAWER, 2 DOOR  
BASE CABINET**

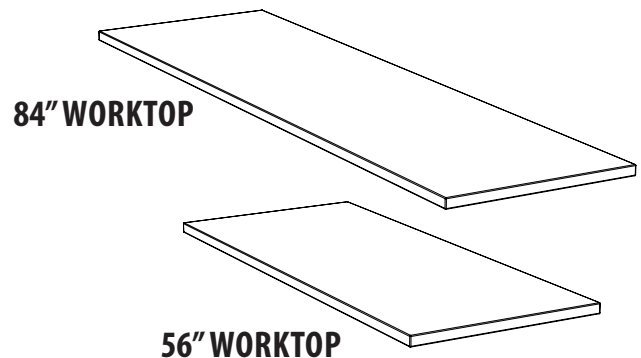

**84" WORKTOP**

**56" WORKTOP**

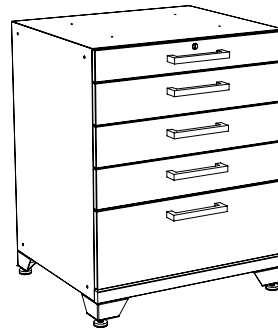

**3 DRAWER BASE CABINET**

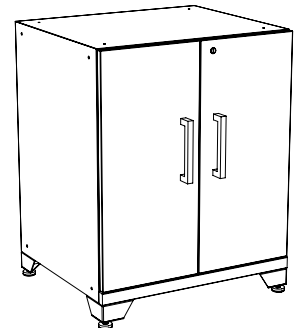

**2 DOOR BASE CABINET**

### **WARNING: EXCESSIVE WEIGHT HAZARD**

- Use two or more people to move, assemble or install cabinet or locker.
- Failure to do so can result in back or other injury.

**DO NOT LEAVE CHILDREN UNATTENDED NEAR CABINETS. WHEN FULLY LOADED, CABINETS ARE HEAVY AND THERE IS A RISK OF CABINETS OR ITEMS TIPPING IF IMPROPERLY INSTALLED.**

# NEWAGE STEEL WELDED PERFORMANCE PLUS CABINETY INSTALL INSTRUCTIONS

## TOOLS AND PARTS REQUIRED:

Gather the required tools and parts before starting installation.

### TOOLS NEEDED:

- 7/16" wrench
- 7/16" socket driver wrench
- Adjustable wrench or pliers
- 12" Magnetic Level
- #2 Philips Bit
- Cordless Power Drill with 7/16" socket attachment
- Tape Measure
- Stud Finder
- Pencil
- Hammer Drill with Masonry Bit (optional)

## UNPACKING OF THE CABINETS:

- Begin by placing the cabinet on a sound level surface.
- Remove all cardboard and foam packaging material.
- Remove clear plastic bag.
- Dispose / recycle all packaging materials.
- Remove and verify all the contents in the box. See "Parts and Hardware Supplied List"

### NOTE: Plastic Caps on Sides of Base Cabinets

If you are installing cabinets beside each other, the plastic caps on the sides of the base cabinets must be removed in order to allow the cabinets to sit flush beside each other, without any gaps. The caps can be popped out by hand or with a flat screwdriver head or pliers.

## PARTS AND HARDWARE SUPPLIED WITH CABINETS:

Parts	2-Door Base Cabinet	1-Drawer, 2-Door Base Cabinet	Tool Drawer	Locker	Wall Cabinet
Height-Adjustable Steel Leveling Legs	4	4	4	4	0
Threaded Adjustable Leveler	4	4	4	4	0
Nameplate	1	1	1	1	1
5/8" L x 1/4" W Zinc Plated Hex Bolt (7/16" Hex Head all SAE Standard Threads)	20	20	20	23	4
1/4" - 20 Hex Lock Nuts (7 / 16" Hex Head)	4	4	4	7	4
Small Lock Washers	20	20	20	23	4
#8 x 5/8" Wood Screw, Round Head with Washer, Deep Thread, with Speedpoint	4	4	4	3	0
Keys	2	2	2	2	2
Full Width Adjustable Shelves	0	0	0	4	2
Butcher Block Support Bracket	0	0	0	1	0
2.5" L X 1/4" W Cabinet Mounting Lag Bolts (7/16" Hex Head)	2	2	2	4	4
Large Mounting Fender Washers (1 1/4" Diameter with 1/4" hole in the middle)	2	2	2	7	4
Closet Rod and Hanging Brackets	0	0	0	1	0

### WARNING:

**DO NOT OVERLOAD CABINETS! CABINETS ARE DESIGNED TO CARRY THE FOLLOWING MAXIMUM WEIGHT CAPACITIES:**

Cabinet	Shelf Weight Capacity (lbs)	Drawer Weight Capacity (lbs)	Bottom Weight Capacity (lbs)	Top Weight Capacity (lbs)	Overall Weight Capacity (lbs)
Locker	300	-	300	200	1000
Wall	100	-	100	-	200
2 Door Base	-	100	300	600	1000
Tool Drawer	-	100	-	500	1000
1 Drawer, 2 Door Base	-	100	300	600	1000

# NEWAGE STEEL WELDED PERFORMANCE PLUS CABINETRY INSTALL INSTRUCTIONS

NEWAGE  
PRODUCTS INC.

## ASSEMBLY INSTRUCTIONS:

### INSTALL THE HEIGHT-ADJUSTABLE STEEL LEVELING LEGS: (for all cabinets except for wall cabinet)

1. Open the cabinet and remove any loose shelves, closet rods, support brackets, etc.
2. Close / lock the cabinet drawers.  
**NOTE:** If you need to open the cabinet / locker doors during leveler assembly, open them slowly and do not put any weight on the open doors. This avoids damage to the cabinet hinges.
3. Using two or more people, place the cabinet / locker on its back. Using supplied packaging material to cushion the cabinet to prevent any scratching of the painted surfaces.

4. One at a time line up each height-adjustable leveling leg with the corner of the cabinet. The threaded holes in the base of the cabinet should align with the holes in the leveling leg.
5. Using a 7/16th wrench hand tighten the 7/16th bolt with one lock washer into each of the pre-threaded holes. There are 4 holes to attach the leveling leg to the base of the cabinets. A minimum of two holes should be bolted to attach the leveling leg and the base of the cabinet. All four holes do not need to be secured with a bolt in order to properly attach the leveling leg.

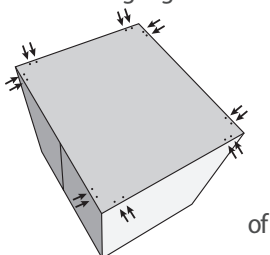

6. After the leg is securely mounted to the base of the cabinet, screw on the threaded leveler by hand. Thread the leveler 95% in. This will be adjusted later on in the install.

7. Repeat steps 3 – 5 for the remaining legs.
8. Using two or more people, stand up the base cabinet and place into desired location.

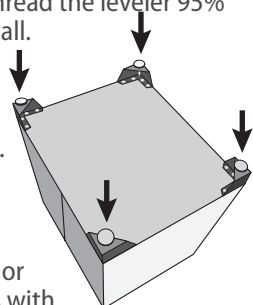

### INSTALL THE CABINET HANDLES

1. Locate the holes on the front of the doors or drawers and align the correct size handles with the holes.
2. Using the supplied bolts secure the handles to the cabinets.

### CABINET LEVELING

(for all cabinets except for wall cabinet)

1. Place a small magnetic level onto the top of the cabinet to verify the levelness of the cabinet.
2. If the floor slopes adjust the cabinets height-adjustable leveling legs up or down to bring the cabinet to a level position. This may require two people, one person to verify / bring cabinet level and one person to adjust the legs up and down simultaneously.
3. The base cabinet must be adjusted front to back and side to side.
4. Do not put items in the cabinet until the leveling process is complete.

### FASTENING CABINETS TOGETHER:

**NOTE:** Base Cabinet Drawers must be removed prior to fastening cabinets together  
Pull each drawer out to full extension, simultaneously depress the left lock down and right lock up in each slider while pulling out the drawer. The drawer will slide out of the tracks ready to remove. See the diagram below to note where the locks are on the drawer slides.

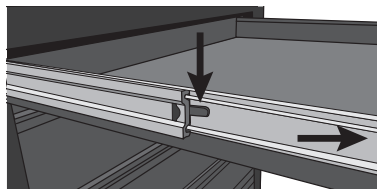

1. Locate cabinet fastening holes on the sides of each cabinet. There are black caps covering the holes. These caps must be removed first to expose the holes. Pop the caps out with a flat head screwdriver or other tool. Two holes are located at the top and bottom on the sides of each cabinet.

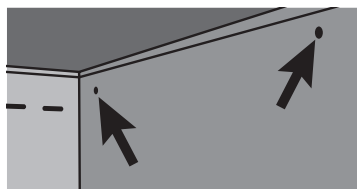

2. With your initial cabinet already securely mounted to the wall or level in place, put a 7/16" x 1/4" zinc plated hex bolt through the hole and into the same hole of the next cabinet you wish to install. Finish off the bolt by hand tightening on a 1/4" - 20 hex lock nut.

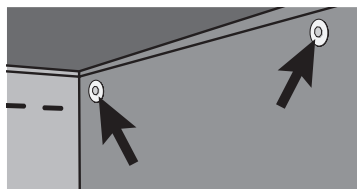

3. Repeat this step for the remaining holes.
4. Using a small magnetic level, level the second cabinet.
5. Once level using a 7/16" wrench and a 7/16" socket wrench tighten the nuts. Ensure both cabinet faces are flush prior to tightening of nuts.

### INSTALLING BUTCHER BLOCK SIDE SUPPORT BRACKET: (optional, for locker cabinets)

**NOTE:** The butcher block side support bracket is to be used in the event that a work top is added to the cabinetry system without a secondary supporting base lower cabinet. The installation of this bracket is made easier if the shelves are not yet in place, to provide more working space.

1. Open the locker doors and locate the three punched holes on either side of the locker cabinet. These holes are located 32" up from the inner base of the locker.

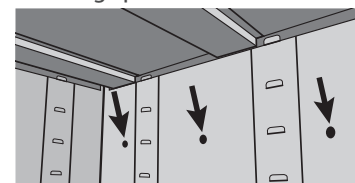

# NEWAGE STEEL WELDED PERFORMANCE PLUS CABINETY INSTALL INSTRUCTIONS

NEWAGE  
PRODUCTS INC.

2. Determine which side of the locker you would prefer to have the butcher block top mounted to.
3. Once side location is determined place the butcher block side support bracket on the outside of the locker by aligning the holes in the locker with the holes in the support bracket. Ensure the bracket is positioned with the side lip pointing up. See below diagram.

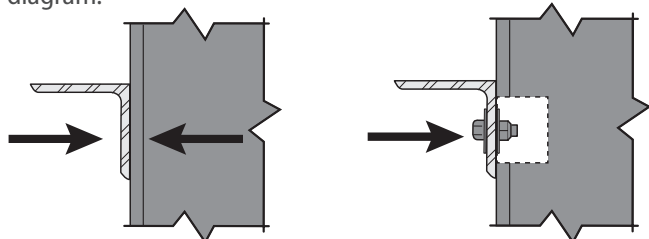

4. Using the supplied hardware put a  $\frac{1}{4}$ " x  $\frac{5}{8}$ " bolt through the support bracket and then through the side of the locker cabinet. Once through put on a large washer and a  $\frac{1}{4}$ " x 20 hex lock nut. At this point the lock nuts should be only finger tight.
5. Repeat step 4 two more times for the remaining holes.
6. Once all the bolts and nuts are in place level the bracket with a small magnetic level.
7. Once leveled using a  $\frac{7}{16}$ " wrench and a  $\frac{7}{16}$ " socket wrench tighten the nuts firmly. This task may require 2 people for ease of installation.

## MOUNTING OF THE BUTCHER BLOCK TOP:

(optional, for base cabinets)

**NOTE:** Base Cabinet Drawers must be removed prior to mounting butcher block top.

Pull each drawer out to full extension, simultaneously depress the left lock down and right lock up in each slider while pulling out the drawer. The drawer will slide out of the tracks ready to remove. See the diagram on the previous page to note where the locks are on the drawer slides.

1. Place the butcher block top on top of both the base cabinet.
2. Align the butcher block top so that it is flush with the side of the base cabinet.
3. Using the supplied butcher block hardware fasten 4 - #10 x  $\frac{7}{8}$ " Phillips head screws through the cabinet top into the butcher block top. A cordless power drill and a #2 Philips bit is required to drive the screws into the butcher block top. behind the side slots.

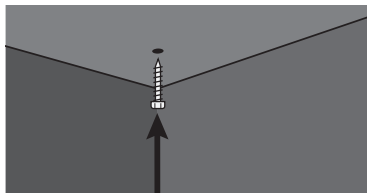

4. Put drawers back into base cabinet by aligning them with the ball-bearing slides drawer tracks. The drawer should slide back into place. Push the drawer fully into the cabinet, then pull it out to full extension. If the drawer does not stop at full extension, or feels loose, the drawer has not been put back into the drawer slides properly. Ensure both drawer slides attached to the drawer are running along the drawer slides attached to the frame of the cabinet.

## MOUNTING OF THE BUTCHER BLOCK TOP (optional):

**NOTE:** Mounting of the butcher block top requires the assembly of a base cabinet prior to the mounting of the top.

1. Place the assembled base cabinet 28" away from locker with the butcher block support bracket.

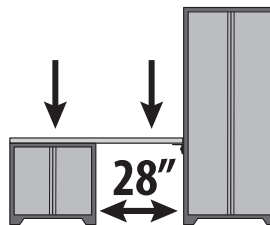

2. Now place the butcher block top on top of both the butcher block support bracket and the base cabinet.

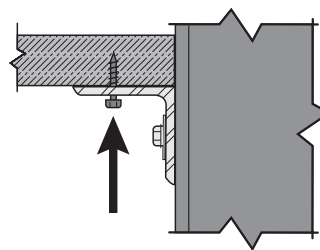

3. Align the butcher block top so that it is flush with the face of the locker.
4. Using the supplied butcher block hardware fasten 3 - #8 x  $\frac{5}{8}$ " Phillips head screws through the bottom of the support bracket into the butcher block top. A cordless power drill and a #2 Philips bit is required to drive the screws into the butcher block top.

## INSTALLING SHELVES AND CLOSET ROD:

**NOTE:** Shelf must be installed level with the lock on the cabinet door in order for lock to work.

1. Determine the placement of the shelves.
2. Tilt the shelf so that one end is higher than the other as show in the diagram below.

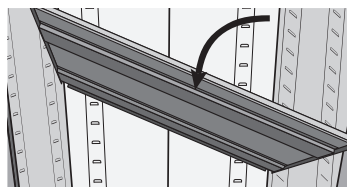

3. Insert the shelf into the cabinet so that the higher end is directly above the desired slots and push the shelf down into place behind the side slots.
4. Raise the lower end so it is directly above the desired slots and push the shelf down.

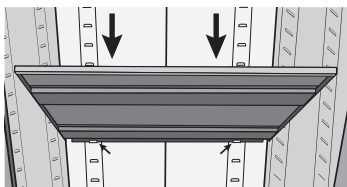

# NEWAGE STEEL WELDED PERFORMANCE PLUS CABINETY INSTALL INSTRUCTIONS

NEWAGE  
PRODUCTS INC.

**NOTE:** Make sure all shelf tabs are completely in place, see below diagram.

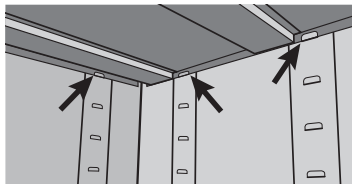

- Repeat steps 2 – 4 for the remaining shelves.
- Follow the same process for the Closet Rod by placing the two closet rod brackets on opposite sides (left and right) of the locker, and securing them to the side tabs. Then rest the long closet rod on the two brackets. See diagram.

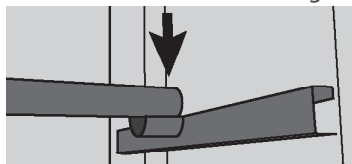

## MOUNTING CABINETS INTO DRYWALL / STUDDED WALL:

- Using a stud finder locate the studs in the wall where the wall cabinet is to be placed.

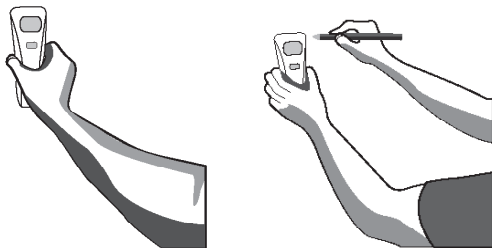

- Once studs are located, using a pencil and a level mark a vertical line to indicate stud location.
- Place the cabinet into position tight against the supporting wall.
- Open the doors and locate the perforated mounting strip on the top and bottom of the backside of the cabinet.

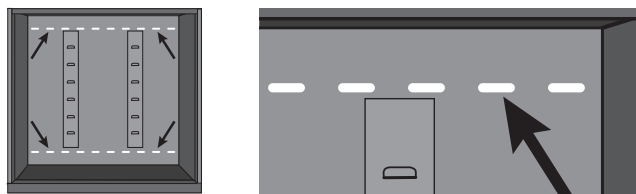

- Align the previously marked stud lines with a perforated hole by shifting the cabinet slightly.
- Place a small magnetic level on top of the cabinet and adjust the orientation of the cabinet to bring it to a level position.

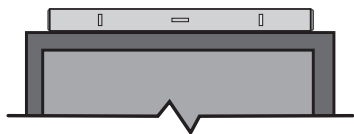

- Once leveled, using the supplied mounting hardware fasten a 2.5" x 1/4" cabinet mounting lag bolt with a large washer through the cabinet and into the stud. This can be done by hand with a 7/16" socket wrench or a cordless power drill with a 7/16" socket attachment. Do not over tighten bolts! Once the fender is sitting tightly flush with the backside of the cabinet stop.

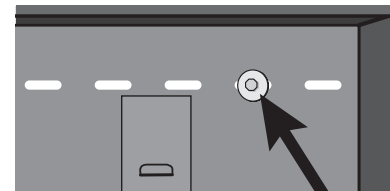
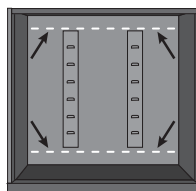

- Repeat Step 6 three additional times with the remaining mounting hardware to install the wall cabinet.

- For mounting the tool drawer and the 1 drawer/ 2 door cabinet please refer to the "Fastening Cabinets Together" section for removing the drawers.

## MOUNTING CABINETS INTO CONCRETE BLOCK / MASONRY WALL:

**NOTE:** Masonry Hardware **NOT** Included

### REQUIRED HARDWARE:

- 2 1/4" x 1/4" Tapcon Concrete Anchor (4)
- Or
- #10 x 2" Screw with 3/16" masonry plug (4)

- Place the wall cabinet into position tight against the supporting wall.
- Open the doors and locate the perforated mounting strip on the top and bottom of the backside of the cabinet.

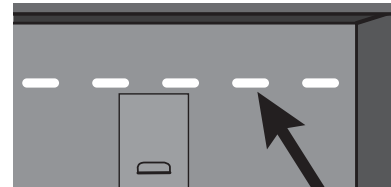
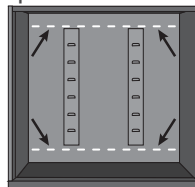

- Place a small magnetic level on top of the wall cabinet and adjust the orientation of the cabinet to bring it to a level position.

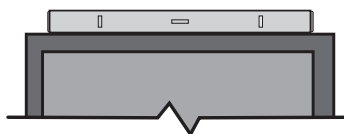

- Using a hammer drill, drill 4 pilot holes through the perforated strip in the backside of the cabinet and through the wall.
- Using either the 2 1/4" x 1/4" Tapcon Concrete Anchor or #10 x 2" Screw with 3/16" masonry plug method and the supplied fender washers fasten the cabinet directly to the wall. This application requires a cordless power drill with a #2 Philips bit for ease of installation.

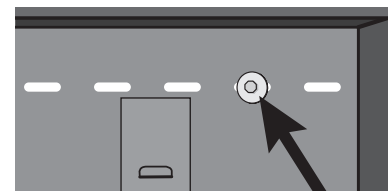
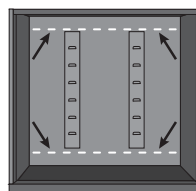

- Repeat Step 3 - 4 three additional times with the remaining mounting hardware.

**THANK YOU** for purchasing a NewAge Product.

Please give us a call, or visit us online if you have any other questions or comments.

# NEWAGE STEEL WELDED PERFORMANCE CABINETRY INSTALL INSTRUCTIONS

## ALIGNING DOORS BY ADJUSTING THE EUROPEAN HINGES:

1. Using a Philips screwdriver the doors can be adjusted up or down, left or right and depth forward or backward.

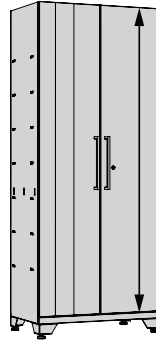
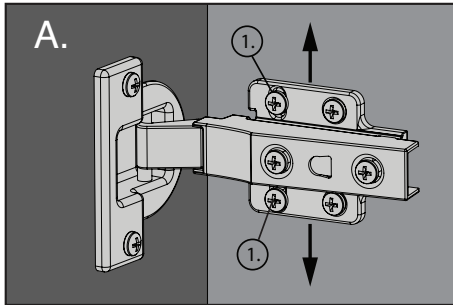

Door Height Adjustment

2. The screws labelled (1.) in Diagram A. adjust height and alignment of door to adjacent door or cabinet frame.

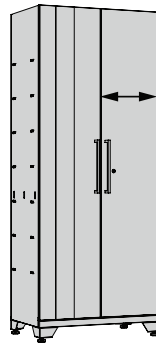
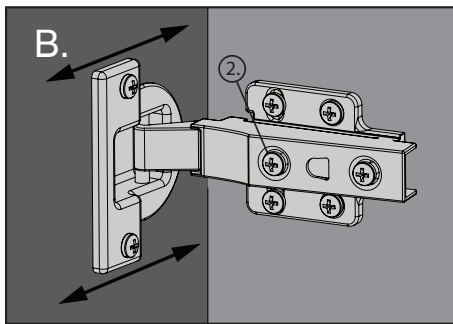

Door Side Adjustment

3. The screw labelled (2.) in diagram B. adjusts door left and right to align with adjacent door or cabinet frame.

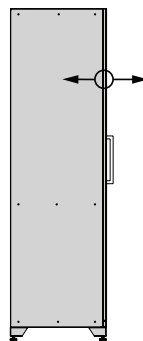
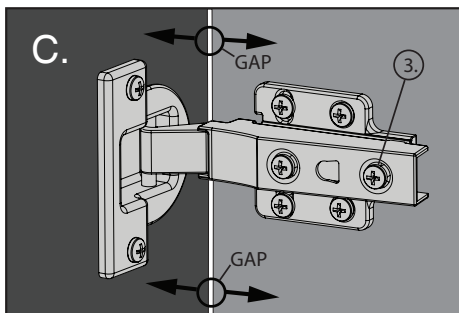

Door Depth Adjustment

4. The screw labelled (3.) in Diagram C. adjusts the gap between the door and cabinet frame.

**THANK YOU** for purchasing a NewAge Product.

Please give us a call, or visit us online if you have any other questions or comments.

# **NEWAGE PRODUCTS INC. WELDED-STEEL CABINETS WARRANTY LIFETIME MANUFACTURER WARRANTY**



When this product is installed, operated and maintained according to the instructions attached to or furnished with the product, NewAge Products Inc. will replace the defective product or parts if the part fails as a result of defective materials or workmanship for the Lifetime of the product.

---

---

## **NEWAGE PRODUCTS INC. WILL NOT PAY FOR:**

1. Service calls to correct the installation of any NewAge products or to instruct you how to use or install them.
  2. Damage resulting from improper handling or shipping of products, or products damaged by accident, misuse, abuse, fire, flood, improper installation, acts of God, neglect, corrosion, modification or mishandling.
  3. Products damaged by improperly loading beyond the specified maximum weight capacity outlined in the instructions provided with the product.
  4. Repairs or replacement when your product is used in other than normal, single-family household use, such as a commercial environment, or handled in any way inconsistent with the installation instructions included with the product.
  5. Cosmetic damage, including scratches, dings, dents or cracks in paint that do not affect the structural or functional capability of the product.
  6. Surfaces damaged due to chemical interaction resulting in corrosion of paint or metal.
  7. Replacement parts for NewAge products outside Canada, United States, or United Kingdom.
  8. Replacement keys or locking mechanisms.
  9. Loss of product contents due to theft, fire, flood, accident or acts of God.
  10. Shipping or freight fees to deliver replacement products or to return defective products.
  11. Any labor costs during the limited warranty period.
- 
- 

## **DISCLAIMER OF IMPLIED WARRANTIES; LIMITATION OF REMEDIES**

IMPLIED WARRANTIES, INCLUDING TO THE EXTENT APPLICABLE WARRANTIES OF MERCHANTABILITY OR FITNESS FOR A PARTICULAR PURPOSE, ARE EXCLUDED TO THE EXTENT LEGALLY PERMISSIBLE. ANY IMPLIED WARRANTIES THAT MAY BE IMPOSED BY LAW ARE LIMITED TO ONE YEAR, OR THE SHORTEST PERIOD ALLOWED BY LAW. SOME STATES AND PROVINCES DO NOT ALLOW LIMITATIONS OR EXCLUSIONS ON HOW LONG AN IMPLIED WARRANTY OF MERCHANTABILITY OR FITNESS LASTS, SO THE ABOVE LIMITATIONS OR EXCLUSIONS MAY NOT APPLY TO YOU. THIS WARRANTY GIVES YOU SPECIFIC LEGAL RIGHTS, AND YOU MAY ALSO HAVE OTHER RIGHTS WHICH VARY FROM STATE TO STATE OR PROVINCE TO PROVINCE

## BIENVENUE À LA PERFORMANCE PLUS SÉRIE D'ARMOIRES DE NEWAGE

**TOUTES LES ARMOIRES DOIVENT ÊTRE FIXÉES À DES MONTANTS D'UN MUR SÛR, CONFORMÉMENT AUX PRÉSENTES INSTRUCTIONS. DANS LE CAS CONTRAIRE, DES BLESSURES GRAVES POURRAIENT SURVENIR, ET LA GARANTIE DU PRODUIT AINSI QUE LA RESPONSABILITÉ DU FABRICANT POURRAIENT ÊTRE ANNULÉES.**

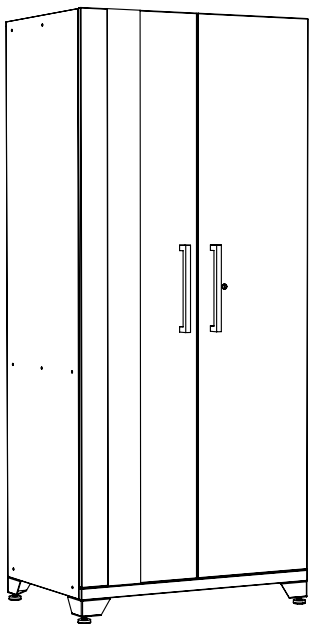

**CASE**

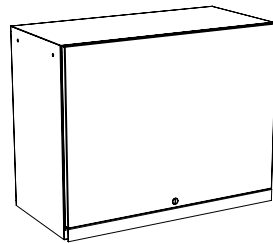

**ARMOIRE MURALE**

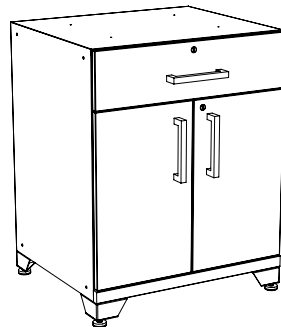

**ARMOIRE SUR  
PLANCHER À 1 TIROIR,  
2 PORTES**

**PLAN DE TRAVAIL  
DE 84 PO**

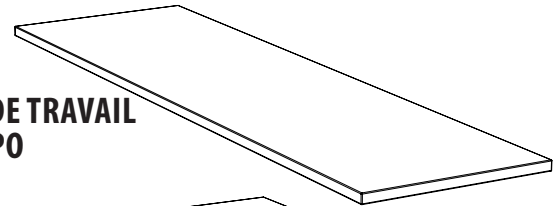

**PLAN DE TRAVAIL  
DE 56 PO**

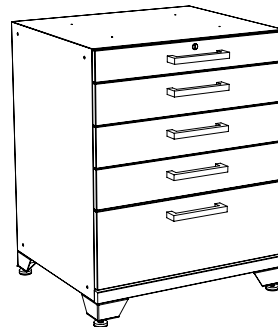
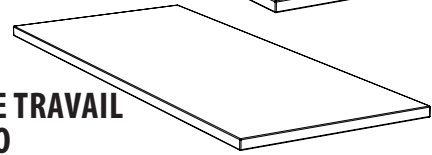

**ARMOIRE SUR PLANCHER  
À 3 TIROIRS**

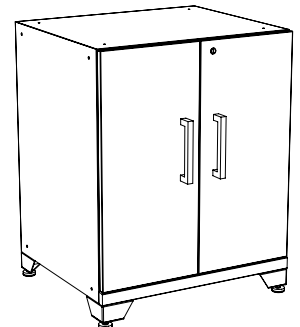

**ARMOIRE SUR  
PLANCHER À 2 PORTES**

### **AVERTISSEMENT: DANGER DE POIDS EXCESSIF**

- Déplacer, assembler ou installer l'armoire ou la case avec l'aide de deux personnes ou plus.
- Dans le cas contraire, il pourrait en découler des blessures au dos ou autre.

**NE PAS LAISSER D'ENFANT SANS SURVEILLANCE PRÈS DES ARMOIRES. LORSQU'ELLES SONT PLEINES, LES ARMOIRES SONT LOURDES. PAR AILLEURS, IL EXISTE UN RISQUE QUE LES ARMOIRES OU LES ARTICLES S'Y TROUVANT BASCULENT.**



# ARMOIRES EN ACIER NEWAGE INSTRUCTIONS D'INSTALLATION

NEWAGE  
PRODUCTS INC.

## OUTILS ET PIÈCES NÉCESSAIRES :

Rassembler tous les outils et toutes les pièces nécessaires avant de commencer l'installation.

### OUTILS NÉCESSAIRES :

- Clé 7/16 po
- Clé à douille 7/16 po
- Clé à molette ou pinces
- Indicateur magnétique de 12 po
- Pointe cruciforme n° 2
- Perceuse électrique sans fil dotée d'une douille 7/16 po
- Ruban à mesurer
- Détecteur de montant
- Crayon
- Marteau perforateur doté d'un foret de maçonnerie (facultatif)

## DÉBALLAGE DES ARMOIRES :

- Commencer par placer l'armoire sur une surface au niveau adéquate.
- Retirer l'ensemble du carton et du matériel d'emballage en mousse.
- Retirer le sac en plastique transparent.
- Mettre au rebut/recycler tous les matériaux d'emballage.
- Retirer le contenu de la boîte et procéder à la vérification des pièces. Consulter la rubrique « Liste des pièces et de la visserie fournies »

**REMARQUE :** *Capuchons gris sur les côtés des armoires sur plancher*

*Si vous installez des armoires les unes à côté des autres, les capuchons gris sur les côtés des armoires sur plancher doivent être retirés afin de permettre aux armoires de s'ajuster en effleurement, sans aucun jour. Il est possible de retirer les capuchons gris à la main ou à l'aide d'un embout plat de tournevis ou des pinces.*

## PIÈCES ET VISSERIE FOURNIES AVEC LES ARMOIRES :

Pièces	Armoire sur plancher à 2 portes	Armoire sur plancher à 1 tiroir, à 2 portes	Tiroir à outils	Case	Armoire à 2 portes
Pattes de mise à niveau en acier ajustables en hauteur	4	4	4	4	0
Dispositif de mise à niveau fileté ajustable	4	4	4	4	0
Plaque signalétique	1	1	1	1	1
Boulon hexagonal zingué 5/8 po Lon. x ¼ po lar. (tête hexagonale 7/16 po tous les filets standards SAE)	20	20	20	20	4
Contre-écrous hexagonaux 20 - 14 po (tête hexagonale 7/16 po)	4	4	4	4	4
Petites rondelles freins	20	20	20	20	4
Vis à bois n° 8 x 5/8 po, tête ronde avec rondelle, Filet profond, avec Speedpoint	4	4	4	3	0
Clés	2	2	2	2	2
Tablettes ajustables sur toute la largeur	0	0	0	3	0
Support d'égal	0	0	0	0	0
Tire-fonds de montage d'armoire 2,5 po Lon. X ¼ po Lar. (Tête hexagonale 7/16 po)	2	2	2	4	4
Grandes rondelles de protection de montage	2	2	2	7	4
Tringle et fixations de support	0	0	0	1	0

**AVERTISSEMENT: NE PAS SURCHARGER LES ARMOIRES! LES ARMOIRES SONT CONÇUES POUR LES CAPACITÉS DE POIDS MAXIMAUX SUIVANTS:**

Armoires	Capacité de poids de conservation (lbs)	Capacité de poids de tiroir (lbs)	Capacité de poids inférieur (lbs)	Capacité de poids haut (lbs)	La capacité globale de poids (lbs)
Case	300	-	300	200	1000
Armoire à 2 portes	100	-	100	-	200
Armoire sur plancher à 2 portes	-	100	300	600	1000
Tiroir à outils	-	100	-	500	1000
Armoire sur plancher à 1 tiroir, à 2 portes	-	100	300	600	1000

NEWAGE  
PRODUCTS INC.  
THE ORGANIZED GARAGE

201 Chrislea Road, Vaughan, ON, Canada  
1-877-306-8930  
www.NEWAGEPRODUCTS.com

VOUS AVEZ BESOIN DE PLUS DE RENSEIGNEMENTS? CONSULTEZ LE [WWW.NEWAGEPRODUCTS.COM](http://WWW.NEWAGEPRODUCTS.COM) OU NOUS CONTACTER AU 1 877 306 8930 OU POUR U.K 0800 031 4069 POUR OBTENIR LES RÉPONSES AUX QUESTIONS FRÉQUENTES.

## INSTRUCTIONS D'ASSEMBLAGE :

### INSTALLER LES PATTES DE MISE À NIVEAU EN ACIER AVEC HAUTEUR AJUSTABLE :

(Pour toutes les armoires, sauf l'armoire murale)

1. Ouvrir l'armoire et retirer toute étagère desserrée, toute tringle, tout support, etc.
2. Fermer à clé les tiroirs d'armoire.

**REMARQUE :** S'il se révèle nécessaire d'ouvrir les portes d'armoire/case pendant l'assemblage des pattes de mise à niveau, les ouvrir doucement et ne mettre aucun poids sur les portes ouvertes. Ceci permettra d'éviter d'endommager les charnières des armoires.

3. Avec l'aide de deux personnes ou plus, positionner l'armoire/case sur son dos. On doit utiliser les matériaux d'emballage fournis pour protéger l'armoire afin d'éviter des éraflures sur les surfaces peintes.
4. Une à la fois, ajuster les pattes de mise à niveau ajustables en hauteur avec le coin de l'armoire. Les trous filetés dans la base de l'armoire doivent être alignés avec les trous dans la patte de mise à niveau.

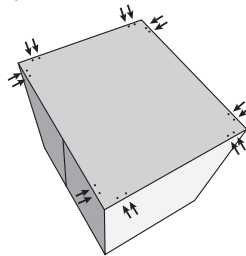

5. À l'aide d'une clé 7/16 po, serrer le boulon 7/16 po à la main avec une des rondelles dans chacun des trous préfiletés. Il y a 4 trous pour fixer la patte de mise à niveau à la base des armoires. Au moins deux trous doivent être boulonnés pour fixer la patte de mise à niveau et la base de l'armoire. Les quatre trous n'ont pas besoin d'un boulon pour fixer correctement la patte de mise à niveau.

**REMARQUE :** Les boulons doivent être serrés fermement. Ne pas serrer les boulons de manière excessive ou les forcer. Ceci pourrait endommager les filets.

6. Une fois que la patte est solidement assemblée à la base de l'armoire, procéder au vissage à la main sur le dispositif de mise à niveau fileté. Visser le dispositif de mise à niveau à 95 %. Il sera ajusté ultérieurement lors de l'installation.
7. Répéter les étapes 3 à 5 pour les pattes restantes.
8. Avec l'aide de deux personnes ou plus, relever l'armoire sur plancher et la placer en l'endroit souhaitée.

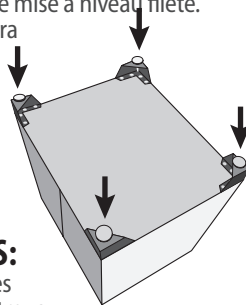

### INSTALLER LES POIGNÉES D'ARMOIRES:

1. Repérez les trous sur le devant des portes ou des tiroirs et aligner la taille correcte traitée avec les trous.
2. En utilisant les boulons fournis sécuriser les poignées pour les armoires.

### MISE À NIVEAU DE L'ARMOIRE

(Pour toutes les armoires, sauf l'armoire murale)

1. Placer un petit indicateur magnétique de niveau sur le dessus de l'armoire pour vérifier qu'elle est correctement mise au niveau.
2. Si le plancher est en pente, ajuster les pattes de mise à niveau ajustables en hauteur de l'armoire vers le haut ou vers le bas pour procéder à la mise à niveau. Deux personnes pourraient être nécessaires pour réaliser cette tâche, une personne pour vérifier/mettre l'armoire au niveau et une personne pour ajuster au même moment les pattes vers le haut et vers le bas.
3. L'armoire sur plancher doit être ajustée d'avant en arrière et d'un côté à l'autre.
4. Ne pas placer d'objets dans l'armoire jusqu'à ce que le processus de mise à niveau ait été complété.

### RACCORD DES ARMOIRES :

**REMARQUE :** Il est nécessaire de retirer les tiroirs d'armoire de plancher avant de raccorder les armoires ensemble. Tirer chacun des tiroirs en ouverture complète, appuyer simultanément sur le verrou gauche vers le bas et le verrou droit vers le haut de chacune des coulisses tout en tirant sur le tiroir. Le tiroir glissera hors des rails, prêt à être retiré. Consulter le schéma ci-dessous pour repérer les verrous sur les coulisses de tiroir.

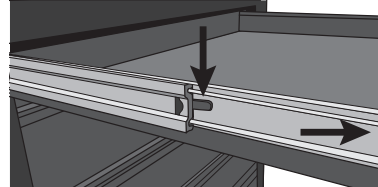

1. Trouve les trous de fixation des armoires de chacun des côtés des armoires. Des capuchons noirs bouchent les trous. Il est nécessaire de retirer ces capuchons afin de révéler les trous. Retirer les capuchons à l'aide d'un tournevis à tête plate ou d'un autre outil. Deux trous se trouvent en haut et en base de chacun des côtés de chacune des armoires.

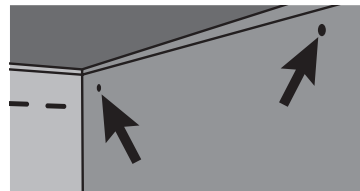

2. Alors que la première armoire est déjà solidement assemblée au mur ou positionnée et au niveau, placer un boulon hexagonal zingué 7/16 po x 1/4 po dans le trou et par le même trou dans l'armoire que vous souhaitez d'installer. Terminer l'installation du boulon en serrant à la main sur un contre-écrou hexagonal 20 - 1/4 po.

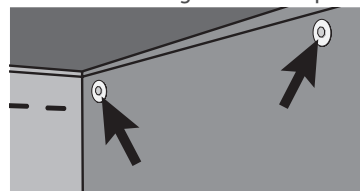

3. Répète cette étape pour les trous restants.
4. À l'aide d'un petit indicateur magnétique de niveau, mettre la seconde armoire au niveau.
5. Une fois au niveau, utiliser une clé 7/16 po et une clé à douille 7/16 po pour serrer les écrous. S'assurer que les deux faces des armoires sont bien alignées avant de serrer les écrous.

### INSTALLATION DU SUPPORT LATÉRAL D'ÉTAL :

(optionnel, pour les armoires de plancher)

**REMARQUE :** Le support d'égal doit être utilisé dans l'éventualité où un surface de travail est ajouté à un système d'armoires sans une armoire sur plancher secondaire plus basse servant de support. L'installation de ce support est rendue plus facile si les étagères ne sont pas encore en place, pour disposer de plus d'espace de travail.

1. Ouvrir les portes de la case et trouves les trois trous poinçonnés de l'un et l'autre des côtés de la case. Ces trous se trouvent 32 po en haut de la base interne de la case.

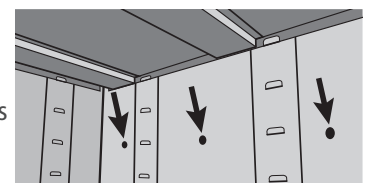

- Déterminer à quel côté de la case vous aimez mieux la surface de travail soit monté.
- Une fois que l'emplacement latéral est déterminé, placer le support d'égal sur la partie extérieure de la case en alignant les trous de la case avec les trous dans le support. S'assurer que le support est positionné avec la bride latérale pointant vers le haut. Voir le schéma ci-dessous.

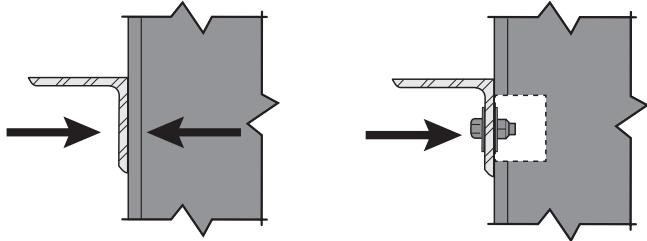

- En utilisant la visserie fournie, mettre un boulon 1/4 po x 5/8 po dans le support, puis à travers le côté de la case. Une fois en place, mettre une grande rondelle et un contre-écrou hexagonal 1/4 po x 20. À cette étape, les contre-écrous devraient être serrés à la main uniquement.
- Répéter l'étape 4 deux autres fois pour les trous restants.
- Une fois que tous les boulons et écrous sont en place, positionner le support au niveau à l'aide d'un petit indicateur magnétique de niveau.
- Une fois au niveau, utiliser une clé 7/16 po et une clé à douille 7/16 po pour serrer les écrous fermement. Deux personnes sont nécessaires pour cette tâche afin de faciliter l'installation.

## MONTAGE DU SURFACE DE TRAVAIL :

(optionnel, pour les armoires de plancher)

**REMARQUE :** Il est nécessaire de retirer les tiroirs d'armoire sur plancher avant d'assembler le dessus d'égal.

Tirer chacun des tiroirs en ouverture complète, appuyer simultanément sur le verrou gauche vers le bas et le verrou droit vers le haut de chacune des coulisses tout en tirant sur le tiroir. Le tiroir glissera hors des rails, prêt à être retiré. Consulter le schéma à la page précédente pour repérer les verrous sur les coulisses de tiroir.

- Positionner le surface de travail par-dessus les deux armoire sur plancher.
- Aligner le dessus d'égal de manière à ce qu'il affleure le côté de l'armoire sur plancher.
- À l'aide de la visserie fournie pour l'égal, installer 4 - n° 10 x 7/8 po par le dessus de l'armoire, puis dans le dessus d'égal. Il est nécessaire d'utiliser une perceuse électrique sans fil et d'un embout Philips n° 2 pour enfoncer les vis dans le dessus d'égal. derrière les fentes latérales.

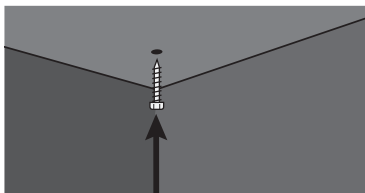

- Remettre les tiroirs dans le cabinet sur plancher en les alignant avec les rails de tiroir de coulisse à roulement à billes. Le tiroir doit glisser de nouveau à sa place. Pousser le tiroir complètement dans l'armoire, puis le sortir au maximum. Si le tiroir ne s'arrête pas à son ouverture maximale, ou s'il semble desserré, le tiroir n'a pas été remis correctement dans les coulisses de tiroir. S'assurer que les deux coulisses de tiroir fixées au tiroir passent le long des coulisses de tiroir fixées au bâti de l'armoire.

## MONTAGE DU DESSUS D'ÉTAL (optionnelle) :

**REMARQUE :** Le montage du dessus d'égal nécessite l'assemblage d'une armoire de base avant la réalisation de l'assemblage du surface de travail.

- Placer l'armoire sur plancher assemblée à 28 po de la case avec le support d'égal.

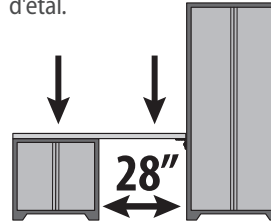

- Maintenant, positionner le surface de travail sur le dessus du support d'égal et de l'armoire sur plancher.

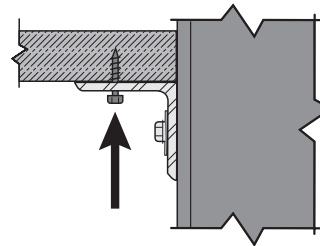

- Aligner le dessus d'égal de manière à ce qu'il soit en effleurement avec la face de la case.
- À l'aide de la visserie fournie pour l'égal, installer 3 vis à tête Philips n° 8 x 5/8 po par la base du support, puis dans le dessus d'égal. Il est nécessaire de disposer d'une perceuse électrique sans fil et d'un embout cruciforme n° 2 pour enfoncer les vis dans le dessus d'égal.

## INSTALLATION DE TABLETTES ET DE LA TRINGLE :

**REMARQUE :** Une tablette doit être installée au niveau avec le verrou de l'armoire afin que le verrou puisse fonctionner.

- Déterminer le positionnement des tablettes.
- Incliner la tablette de manière à ce qu'une extrémité soit plus haute que l'autre; comme dans le schéma ci-dessous.

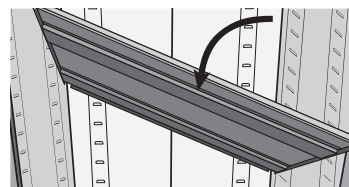

- Insérer la tablette dans l'armoire de manière à ce que l'extrémité plus haute se trouve directement au-dessus des fentes souhaitées et pousser la tablette en place derrière les fentes latérales.
- Soulever l'extrémité la plus basse de manière à ce qu'elle se trouve directement au-dessus des fentes souhaitées et pousser la tablette vers le bas.

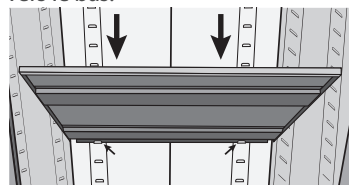

# ARMOIRES EN ACIER NEWAGE INSTRUCTIONS D'INSTALLATION

NEWAGE  
PRODUCTS INC.

**REMARQUE :** S'assurer que toutes les tasseaux de tablette sont en place, consulter le diagramme ci-dessous.

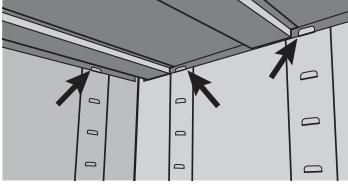

5. Répéter les étapes 2 à 4 pour les tablettes restantes.
6. Suivre le même procédé pour la tringle en plaçant les deux supports de tringle des deux côtés opposés (gauche et droit) sur la case et en les fixant aux pattes latérales. Puis, déposer la tringle longue sur les deux supports. Voir schéma.

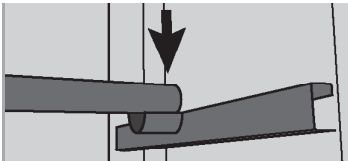

## MONTAGE D'UNE ARMOIRE SUR UN MUR OU D'UNE CASE DANS UNE CLOISON SÈCHE/CLOISON CREUSE À COLOMBAGE :

1. À l'aide d'un localisateur de montants, trouver les montants dans le mur où l'armoire murale sera placée.

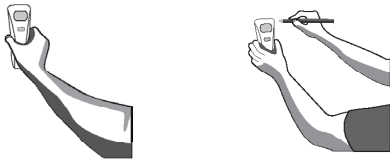

2. Une fois les montants repérés, tracer une ligne verticale pour indiquer l'emplacement du montant à l'aide d'un crayon et d'un niveau.
3. Positionner l'armoire fermement contre le mur de soutien.
4. Ouvrir les portes et trouver la bande de montage perforée en haut et en bas du dos de l'armoire. Remarque : l'armoire de mur a deux bandes perforées de trous sur la partie en haut et en bas du dos de l'armoire, la case ne dispose que d'une bande perforée sur la partie supérieure de l'armoire.

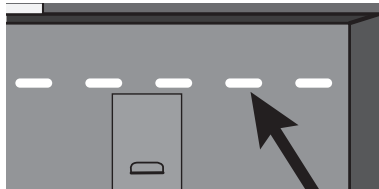
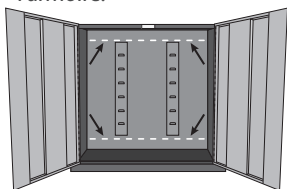

5. Aligner les lignes de montant marquées précédemment avec un trou perforé en déplaçant légèrement l'armoire.
6. Placer un petit indicateur magnétique sur le dessus de l'armoire murale et ajuster l'orientation de l'armoire pour la ramener au niveau.

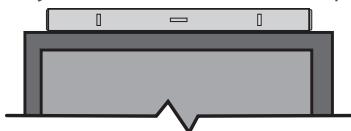

7. Une fois au niveau, à l'aide de la visserie de montage fournie, fixer un tire-fond 2,5 po x 1/4 po avec une grande rondelle à travers l'armoire, puis dans le montant. Ceci peut être accompli à la main avec une clé à douille 7/16 po ou une perceuse électrique sans fil munie d'une douille 7/16 po. Ne pas serrer les boulons de manière excessive! Arrêter une fois que l'aile est correctement placée en affleurement avec la face arrière de l'armoire.

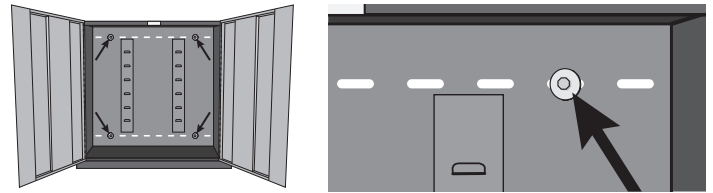

8. Répéter l'étape 6 trois autres fois avec la visserie de montage restante pour installer l'armoire murale.

## MONTAGE MURAL D'UNE ARMOIRE MURALE OU D'UNE CASE DANS UN MUR EN BLOCS DE BÉTON/MAÇONNERIE :

**REMARQUE :** Visserie de maçonnerie **NON** comprise

### VISSERIE REQUISE :

- Ancrage pour béton Tapcon - 2 1/4 po x 1/4 po (4) ou
- Vis n° 10 x 2 po avec cheville de maçonnerie de 3/16 po (4)

1. Positionner l'armoire murale fermement contre le mur de soutien.
2. Ouvrir les portes et repérer la bande de montage perforée sur la partie supérieure et inférieure du dos de l'armoire.

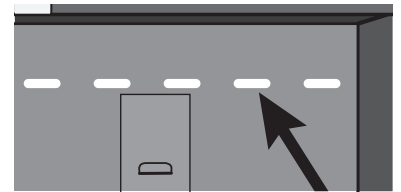
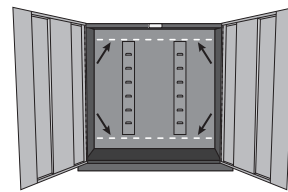

3. Placer un petit indicateur magnétique sur le dessus de l'armoire murale et ajuster l'orientation de l'armoire pour la ramener au niveau.

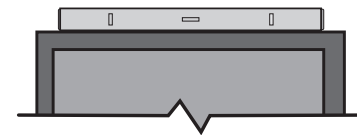

4. À l'aide d'un marteau perforateur, percer 4 avant-trous dans la bande perforée sur la face arrière de l'armoire et à travers le mur.
5. À l'aide de l'ancrage pour béton Tapcon 2 1/4 po x 1/4 po ou de la vis n° 10 x 2 po avec cheville de maçonnerie 3/16 po et des rondelles de protection fournies, fixer l'armoire directement au mur. Afin de faciliter l'installation, cette application exige une perceuse électrique sans fil avec un embout cruciforme n° 2.

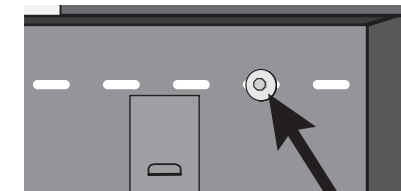
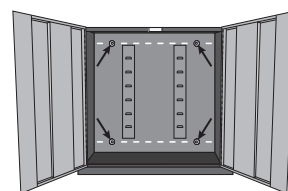

6. Répéter les étapes 3 à 4 encore trois fois avec le reste de la visserie de montage.

**NOUS VOUS REMERCIONS** d'avoir fait l'achat d'un produit NewAge.

Si vous avez des questions ou commentaires, bien vouloir nous contacter par téléphone ou nous visiter en ligne.

# ARMOIRES EN ACIER NEWAGE INSTRUCTIONS D'INSTALLATION

NEWAGE  
PRODUCTS INC.

## ALIGNEMENT DES PORTES EN AJUSTANT LES CHARNIÈRES EUROPÉENNES:

1. L'utilisation d'un tournevis Philips, les portes peuvent être ajustées à la hausse ou à la baisse, la gauche ou la droite et la profondeur de l'avant ou vers l'arrière.

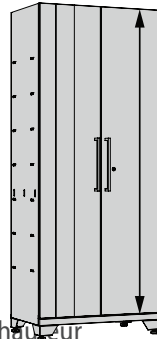
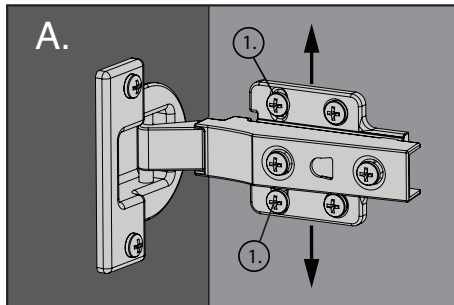

Porte Ajustement de la hauteur

2. Les vis marqués (1.) Dans le schéma A. ajuster la hauteur et l'alignement de porte à porte à côté ou châssis de l'armoire.

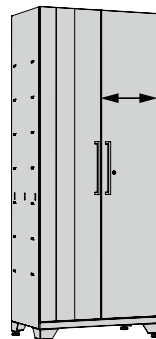
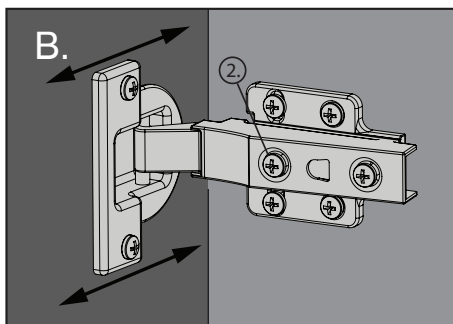

Ajustement latéral de porte

3. La vis marquée (2.) Dans le schéma B. ajuste la gauche de la porte et le droit de s'aligner avec porte adjacente ou châssis de l'armoire.

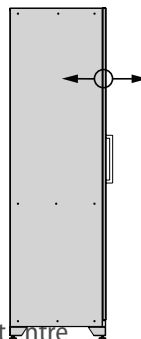
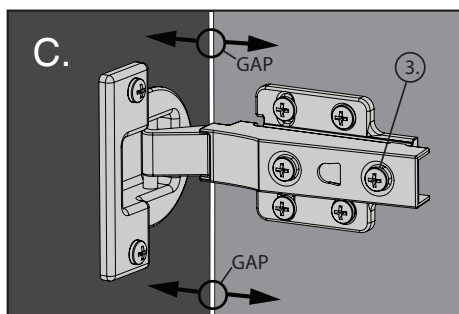

Porte Ajustement de la profondeur

4. La vis marquée (3.) Dans le schéma C. ajuste l'écart entre la porte et le cadre de l'armoire.

**NOUS VOUS REMERCIONS** d'avoir fait l'achat d'un produit NewAge.

Si vous avez des questions ou commentaires, bien vouloir nous contacter par téléphone ou nous visiter en ligne.

# NEWAGE PRODUCTS INC. GARANTIE DES ARMOIRES EN ACIER SOUDÉE

## GARANTIE A VIE OFFERTE PAR LE FABRICANT



Pendant dix ans à compter de la date d'achat, lorsque ce produit est installé, exploité et entretenu conformément aux instructions fournies avec le produit, NewAge Products Inc. remplacera les pièces ou le produit défectueux, advenant que le bris provienne d'un défaut de matériel ou de fabrication.

---

### NEWAGE PRODUCTS INC. NE PAIERA PAS POUR :

1. Les appels de service pour corriger l'installation de tout produit NewAge ou pour vous montrer comment les utiliser ou les installer.
2. Les dommages causés par une manutention ou une expédition inadéquate du produit, ou des produits endommagés par un accident, une mauvaise utilisation, un abus, un incendie, une inondation, une installation inadéquate, un cas fortuit, une négligence, la corrosion, une modification ou une mauvaise manipulation.
3. Les produits endommagés en raison d'une charge supérieure au poids maximum précisé dans les instructions fournies avec le produit.
4. Les réparations ou le remplacement lorsque votre produit est utilisé pour un autre usage que celui d'un ménage unifamilial normal, comme un milieu commercial, ou portatif d'une manière incohérente avec les instructions d'installation comprises avec le produit.
5. Les dommages cosmétiques, y compris les éraflures, les marques, les entailles ou les fissures dans la peinture qui n'affectent pas la capacité fonctionnelle ou structurelle du produit.
6. Les surfaces endommagées en raison d'une interaction chimique entraînant la corrosion de la peinture ou du métal.
7. Les pièces de rechange pour des produits NewAge à l'extérieur du Canada et des États-Unis.
8. Les clés ou mécanismes de verrouillage de rechange.
9. La perte des produits y étant contenue en raison d'un vol, d'un incendie, d'une inondation, d'un accident ou de cas fortuits.
10. Les frais d'expédition ou de transport pour livrer les produits de rechange ou pour retourner des produits défectueux.
11. Tout coût de main-d'œuvre pendant la période de garantie limitée.

---

### EXONÉRATION DE GARANTIES IMPLICITES; LIMITATION DE RECOURS

LES GARANTIES IMPLICITES, Y COMPRIS LES GARANTIES APPLICABLES DE QUALITÉ MARCHANDE OU DE CONFORMITÉ À UN USAGE PARTICULIER, SONT EXCLUES DANS LA LIMITE OÙ LA LOI LE PERMET. TOUTE GARANTIE IMPLICITE QUI POURRAIT ÊTRE IMPOSÉE PAR LA LOI DOIT SE LIMITER À UN AN, OU À LA PÉRIODE LA PLUS COURTE PERMISE PAR LA LOI. CERTAINS ÉTATS AINSI QUE CERTAINES PROVINCES NE PERMETTENT PAS LES LIMITATIONS OU LES EXCLUSIONS SUR LA DURÉE D'UNE GARANTIE IMPLICITE DE QUALITÉ MARCHANDE OU DE CONFORMITÉ À UN USAGE PARTICULIER. PAR CONSÉQUENT, IL EST POSSIBLE QUE LES LIMITATIONS CI-DESSUS NE S'APPLIQUENT PAS À VOUS. CETTE GARANTIE VOUS DONNE DES DROITS LÉGAUX PARTICULIERS ET VOUS POURRIEZ ÉGALEMENT DISPOSER D'AUTRES DROITS VARIANT SELON L'ÉTAT OU LA PROVINCE

VOUS AVEZ BESOIN DE PLUS DE RENSEIGNEMENTS? CONSULTER LE [WWW.NEWAGEPRODUCTS.COM](http://WWW.NEWAGEPRODUCTS.COM) OU NOUS CONTACTER AU 1 877 306 8930 OU POUR U.K 0800 031 4069 POUR OBTENIR LES RÉPONSES AUX QUESTIONS FRÉQUENTES.