

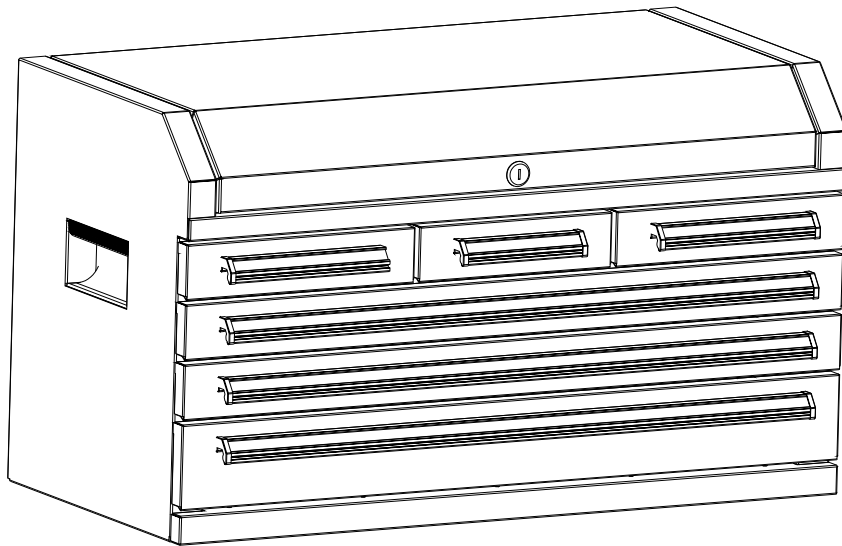

**Chest  
with Ball Bearing Slides**



Please indicate the following information from the service part drawing provided.

Model Number: \_\_\_\_\_

Model Description: \_\_\_\_\_

\*Product you purchased may vary from picture shown.

**Caution:** Read and follow all Safety Rules and Operating Instructions before first use of this product. Retain this document for future reference.

**SAFETY**

**SAFETY WARNINGS AND CAUTIONS:**

- **DO NOT** stand on this product. You may fall which may cause personal injury.
- **WEAR SAFETY GLASSES** when removing or repositioning the slides. The tool could slip which may cause personal injury.
- When moving this product, do not pull it. Push the product to prevent personal injury.
- **BE CAREFUL** when opening more than one drawer. The product may become unstable and tip, which may cause personal injury or product damage.
- **DO NOT** mount this product on a truck bed or any other moving object. This may cause personal injury or product damage.
- **DO NOT** step in the drawers. You may fall which may cause personal injury.
- Appropriately secure this product before moving it with a forklift.
- **DO NOT** tow with power equipment. The product could tip, which may cause personal injury or product damage.
- **DO NOT** alter this product in any manner. For example, do not weld external lockbars or attach electrical equipment. This may cause product damage or personal injury.
- Keep the product on level surfaces. The product may become unstable and tip if stored or moved on an un-level surface, which may cause personal injury or product damage.
- Lock the drawers and doors before moving this product. The drawers or doors could come open and make the product unstable and tip, which may cause personal injury or product damage.
- When the cover is opened, be sure the cover stop is in the locked position. This will prevent accidental closure and personal injury.
- **BE CAREFUL** when closing the cover. Remove hands before the cover closes completely to prevent personal injury.
- The maximum weight for each drawer should be no more than 50 pounds.
- The maximum product weight, including contents, should be no more than 191 pounds for chests.
- Close the cover and lock the drawers and doors before moving this product. The drawers or doors could come open and make the product unstable and tip, which may cause personal injury or product damage.
- When locking a chest, close the drawers before closing the cover for lock bars to work properly.

**In the United States Call 1-800-833-4405 for Service Parts.**

Outside the United States call your local distributor.

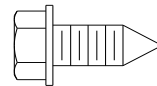

AA (2)

Note: Remove all components from drawers before assembling this unit.

### Mounting chest on cabinet

- Remove the bottom 3 drawers. See operation section: Removing and Installing Drawers.
- Place the chest on top of the cabinet. (Use adequate personnel for this operation.)
- Align holes in top unit with unit below.
- Attach with (AA) screws and wrench tighten. Do not overtighten.
- Reinstall drawers.

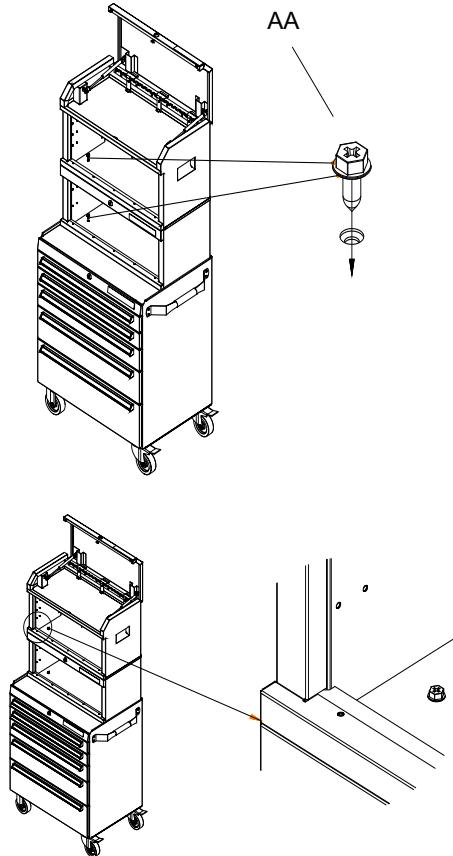

## OPERATION

### LOCKING AND UNLOCKING THE UNIT

#### Locking the unit

- Make sure all drawers and doors are completely closed.
- Turn the lock fully to the left to lock the unit.

#### Unlocking the unit

- Turn the lock fully to the right to unlock the unit.

## REMOVING AND INSTALLING DRAWERS:

- Empty the drawer.
- Fully extend the drawer.

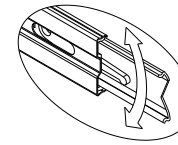
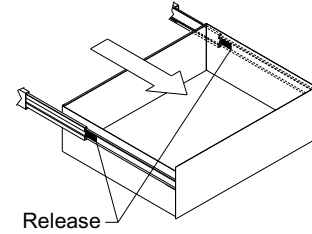

**Lever Style** - Lift or lower (depending on the slide) the release lever on both sides, (this allows the slides to ride over the stops.) Pull out to remove.

**Tab Style** - Depress the release tabs on both sides, (this allows the slides to ride over the stops.) Pull out to remove.

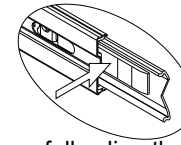

- To reinstall, carefully align the slides and push the drawer into the unit until the drawer stops.

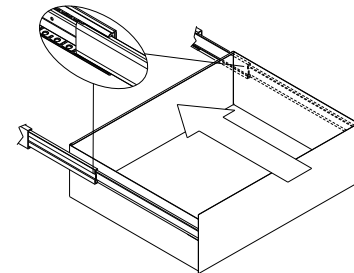

## MAINTENANCE

- Dust may be removed with a damp cloth.
- Lubricate the slides with grease or equivalent, (twice yearly.)
- Lubricate lock with graphite, (yearly.)
- For casters, use high quality bearing grease, (yearly).
- Periodically the drawer fronts, drawer trim, and other surfaces should be cleaned with a mild detergent and water.
- Grease and oil can be removed with most standard cleaning fluids. For safety, use a nonflammable cleaning fluid.
- If drawer liners are supplied, it is recommended they are used to protect the finish inside the drawers and to make the drawers easier to clean. The drawer liners may be cleaned with soap and water.

Auto wax will preserve the unit's luster finish. Apply the wax as to a car. The wax will also help protect the unit against scratches.



**Baúl  
Cojinetes de bolas:**

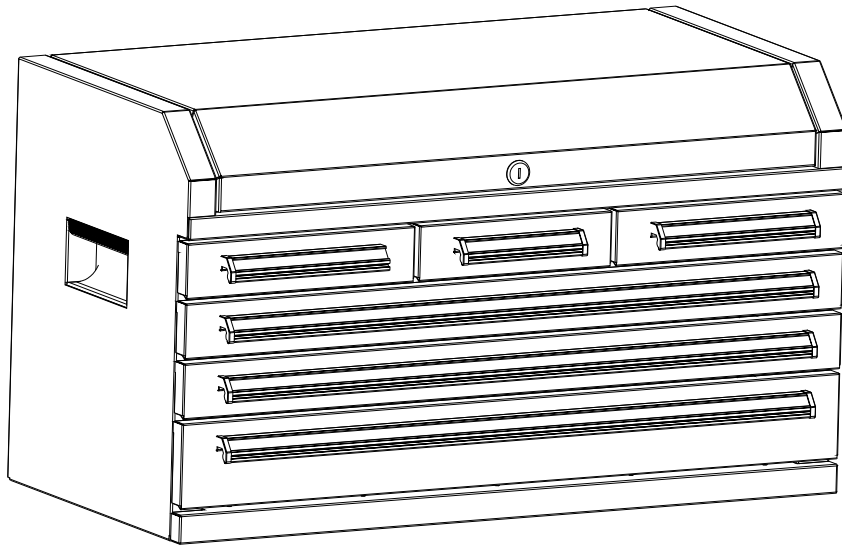

Sírvase indicar la siguiente información que encontrará en el dibujo suministrado de la pieza de servicio.

Número de modelo: .....

Descripción del modelo: .....

\*La unidad que adquirió puede variar con respecto a la ilustración.

Precaución: Lea y siga todas las reglas de seguridad e instrucciones para el manejo antes de usar la unidad por primera vez. Conserve este manual para referencia futura.

**SEGURIDAD**

**ADVERTENCIAS Y PRECAUCIONES DE SEGURIDAD:**

- NO se ponga de pie sobre la unidad. Podría caerse y lesionarse.
- USE GAFAS DE SEGURIDAD al quitar o volver a poner las correderas. Se podría resbalar la herramienta y causar lesiones personales.
- Cuando mueva la unidad, no la hale. Empújela para evitar lesiones personales.
- SEA CUIDADOSO cuando abra más de una gaveta. Las unidades podrían quedar inestables y volcarse, lo cual podría ocasionar lesiones personales o daño a la unidad.
- NO monte esta unidad en la plataforma de carga de la camioneta ni en ningún otro objeto móvil. Podría causar lesiones personales o daño a la unidad.
- NO se ponga de pie en las gavetas. Podría caerse y lesionarse.
- Asegure adecuadamente la unidad antes de moverla con un montacargas.
- NO arrastre la unidad con equipo eléctrico. La unidad podría volcarse, lo cual podría ocasionar lesiones personales o daño a la unidad.
- NO altere la unidad en modo alguno. Por ejemplo, no suelde las barras de sujeción externas ni le incorpore equipos eléctricos. Podría causar daño a la unidad o lesiones personales.
- Mantenga el producto sobre superficies planas. El producto puede desestabilizarse y volcar si se almacena o se mueve en superficies no llanas, lo cual podría causar lesiones personales o dañar el producto.
- Asegure las gavetas y puertas antes de mover este producto. Estas se podrían abrir y hacer que el producto quede inestable y se vuelque, lo cual podría causar lesiones personales o daños al producto.
- Cuando la cubierta esté abierta, asegúrese de que el retén de la cubierta esté en la posición de bloqueo. Esto evitará el cierre accidental y lesiones personales.
- TENGA PRECAUCIÓN al cerrar la tapa. Quite las manos antes de que la tapa se cierre por completo para evitar daños personales.
- El peso máximo para cada gaveta es (50) libra (22,7) kg.
- Para caja portaherramientas, el peso máximo del producto incluyendo su contenido, no puede ser mayor de (86,7) kg.
- Cierre la tapa y asegure las gavetas y puertas antes de mover este producto. Estas se podrían abrir y hacer que el producto quede inestable y se vuelque, lo cual podría causar lesiones personales o daños al producto.
- Al asegurar una caja portaherramientas, cierre las gavetas antes de cerrar la tapa para que las barras de bloqueo funcionen correctamente.

En estados Unidos llame al 1-800-833-4405 para piezas de repuesto.  
Fuera de Estados Unidos llame a su distribuidor local.

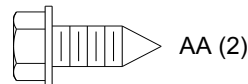

Nota: Retire todos los componentes de las gavetas antes de ensamblar esta unidad.

### Pecho del montaje en el gabinete

- Quite la gaveta inferior 3. Vea la sección de operación: Retiro e instalación de las gavetas.
- Coloque el baúl en la parte superior del gabinete. (Utilice personal adecuado para esta operación.)
- Alinee los agujeros en unidad superior con la unidad abajo.
- Coloque con (AA) tornillos y apriete con la llave inglesa. No apriete en exceso.
- Vuelva a colocar los cajones.

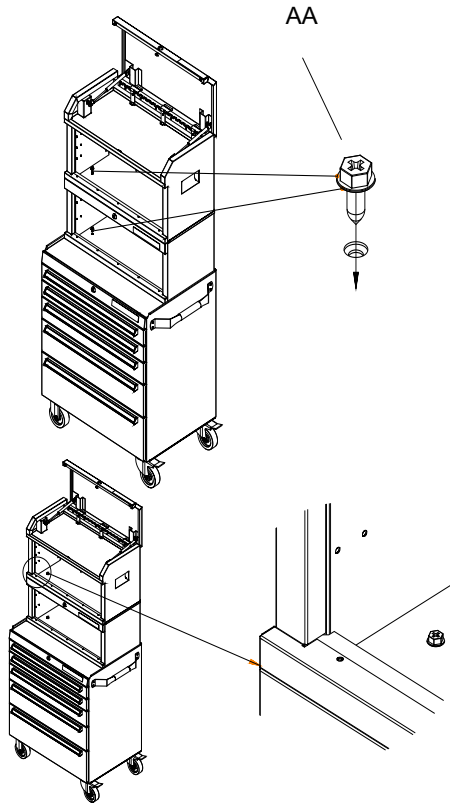

## FUNCIONAMIENTO

### CÓMO UTILIZAR EL MECANISMO DE BLOQUEO Y DESBLOQUEO DE LA UNIDAD

#### Cómo bloquear la unidad

- Compruebe que todas las cajones estén completamente cerrados.
- Gire la traba completamente hacia la izquierda para bloquear la unidad.

#### Desbloqueo de la unidad

- Gire la traba completamente hacia la derecha para desbloquear la unidad.

## REMOCIÓN E INSTALACIÓN DE GAVETAS:

- Vacíe la gaveta.
- Abra completamente la gaveta.

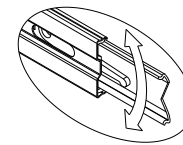
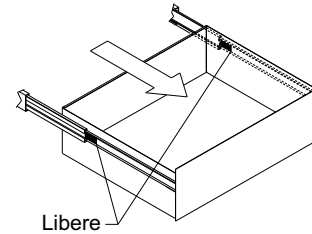

**Estilo palanca –**  
Levante o baje (dependiendo de la corredera) la palanca de liberación en ambos lados (esto permite que las correderas pasen sobre los topes.) Jale hacia afuera para retirar.

**Estilo lengüeta –**  
Oprima las lengüetas de liberación en ambos lados (esto permite que las correderas pasen sobre los topes.) Jale hacia afuera para retirar.

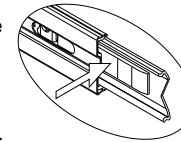

- Para volver a colocar, cuidadosamente alinee las correderas y empuje la gaveta en la unidad hasta que la misma se detenga.

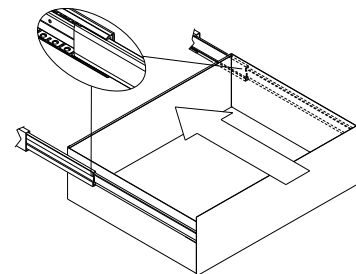

## MANTENIMIENTO

- El polvo puede retirarse con un paño húmedo.
- Lubrique las guías con grasa o equivalente (dos veces por año.)
- Lubrique la cerradura con grafito (anualmente).
- Para las ruedas, utilice grasa para rodamientos de alta calidad (anualmente).
- Limpie con detergente suave y agua los frontales y los bordes laterales de los cajones y las demás superficies.
- La grasa y el aceite pueden retirarse con la mayoría de los líquidos estándar para limpieza. Por razones de seguridad, utilice un líquido incombustible para limpieza.
- Si se suministran forros para las gavetas, se recomienda que se utilicen para proteger el acabado interno de las mismas y para facilitar la limpieza. Los forros para gavetas pueden limpiarse con agua y jabón.

La cera para automóviles preservará el acabado brillante de la unidad. Aplique la cera como lo haría al carro. La cera también ayudará a proteger la unidad contra raspones.