

## LED FLOOR LAMP 19848-000

### IMPORTANT SAFETY INSTRUCTIONS

#### Read and Save:

1. Do not install non-factory wiring or any other electrical components. Altering or modifying the lamp in any way will render the product unsafe.
2. To prevent bad connections, avoid pulling wiring connections when removing contents from package or during installation.
3. This lamp is approved for indoor use only.
4. This equipment has been tested and found to comply with the limits for a Class B digital device, pursuant to Part 15 of the FCC Rules. These limits are designed to provide reasonable protection against harmful interference in a residential installation. This equipment generates, uses and can radiate radio frequency energy and, if not installed and used in accordance with the instructions, may cause harmful interference to radio communications. However, there is no guarantee that interference will not occur in a particular installation. If this equipment does cause harmful interference to radio or television reception, which can be determined by turning the equipment off and on, the user is encouraged to try to correct the interference by one or more of the following measures:
  - Reorient or relocate the receiving antenna.
  - Increase the separation between the equipment and receiver.
  - Connect the equipment into an outlet on a circuit different from that to which the receiver is connected.
  - Consult the dealer or an experienced radio/TV technician for help.

#### BULB REPLACEMENT

Integrated LED bulb replacement not required.

#### CLEANING AND MAINTENANCE

1. To clean: use a soft, dry cloth only.
2. Do not use chemical or abrasive cleaning solutions.

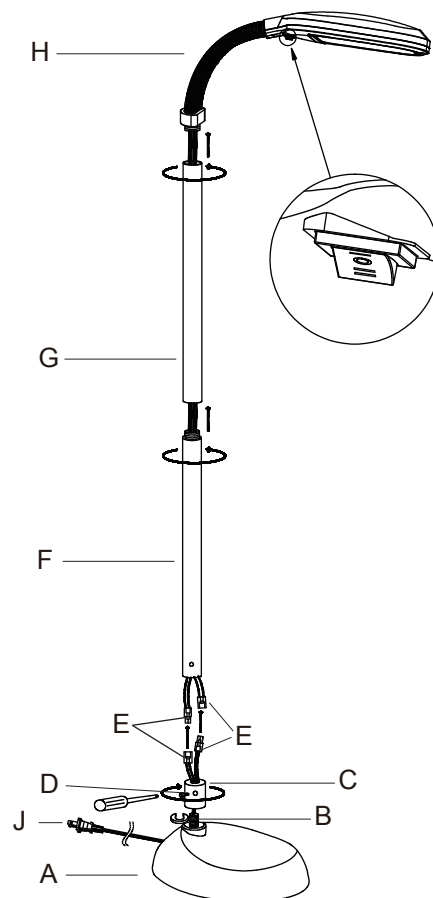

#### ASSEMBLY INSTRUCTIONS

##### NOTE : TAKE CARE NOT TO SCRATCH THE POWER CORD DURING ALL ASSEMBLY STEPS.

1. Place lamp base (A) on a stable, flat surface. Remove the black rubber protector (B) around the wires on the base (A) (this is to protect the wires in transit).
2. Screw the cylinder (C) onto the base (A). Then, remove the preassembled screw (D) from the cylinder (C).
3. Push the power cord from lamp head through the upper tube (G) and the lower tube (F).
4. Screw the upper tube (G) clockwise to the gooseneck (H).
5. Screw the lower tube (F) clockwise to the upper tube (G).
6. Connect the two ends of the power cord by pressing the wire connectors (E) into place.
7. Carefully tuck the excess power cord into the lower tube (F).
8. Align the hole on the lower tube (F) with the screw hole on the cylinder (C). Then, place the lower tube (F) over cylinder (C) and secure with the previously removed screw (D) using a screwdriver (not included).
9. Adjust gooseneck (H) to desired position.
10. Insert the polarized plug (J) into an polarized outlet.
11. Use the HIGH (II)- OFF- LOW (I) switch on lamp head to turn lamp on and off.

## LAMPADAIRE À DEL 19848-000

# INSTRUCTIONS DE SÉCURITÉ IMPORTANTES

### À LIRE ET À CONSERVER

1. Ne pas installer de câbles ou d'autres composants électriques qui ne sont pas du même fabricant. Toute altération ou modification de la lampe d'une quelconque façon la rendra non sécuritaire.
2. Afin de prévenir les mauvaises connexions, évitez de tirer sur les connexions de câblage en sortant les éléments de la boîte ou pendant l'installation.
3. Cette lampe est approuvée pour une utilisation à l'intérieur seulement.
4. Cet appareil a été testé et déclaré conforme aux limites imposées aux appareils numériques de classe B, conformément à l'alinéa 15 du règlement de la FCC. Ces limites sont destinées à assurer une protection raisonnable contre les interférences nuisibles dans un environnement résidentiel. Cet appareil génère, utilise et peut émettre de l'énergie radiofréquence et, s'il n'est pas installé et utilisé conformément aux instructions, risque de provoquer des interférences nuisibles aux communications radio. La présence d'interférences lors de la réception d'émissions de radio ou de télévision ne peut être exclue (il suffit pour le vérifier d'allumer et d'éteindre successivement l'appareil); nous recommandons donc à l'utilisateur de prendre les mesures nécessaires pour les éliminer. À cette fin, il devra :
  - Réorienter ou déplacer l'antenne réceptrice;
  - Accroître la distance entre l'appareil et le récepteur;
  - Brancher le dispositif sur une prise de courant appartenant à un autre circuit que celui du récepteur;
  - Chercher de l'aide auprès du détaillant ou d'un technicien en radio ou en télévision expérimenté.
5. Pour éviter de faire basculer la lampe, ne pliez pas le bras complètement vers l'arrière.

### POUR REMPLACER L'AMPOULE

Le remplacement de l'ampoule à DEL intégrée n'est pas requis.

### NETTOYAGE ET ENTRETIEN

1. Pour nettoyer, utilisez un chiffon doux et sec seulement.
2. Ne pas utiliser de nettoyants chimiques ou abrasifs.

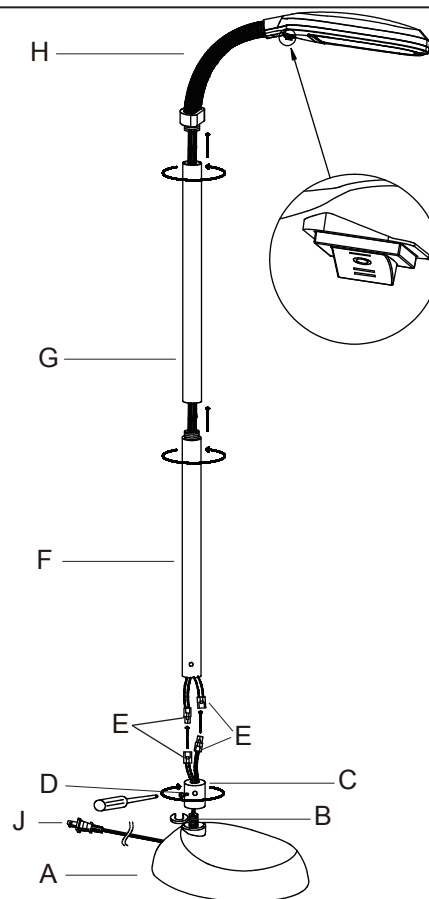

### INSTRUCTIONS D'ASSEMBLAGE

**REMARQUE : FAITES TRÈS ATTENTION À NE PAS ÉRAFLER LE CORDON D'ALIMENTATION PENDANT TOUTES LES ÉTAPES D'ASSEMBLAGE.**

1. Placez la base de lampe (A) sur une surface plane et stable. Retirez le protecteur en caoutchouc noir (B) qui entoure les fils sur la base (A) (il sert à protéger les fils pendant le transport).
2. Vissez le cylindre (C) sur la base (A), puis retirez la vis pré-assemblée (D) du cylindre (C).
3. Faites passer le cordon d'alimentation à l'intérieur du tube supérieur (G) et du tube inférieur (F) en partant de la tête de lampe.
4. Vissez le tube supérieur (G) au col de cygne (H) en tournant dans le sens des aiguilles d'une montre.
5. Vissez le tube inférieur (F) au tube supérieur (G) en tournant dans le sens des aiguilles d'une montre.
6. Connectez les deux extrémités du cordon d'alimentation en les enfilant dans les connecteurs de fils (E).
7. Rentrez délicatement le surplus de cordon d'alimentation dans le tube inférieur (F).
8. Alignez le trou sur le tube inférieur (F) au trou de vis sur le cylindre (C). Placez ensuite le tube inférieur (F) sur le cylindre (C) et sécurisez avec la vis (D) préalablement retirée, à l'aide d'un tournevis (non inclus).
9. Réglez le col de cygne (H) à la position désirée.
10. Insérez la fiche polarisée (J) dans une prise de courant polarisée.
11. Utilisez l'interrupteur à trois positions - HAUT (II) - ARRÊT - BAS (I) - qui se trouve sur la tête de lampe pour allumer et éteindre le lampadaire.

## LÁMPARA LED DE PIE 19848-000

### INSTRUCCIONES DE SEGURIDAD IMPORTANTES

#### Leer y conservar:

1. No altere la instalación eléctrica con la que viene de fábrica ni agregue componentes eléctricos. El alterar o modificar la lámpara de cualquier manera afectará la seguridad del producto.
2. Para evitar conexiones defectuosas, evite jalar de las conexiones eléctricas cuando retire el contenido del paquete, o durante la instalación.
3. Esta lámpara está aprobada sólo para uso en interiores.
4. Este equipo ha sido probado y se ha verificado que cumple los límites para un dispositivo digital Clase B, conforme a la Sección 15 de las reglas de la FCC. Estos límites están diseñados para proporcionar protección razonable contra interferencia perjudicial en una instalación residencial. Este equipo genera, utiliza y puede irradiar energía de radiofrecuencia y, si no se instala y usa de acuerdo con las instrucciones, puede causar interferencia perjudicial a las comunicaciones de radio. Sin embargo, no se garantiza que no se producirán interferencias en una instalación en particular. Si este equipo genera interferencia perjudicial a la recepción de radio o televisión, lo que se puede determinar apagando y encendiendo el equipo, se recomienda al usuario que intente corregir la interferencia con una o más de las siguientes medidas:
  - Reorientar o reubicar la antena de recepción.
  - Aumentar la separación entre el equipo y el receptor.
  - Conectar el equipo a un tomacorriente de un circuito distinto al que usa el receptor.
  - Solicitar ayuda al concesionario o a un técnico con experiencia en radio/TV.
5. Pour éviter de faire basculer la lampe, ne pliez pas le bras complètement vers l'arrière.

### PARA CAMBIAR LA BOMBILLA

La bombilla LED está integrada y no requiere ser cambiada.

### LIMPIEZA Y MANTENIMIENTO

1. Para limpiar, use sólo un paño suave y seco
2. No utilice limpiadores químicos o abrasivos.

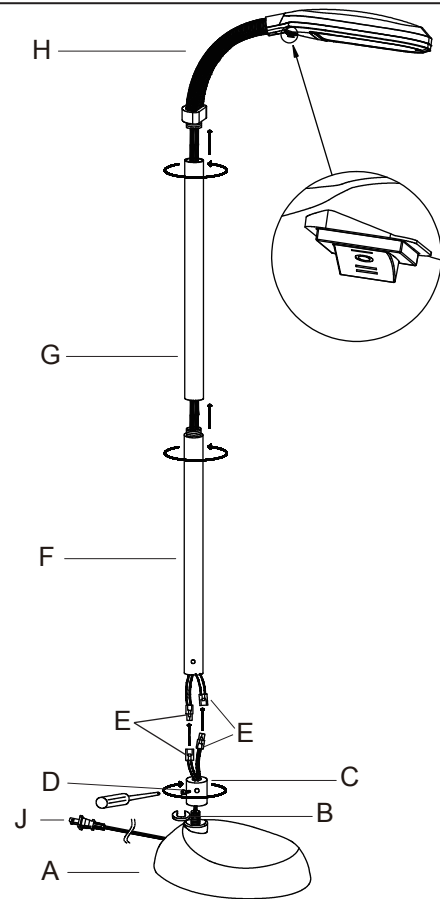

### INSTRUCCIONES DE ENSAMBLAJE

**NOTA: TENGA CUIDADO DE NO RASPAR EL CABLE DE ALIMENTACIÓN MIENTRAS ENSAMBLE LA LÁMPARA.**

1. Ponga la base de la lámpara (A) sobre una superficie estable y plana. Retire el protector de goma negro (B) que envuelve los hilos en la base (A) (usado para proteger los hilos durante el transporte).
2. Atornille el cilindro (C) a la base (A). Luego, retire el tornillo pre-instalado (D) del cilindro (C).
3. Empuje el cable de alimentación que sale del foco, por el tubo superior (G) y el tubo inferior (F).
4. Atornille el tubo superior (G) en dirección horaria para conectarlo al cuello de cisne (H).
5. Atornille el tubo inferior (F) en dirección horaria al tubo superior (G).
6. Conecte los dos extremos del cable; presione los conectores de hilos (E) para retenerlos en su sitio.
7. Inserte cuidadosamente el exceso del cable en el tubo inferior (F).
8. Alinee el orificio del tubo inferior (F) con el orificio para el tornillo que se encuentra en el cilindro (C). Luego, ponga el tubo inferior (F) encima del cilindro (C) y ajuste con el tornillo (D) que retiró anteriormente con un destornillador (no incluido).
9. Ajuste el cuello de cisne (H) a la posición deseada.
10. Inserte el enchufe polarizado (J) en una toma de corriente polarizada.
11. Utilice el interruptor en el foco de la lámpara y póngalo en ALTO (II) - OFF - BAJO (I) para encender y apagarla.